

MAY-JUNE 2021

ISBN 978-93-52050-22-2

**Multilingual Biannual
Social Sciences Peer Reviewed Journal**



ਵਿੱਦਿਆ ਸਾਗਰ ਪੱਤ੍ਰਿਕਾ

ਮਈ-ਜੂਨ 2021

ਸੰਨੀ ਓਬਰਾਏ ਵਿਵੇਕ ਸਦਨ:
ਐਡਵਾਂਸ ਇੰਸਟੀਚਿਊਟ ਆਫ ਸੋਸ਼ਲ ਸਾਇੰਸਜ਼
ਸ੍ਰੀ ਅਨੰਦਪੁਰ ਸਾਹਿਬ, ਪੰਜਾਬ

**Multilingual Biannual
Social Sciences Peer Reviewed Journal**

ਵਿੱਦਿਆ ਸਾਗਰ ਪੱਤ੍ਰਿਕਾ

**ਮੁੱਖ ਸੰਪਾਦਕ :
ਡਾ. ਸੋਨਦੀਪ ਮੋਂਗਾ**

ਮਈ -ਜੂਨ 2021

ISBN 978-93-52050-22-2

**ਪ੍ਰਕਾਸ਼ਕ:
ਸੰਨੀ ਓਬਰਾਏ ਵਿਵੇਕ ਸਦਨ:
ਐਡਵਾਂਸ ਇੰਸਟੀਚਿਊਟ ਆਫ ਸੋਸ਼ਲ ਸਾਇੰਸਜ਼,
ਸ੍ਰੀ ਅਨੰਦਪੁਰ ਸਾਹਿਬ, ਪੰਜਾਬ**

**ਛਾਪਕ
ਸ਼ਹੀਦ- ਏ-ਆਜ਼ਮ ਪ੍ਰੈਸ ਐਂਡ ਹੋਸਪੀਟੈਲਿਟੀ, ਪ੍ਰਾ . ਲਿਮ .
ਪਟਿਆਲਾ - 98146-32807**

**Multilingual Biannual
Social Sciences Peer Reviewed Journal**

ਵਿੱਦਿਆ ਸਾਗਰ ਪੱਤ੍ਰਿਕਾ

ਮਈ -ਜੂਨ 2021

ਮੁੱਖ ਸੰਪਾਦਕ
ਡਾ. ਸੋਨਦੀਪ ਮੋਂਗਾ

ਸੰਨੀ ਓਬਰਾਏ ਵਿਵੇਕ ਸਦਨ:
ਐਡਵਾਂਸ ਇੰਸਟੀਚਿਊਟ ਆਫ ਸੋਸ਼ਲ ਸਾਇੰਸਜ਼
ਸ਼੍ਰੀ ਅਨੰਦਪੁਰ ਸਾਹਿਬ, ਪੰਜਾਬ



ਸਰਬੱਤ ਦਾ ਭਲਾ ਚੈਰੀਟੇਬਲ ਟਰੱਸਟ (ਰਜਿ.)



ਸੰਦੇਸ਼

ਅੰਨਦਪੁਰੀ ਦੀ ਸੰਕਲਪਨਾ ਕਰਨ ਵਾਲੇ ਨਵਮ ਗੁਰੂ ਸ੍ਰਿਸ਼ਟੀ ਦੀ ਚਾਦਰ ਸ੍ਰੀ ਗੁਰੂ ਤੇਗ ਬਹਾਦਰ ਜੀ ਦੇ 400 ਸਾਲਾ ਪ੍ਰਕਾਸ਼ ਉਤਸਵ ਦਾ ਅਵਸਰ ਮਨਾਉਣਾ ਕੌਮੀ ਸੁਭਾਗ ਹੈ। ਸ੍ਰੀ ਅੰਨਦਪੁਰ ਸਾਹਿਬ ਦੀ ਧਰਤੀ ਦੇ ਆਪਣੇ ਤਪੱਸਿਆਕੁੰਨ ਅਨੁਭਵ ਨੂੰ ਆਪ ਨੇ ਅਕਾਦਮਿਕਤਾ ਰਾਹੀਂ ਪ੍ਰਗਟਾਇਆ ਅਤੇ ਕੁਲ ਸੰਸਾਰ ਨੂੰ ਚੇਤਨਤਾ ਦਾ ਸੰਦੇਸ਼ ਦਿੱਤਾ। ਇਸੇ ਸੰਦੇਸ਼ ਦੀ ਰਹਿਨੁਮਾਈ ਵਿੱਚ 'ਵਿੱਦਿਆ ਸਾਗਰ ਪੱਤ੍ਰਿਕਾ' ਦਾ ਅਗਲੇਰਾ ਮਈ-ਜੂਨ ਅੰਕ ਪ੍ਰਕਾਸ਼ਿਤ ਕੀਤਾ ਗਿਆ ਹੈ। ਮੇਰੀ ਕਾਮਨਾ ਹੈ ਕਿ ਇਹ ਖੋਜ ਪੱਤ੍ਰਿਕਾ ਸ੍ਰੀ ਗੁਰੂ ਤੇਗ ਬਹਾਦਰ ਜੀ ਵੱਲੋਂ ਸਮਾਜਿਕ ਸਾਂਝੀਵਾਲਤਾ ਦੀ ਲਾਸਾਨੀ ਮਿਸਾਲ ਨੂੰ ਅਗਲੀਆਂ ਪੀੜ੍ਹੀਆਂ ਤਕ ਪਹੁੰਚਾਉਣ ਦਾ ਸਦਕਾ ਬਣ ਸਕੇ।

ਪ੍ਰੋ. (ਡਾ.) ਐਸ.ਪੀ ਸਿੰਘ ਓਬਰਾਏ
ਮੈਨੇਜਿੰਗ ਟਰੱਸਟੀ
ਸਰਬੱਤ ਦਾ ਭਲਾ ਚੈਰੀਟੇਬਲ ਟਰੱਸਟ (ਰਜਿ.)

ਸੰਦੇਸ਼



ਗੁਰੂ ਸਾਹਿਬਾਨਾਂ ਦੀ ਪਾਈ ਹੋਈ ਅਕਾਦਮਿਕ ਪਿਰਤ ਨੂੰ ਅੱਗੇ ਤੋਰਦਿਆਂ ਜਿਥੇ ਅਸੀਂ ਆਪਣੇ ਵਿਰਸੇ ਦੀ ਸੰਭਾਲ ਲਈ ਹੰਬਲਾ ਮਾਰਦੇ ਹਾਂ ਨਾਲ ਹੀ ਸਮਾਜਿਕ ਸੁਚੇਤਨਾ ਦਾ ਟੀਚਾ ਵੀ ਸਰ ਕਰਦੇ ਹਾਂ। ਸ੍ਰੀ ਗੁਰੂ ਤੇਗ ਬਹਾਦਰ ਜੀ ਦੇ 400 ਸਾਲਾ ਜਨਮ ਸ਼ਤਾਬਦੀ ਦੀ ਮੁਬਾਰਕ ਪੇਸ਼ ਕਰਨ ਦੇ ਨਾਲ ਹੀ ਮੈਂ ਇਸ ਅੰਕ ਵਿੱਚ ਵਿਚਾਰ ਵਿਅਕਤ ਕਰਨ ਵਾਲੇ ਸਾਰੇ ਵਿਦਵਾਨਾਂ ਖੋਜਾਰਥੀਆਂ ਅਤੇ ਅਕਾਦਮਿਕ ਖੇਤਰ ਨਾਲ ਜੁੜੀਆਂ ਹੋਈਆਂ ਮਾਣਮੱਤੀਆਂ ਸਖਸ਼ੀਅਤਾਂ ਨੂੰ ਮੁਬਾਰਕ ਪੇਸ਼ ਕਰਦੀ ਹਾਂ।

ਸ਼੍ਰੀਮਤੀ ਇੰਦਰਜੀਤ ਕੌਰ ਗਿੱਲ
ਡਾਇਰੈਕਟਰ ਸਿੱਖਿਆ
ਸਰਬੱਤ ਦਾ ਭਲਾ ਚੈਰੀਟੇਬਲ ਟਰੱਸਟ (ਰਜਿ.)



ਸਰਬੱਤ ਦਾ ਭਲਾ ਚੈਰੀਟੇਬਲ ਟਰੱਸਟ (ਰਜਿ.)



ਮਨੁੱਖੀ ਵਿਕਾਸ ਸੰਸਕ੍ਰਿਤੀ ਵਿੱਚ ਨਵ ਸਾਹਿਤਕ ਅੰਤਰ ਦ੍ਰਿਸ਼ਟੀਆਂ ਸੁਜਗ ਸਮਾਜ ਦਾ ਸੰਕੇਤ ਬਣਦੀਆਂ ਹਨ। ਸਾਹਿਤ ਕਲਾ ਸਮਾਜਿਕ ਸੰਵੇਦਨਾ ਦਾ ਪ੍ਰਗਟਾਵਾ ਹੈ ਅਤੇ ਇਸ ਵਿੱਚ ਵੱਡੇ ਸਮਾਜਿਕ ਪਰਿਵਰਤਨ ਨਿਹਿਤ ਹਨ। ਭਾਰਤੀ ਸੰਸਕ੍ਰਿਤੀ ਦੀ ਧਾਰਮਿਕ ਬਹੁ-ਵਿਧਤਾ ਹੀ ਇਸ ਦੀ ਵਿਸ਼ੇਸ਼ਤਾ ਹੈ ਅਤੇ ਨੈਤਿਕ ਕਦਰਾਂ ਕੀਮਤਾਂ ਇਸ ਦਾ ਆਧਾਰ। ਕਈ ਇਤਿਹਾਸਕ ਸਾਕਿਆਂ ਨੇ ਮਹਾਨਤਮ ਸੱਚਾਈਆਂ ਦ੍ਰਿੜ ਕੀਤੀਆਂ ਤੇ ਕੁਲ ਲੋਕਾਈ ਨੂੰ ਵਿਚਾਰਾਤਮਕ ਪੱਧਰ 'ਤੇ ਸੂਝਵਾਨ ਕੀਤਾ, ਅਜਿਹੀ ਲਾ ਮਿਸਾਲ ਕੁਰਬਾਨੀ ਦਾ ਸਾਕਾ ਨੌਵੇਂ ਪਾਤਸ਼ਾਹ ਸ੍ਰੀ ਗੁਰੂ ਤੇਗ ਬਹਾਦਰ ਜੀ ਨੇ ਇਤਿਹਾਸ ਵਿੱਚ ਦਰਜ ਕੀਤਾ ਜੋ ਜਿਥੇ ਸਮਾਜ ਵਿੱਚ ਪਰ ਧਰਮ ਦੀ ਰਾਖੀ ਲਈ ਜਾਨ ਕੁਰਬਾਨ ਕਰਨਾ ਅਤੇ ਧਾਰਮਿਕ ਸਦਭਾਵਨਾ ਦਾ ਸੰਦੇਸ਼ ਦਿੰਦਾ ਹੈ, ਉੱਥੇ ਸਾਹਿਤਕ ਤੌਰ 'ਤੇ ਮਾਨਵਵਾਦੀ ਕਦਰਾਂ ਦੀ ਹਾਮੀ ਬਣ ਰਾਜਨੀਤਿਕ ਧੱਕੇਸ਼ਾਹੀ ਅੱਗੇ ਬੁਲੰਦੀ ਦਾ ਪਰਚਮ ਬਣ, ਸਵੈ-ਮਾਣ ਤੇ ਸਬਰ ਸੰਤੋਖ ਦੀ ਜੀਵਨ ਜਾਚ ਸਿਰਜਦਾ ਹੈ। ਮਹਾਨ ਚਿੰਤਕ, ਤਪੱਸਵੀ, ਬ੍ਰਹਮ ਗਿਆਨੀ, ਦੂਰਅੰਦੇਸ਼ੀ ਕਰਮ-ਯੋਗੀ, ਤਿਆਗੀ, ਜਗਤ ਉਦਾਰਕ ਮਹਾਨ ਕਵੀ ਅਤੇ ਰਹੱਸਵਾਦੀ ਸਾਹਿਤਕਾਰ ਸ੍ਰੀ ਗੁਰੂ ਤੇਗ ਬਹਾਦਰ ਜੀ ਦੇ 400 ਸਾਲਾ ਜਨਮ ਸ਼ਤਾਬਦੀ ਮਨਾਉਂਦੇ ਹੋਏ 'ਵਿੱਦਿਆ ਸਾਗਰ ਪੱਤ੍ਰਿਕਾ' ਦਾ ਨਿਵੇਕਲਾ ਅੰਕ ਪਾਠਕਾਂ ਸਾਹਵੇਂ ਰੱਖਦੇ ਮੈਨੂੰ ਖੁਸ਼ੀ ਮਹਿਸੂਸ ਹੋ ਰਹੀ ਹੈ। ਮੈਨੂੰ ਆਸ ਹੈ ਕਿ ਇਹ ਅਕਾਦਮਿਕ ਕਾਰਜ ਖੋਜਾਰਥੀਆਂ ਅਤੇ ਭਵਿੱਖਆਰਥੀਆਂ ਲਈ ਨਵੇਂ ਦਿਸ਼ਹੱਦੇ ਸਥਾਪਿਤ ਕਰੇਗਾ।

ਡਾ. ਸੋਨਦੀਪ ਮੋਂਗਾ

ਪ੍ਰੋਫੈਸਰ ਅਤੇ ਮੁਖੀ

ਸੰਨੀ ਓਬਰਾਏ ਵਿਵੇਕ ਸਦਨ:

ਐਡਵਾਂਸ ਇੰਸਟੀਚਿਊਟ ਆਫ ਸੋਸ਼ਲ ਸਾਇੰਸਿਜ਼,

ਸ੍ਰੀ ਅਨੰਦਪੁਰ ਸਾਹਿਬ, ਪੰਜਾਬ

ਸਰਪ੍ਰਸਤ

ਡਾ. ਐਸ. ਪੀ. ਸਿੰਘ ਓਬਰਾਏ

ਮੈਨੇਜਿੰਗ ਟਰੱਸਟੀ, ਸਰਬੱਤ ਦਾ ਭਲਾ ਚੈਰੀਟੇਬਲ ਟਰੱਸਟ।

ਸਲਾਹਕਾਰ ਬੋਰਡ

ਡਾ. ਰਾਜ ਬਹਾਦੁਰ

ਵਾਈਸ ਚਾਂਸਲਰ, ਬਾਬਾ ਫਰੀਦ ਯੂਨੀਵਰਸਿਟੀ ਆਫ ਹੈਲਥ ਸਾਇੰਸਿਜ਼,
ਫਰੀਦਕੋਟ।

ਪਦਮ ਸ਼੍ਰੀ ਸੁਰਜੀਤ ਪਾਤਰ

ਸ਼੍ਰੋਮਣੀ ਸਾਹਿਤਕਾਰ ਅਤੇ ਪ੍ਰਧਾਨ, ਪੰਜਾਬ ਕਲਾ ਪ੍ਰੀਸ਼ਦ, ਚੰਡੀਗੜ੍ਹ।

ਡਾ. ਜੋਰਾ ਸਿੰਘ

ਚਾਂਸਲਰ, ਦੇਸ਼ ਭਗਤ ਯੂਨੀਵਰਸਿਟੀ, ਪੰਜਾਬ।

ਡਾ. ਬਲਕਾਰ ਸਿੰਘ

ਸ਼੍ਰੋਮਣੀ ਸਾਹਿਤਕਾਰ, ਪੰਜਾਬੀ ਯੂਨੀਵਰਸਿਟੀ ਪਟਿਆਲਾ।

ਡਾ. ਸਰਬਜਿੰਦਰ ਸਿੰਘ

ਮੁਖੀ, ਸ੍ਰੀ ਗੁਰੂ ਗ੍ਰੰਥ ਸਾਹਿਬ ਅਧਿਐਨ ਵਿਭਾਗ,
ਪੰਜਾਬੀ ਯੂਨੀਵਰਸਿਟੀ, ਪਟਿਆਲਾ।

ਡਾ. ਲਖਵਿੰਦਰ ਜੌਹਲ

ਟੈਲੀਵਿਜ਼ਨ ਅਤੇ ਪੱਤਰਕਾਰੀ ਮਾਹਰ।

ਡਾ. ਨਵਜੋਤ ਕੌਰ

ਸਹਾਇਕ ਸੰਪਾਦਕ, ਨੈਸ਼ਨਲ ਬੁੱਕ ਟਰੱਸਟ, ਇੰਡੀਆ।

ਡਾ. ਜਸਪਾਲ ਕੌਰ ਕਾਂਗ

ਪ੍ਰੋਫੈਸਰ ਅਤੇ ਮੁਖੀ, ਗੁਰੂ ਨਾਨਕ ਸਿੱਖ ਸਟੱਡੀਜ਼ ਵਿਭਾਗ
ਪੰਜਾਬ ਯੂਨੀਵਰਸਿਟੀ ਚੰਡੀਗੜ੍ਹ, ਪੰਜਾਬ।



ਸੰਪਾਦਕੀ ਮੰਡਲ



ਮੁਖ ਸੰਪਾਦਕ

ਡਾ. ਸੋਨਦੀਪ ਮੋਂਗਾ

ਪ੍ਰੋਫੈਸਰ ਅਤੇ ਮੁਖੀ

ਸੰਨੀ ਓਬਰਾਏ ਵਿਵੇਕ ਸਦਨ:

ਐਡਵਾਂਸ ਇੰਸਟੀਚਿਊਟ ਆਫ ਸੋਸ਼ਲ ਸਾਇੰਸਜ਼

ਸ੍ਰੀ ਅਨੰਦਪੁਰ ਸਾਹਿਬ, ਪੰਜਾਬ, ਭਾਰਤ

ਮਾਹਰ ਸਮੀਖਿਆ ਪੈਨਲ

<p>ਡਾ. ਪ੍ਰਭਲੀਨ ਸਿੰਘ ਪ੍ਰਬੰਧਨ ਅਤੇ ਇੰਜਨਿਅਰਿੰਗ ਵਿਭਾਗ ਪ੍ਰਬੰਧਕੀ ਅਫਸਰ ਪੰਜਾਬੀ ਯੂਨੀਵਰਸਿਟੀ ਪਟਿਆਲਾ, ਪਟਿਆਲਾ, ਪੰਜਾਬ।</p>	<p>ਡਾ. ਸੁਜਾਤਾ ਸ਼ਰਮਾ ਡਾਇਰੈਕਟਰ ਤਪਨ ਰਿਹੈਬਿਲੀਟੇਸ਼ਨ ਸੋਸਾਇਟੀ ਨੀਲੋਖੇੜੀ, ਕਰਨਾਲ, ਹਰਿਆਣਾ</p>
<p>ਡਾ. ਮਰਿਤੁੰਜੋ ਸ਼ਰਮਾ ਸੰਗੀਤ ਵਿਭਾਗ ਹਿਮਾਚਲ ਪ੍ਰਦੇਸ਼ ਯੂਨੀਵਰਸਿਟੀ ਸਮਰਹਿਲ ਸ਼ਿਮਲਾ ਹਿਮਾਚਲ ਪ੍ਰਦੇਸ਼, ਭਾਰਤ।</p>	<p>ਡਾ. ਜਮੀਰਪਾਲ ਕੌਰ ਸੰਧੂ ਪ੍ਰੋਫੈਸਰ ਅਤੇ ਮੁਖੀ ਪੰਜਾਬੀ ਵਿਭਾਗ ਸੈਂਟਰਲ ਯੂਨੀਵਰਸਿਟੀ ਆਫ ਪੰਜਾਬ</p>
<p>ਪ੍ਰੋ. ਦਿਨੇਸ਼ ਆਰ. ਜਰੋਂਦੇ ਮੁਖੀ, ਮਨੋਵਿਗਿਆਨ ਵਿਭਾਗ ਇੰਦਰਾ ਮਹਾਵਿਦਿਆਲਾ ਕਲੰਬ ਯਾਵਾਤਮਲ ਮਹਾਰਾਸ਼ਟਰ, ਭਾਰਤ</p>	<p>ਡਾ. ਉਮਾ ਸ਼ਰਮਾ ਸਾਬਕਾ ਡਾਇਰੈਕਟਰ, ਲੋਕ ਸੰਪਰਕ ਵਿਭਾਗ ਚੰਡੀਗੜ੍ਹ, ਪੰਜਾਬ।</p>

<p>ਡਾ. ਜਸਬੀਰ ਕੌਰ ਪ੍ਰੋਫੈਸਰ ਅਤੇ ਡੀਨ ਭਾਸ਼ਾ ਫੈਕਲਟੀ ਪੰਜਾਬੀ ਯੂਨੀਵਰਸਿਟੀ ਪਟਿਆਲਾ</p>	<p>ਡਾ. ਸੁਰੰਧਾ ਕੋਹਲੀ ਅਸਿਸਟੈਂਟ ਪ੍ਰੋਫੈਸਰ ਸਮਾਜ ਵਿਗਿਆਨ ਵਿਭਾਗ ਸ੍ਰੀ ਗੁਰੂ ਗੋਬਿੰਦ ਸਿੰਘ ਕਾਲਜ, ਸੈਕਟਰ -26 ਚੰਡੀਗੜ੍ਹ</p>
<p>ਡਾ. ਰਾਜੇਸ਼ ਸ਼ਰਮਾ ਅਸਿਸਟੈਂਟ ਪ੍ਰੋਫੈਸਰ ਸੰਗੀਤ ਵਿਭਾਗ ਗੁਰੂ ਨਾਨਕ ਦੇਵ ਯੂਨੀਵਰਸਿਟੀ ਅੰਮ੍ਰਿਤਸਰ, ਪੰਜਾਬ।</p>	<p>ਪ੍ਰੋ. ਮਨਜੀਤ ਧਾਰੀਵਾਲ ਐਸੋਸਿਏਟ ਪ੍ਰੋਫੈਸਰ, ਪੰਜਾਬੀ ਵਿਭਾਗ ਮੇਹਰ ਚੰਦ ਕਾਲਜ ਆਫ ਐਜੂਕੇਸ਼ਨ ਭਨੂਪਲੀ, ਨੰਗਲ, ਪੰਜਾਬ।</p>
<p>ਡਾ. ਮੀਨਾਕਸ਼ੀ ਮਦਾਨ ਲੋਕ ਪ੍ਰਸ਼ਾਸਨ ਵਿਭਾਗ ਪੰਜਾਬ ਯੂਨੀਵਰਸਿਟੀ ਚੰਡੀਗੜ੍ਹ ਪੰਜਾਬ।</p>	<p>ਡਾ. ਹਰਜਸ ਕੌਰ ਐਸੋਸਿਏਟ ਪ੍ਰੋਫੈਸਰ ਮੁਖੀ, ਸੰਗੀਤ ਵਿਭਾਗ ਸਰਕਾਰੀ ਕਾਲਜ ਰੋਪੜ</p>
<p>ਡਾ. ਮਨਜੀਤ ਸਿੰਘ ਘੁੰਮਣ ਮੁਖੀ, ਕਾਮਰਸ ਵਿਭਾਗ ਸ੍ਰੀ ਗੁਰੂ ਤੇਗ ਬਹਾਦਰ ਖਾਲਸਾ ਕਾਲਜ ਸ੍ਰੀ ਅਨੰਦਪੁਰ ਸਾਹਿਬ, ਪੰਜਾਬ।</p>	<p>ਡਾ. ਅਸ਼ਵਨੀ ਕੁਮਾਰ ਅਸਿਸਟੈਂਟ ਪ੍ਰੋਫੈਸਰ ਜੰਮੂ ਯੂਨੀਵਰਸਿਟੀ ਜੰਮੂ, ਭਾਰਤ।</p>
<p>ਡਾ. ਪੁਸ਼ਪਮ ਨਾਰਾਇਣਨ ਲਲਿਤ ਨਾਰਾਇਣ ਮਿਥਿਲਾ ਯੂਨੀਵਰਸਿਟੀ ਕਾਮੇਸ਼ਵਰ ਨਗਰ, ਦਰਭੰਗਾ ਬਿਹਾਰ।</p>	<p>ਡਾ. ਮਨਮੀਤ ਕੌਰ ਐਸੋਸਿਏਟ ਪ੍ਰੋਫੈਸਰ ਮੁਖੀ, ਪੋਲੀਟੀਕਲ ਸਾਇੰਸ ਵਿਭਾਗ ਬਰੇਲੀ ਕਾਲਜ ਬਰੇਲੀ ਯੂ.ਪੀ</p>

ਤਤਕਰਾ

ਨੰ:	ਰਚਨਾ ਅਤੇ ਲੇਖਕ	ਪੰਨਾ ਨੰ:
1.	ਗੁਰੂ ਗੋਬਿੰਦ ਸਿੰਘ ਜੀ ਦੀ ਪੰਜਾਬੀ ਭਾਸ਼ਾ ਵਿਕਾਸ ਵਿੱਚ ਸਾਹਿਤਕ ਰਹਿਬਰੀ - ਡਾ. ਸੋਨਦੀਪ ਮੋਂਗਾ	1
2.	ਗੁਰਮੁਖੀ ਲਿਪੀ ਦੇ ਨਿਕਾਸ ਸੰਬੰਧੀ ਹੋਏ ਖੋਜ-ਕਾਰਜ ਦਾ ਸਰਵੇਖਣ - ਪ੍ਰੋ. ਤਰਨਜੋਤ ਕੌਰ	9
3.	ਪੰਜਾਬੀ ਸਾਹਿਤ ਇਤਿਹਾਸ ਵਿਚ ਗੁਰਮਤਿ ਕਾਵਿ ਦਾ ਆਰੰਭ ਅਤੇ ਵਿਕਾਸ - ਪ੍ਰੋ. ਗੁਰਪ੍ਰੀਤ ਕੌਰ	16
4.	ਸ਼ੇਖ ਫਰੀਦ ਜੀ ਦੀ ਵਿਚਾਰਧਾਰਾ - ਪ੍ਰੋ. ਰਾਕੇਸ਼ ਕੁਮਾਰ	22
5.	ਗੁਰੂ ਤੇਗ ਬਹਾਦਰ ਜੀ ਦੀ ਅਦੁੱਤੀ ਸ਼ਹਾਦਤ ਦਾ ਬਿਰਤਾਂਤ - ਪ੍ਰੋ. ਯਾਦਵਿੰਦਰ ਸਿੰਘ	27
6.	ਕਵੀਸ਼ਰੀ ਕਾਵਿ : ਮੁੱਢਲੀ ਜਾਣ-ਪਛਾਣ - ਡਾ. ਗੁਰਪ੍ਰੀਤ ਕੌਰ	31
7.	ਪੰਜਾਬੀ ਕੰਮੀ ਸਭਿਆਚਾਰ ਵਿੱਚ ਘਰੇਲੂ ਕਾਰਖਾਨਿਆਂ ਦਾ ਮਹੱਤਵ - ਹਰਦੀਪ ਕੌਰ	35
8.	ਪਾਲੀ ਭੁਪਿੰਦਰ ਸਿੰਘ ਰਚਿਤ ਨਾਟਕ 'ਚੰਦਨ ਦੇ ਓਹਲੇ': ਵਿਸ਼ਾਗਤ ਅਧਿਐਨ - ਪ੍ਰੋ. ਦਿਨੇਸ਼ ਕੁਮਾਰ	48
9.	ਪੰਜਾਬੀ ਸੱਭਿਆਚਾਰ ਉੱਤੇ ਵਿਦੇਸ਼ੀ ਪ੍ਰਭਾਵ - ਪ੍ਰੋ. ਰੀਨਾ ਰਾਣੀ	52
10.	Covid-19 Pandemic and Indian Economy - Dr. Manjeet Singh	58

11.	Depression in Youth & Prevention - Prof. Manjeet Dhariwal	63
12.	Initial Steps for Music Training to Mentally Retarded Children - Dr. Jagdev Kumar	72
13.	Education As Accelerator of Aesthetic Values - Prof. Gusev Kaur	78
14.	Composite Culture in Pre-Partition Punjab - Dr. Bhupinder Kaur	84
15.	From Paper to Screen: An Empirical Study on Screen Adaptations from Literature with Reference to The Guide, Train to Pakistan and Pinjar - Dr. Neelam Bhardwaj	95
16.	Status of Women In Medieval India - Prof. Priyanka	105
17.	The Relevance of Jane Austen’s novel; Sense and Sensibility in the 21 st century - Rupanjit	110
18.	LI-FI Technology for Data Transmission through LED - Prof. Navjot Kaur	120
19.	Book Review - Hum Hindu Nahin - Harbhajan Singh Sapra	128
20.	ਪੰਜਾਬ ਕੇ ਸੰਗੀਤ—ਜੀਵੀ ਵਰਗ ਏਵੰ ਜਾਤਿਯਾਂ — ਡਾ. ਅਲੰਕਾਰ ਸਿੰਹ, ਰਾਜਦੀਪ ਕਲੇਟ	138

ਗੁਰੂ ਗੋਬਿੰਦ ਸਿੰਘ ਜੀ ਦੀ ਪੰਜਾਬੀ ਭਾਸ਼ਾ ਵਿਕਾਸ ਵਿੱਚ ਸਾਹਿਤਕ ਰਹਿਬਰੀ

ਡਾ. ਸੋਨਦੀਪ ਮੋਂਗਾ

ਪ੍ਰੋਫੈਸਰ ਅਤੇ ਮੁਖੀ

ਸੰਨੀ ਓਬਰਾਏ ਵਿਵੇਕ ਸਦਨ:

ਐਡਵਾਂਸ ਇੰਸਟੀਚਿਊਟ ਆਫ ਸੋਸ਼ਲ ਸਾਇੰਸਜ਼

ਸ੍ਰੀ ਅਨੰਦਪੁਰ ਸਾਹਿਬ, ਪੰਜਾਬ

ਮਨੁੱਖੀ ਵਿਚਾਰ ਸੰਸਕ੍ਰਿਤੀ ਅਨੁਸਾਰ ਧਾਰਮਿਕ ਚਿੰਤਨ ਪਰੰਪਰਾ ਆਪਣੇ ਸਸ਼ਕਤ ਅਤੇ ਸਾਹਿਤਕ ਵਿਚਾਰਾਂ ਦੁਆਰਾ ਸਮਾਜ ਸਿਰਜਣ ਵਿੱਚ ਯੋਗਦਾਨ ਪਾਉਂਦੀ ਰਹੀ ਹੈ। ਸਮਾਜਿਕ ਪਰਿਵਰਤਨ ਤੇ ਇਸ ਦੀ ਸਭਿਅਕ ਚਾਲ ਕਿਸੇ ਯੁੱਗ ਦੇ ਧਾਰਮਿਕ ਸਾਹਿਤਕ ਮੁੱਲਾਂ ਨੇ ਹੀ ਨਿਰਧਾਰਿਤ ਕੀਤੀ ਹੁੰਦੀ ਹੈ। ਸਾਹਿਤਕਾਰ ਪਰਮਾਤਮਾ ਦੀ ਦਰਗਾਹ ਤੱਕ ਦਸਤਕ ਦਿੰਦੇ, ਇਹਨਾਂ ਜੀਵਨ ਮੁੱਲਾਂ ਦੀ ਗਵਾਹੀ ਭਰਦੇ ਰਹਿੰਦੇ ਹਨ। ਸਿੱਖ ਚਿੰਤਨ ਪਰੰਪਰਾ ਦਾ ਆਗਾਜ਼ ਕਰਦਿਆਂ ਗੁਰੂ ਨਾਨਕ ਦੇਵ ਜੀ ਨੇ ਰੱਬੀ ਬਾਣੀ ਨੂੰ ਇਸੇ ਉਦੇਸ਼ ਨਾਲ ਕੁੱਲ ਦੁਨੀਆਂ ਲਈ ਸੰਦੇਸ਼ ਬਣਾ ਕੇ ਸਾਹਿਤਕ ਤੌਰ ਤੇ ਪੇਸ਼ ਕੀਤਾ ਜੋ ਸ੍ਰੀ ਗੁਰੂ ਗ੍ਰੰਥ ਸਾਹਿਬ ਵਿੱਚ ਪ੍ਰਮਾਣਿਕ ਰੂਪ ਵਿੱਚ ਦਰਜ ਹੈ। ਅਗਲੇਰੀ ਗੁਰੂ ਪਰੰਪਰਾ ਵਿੱਚ ਇਸ ਦਾ ਨਿਰਬਾਹ ਕਰਦਿਆਂ ਗੁਰੂ ਅਰਜਨ ਦੇਵ ਜੀ ਨੇ ਸਮੁੱਚੇ ਭਾਰਤ ਦੇ ਧਰਮ ਚਿੰਤਨ ਵਿੱਚ ਇੱਕ ਵੱਡਮੁੱਲਾ ਸਾਹਿਤਕ ਖਜ਼ਾਨਾ ਪੇਸ਼ ਕੀਤਾ। ਪੜ੍ਹਪੋੜੇ ਗੁਰੂ ਗੋਬਿੰਦ ਸਿੰਘ ਜੀ ਨੇ ਪਿਤਾ ਗੁਰੂ ਤੇਗ ਬਹਾਦਰ ਜੀ ਦੀਆਂ ਰਚਨਾਵਾਂ ਦੇ ਸਾਧੇ ਵਿੱਚ ਪਲ ਕੇ ਸਾਹਿਤਕ ਸੋਝੀ ਅਰਜਿਤ ਕੀਤੀ। ਇਸ ਤਰ੍ਹਾਂ ਗੁਰੂ ਗੋਬਿੰਦ ਸਿੰਘ ਜੀ ਨੂੰ ਗੁਰਮਤਿ ਸਾਹਿਤ ਦੀ ਸ਼ਕਤੀਸ਼ਾਲੀ ਪਰੰਪਰਾ ਵਿਰਸੇ ਵਿੱਚੋਂ ਪ੍ਰਾਪਤ ਹੋਈ। ਇਸ ਕਾਰਨ ਜਿਥੇ ਉਹਨਾਂ ਆਪ ਸਾਹਿਤ ਰਚਨਾ ਦਾ ਕਾਰਜ ਨਿਭਾਇਆ ਉਥੇ ਦੁਰਲਭ ਇਤਿਹਾਸਿਕ ਮਿਥਿਹਾਸਕ ਹਵਾਲਿਆਂ ਨੂੰ ਸਾਹਿਤ ਵਿੱਚ ਸੰਜੋ ਕੇ ਅਧਿਆਤਮਕਤਾ ਯੁਕਤ ਗੁਰਮਤਿ ਫਿਲਾਸਫੀ ਦੀ ਪਾਹ ਨਾਲ ਸਵਾਰਿਆ। ਆਪ ਨੇ ਜਾਪ ਸਾਹਿਬ, ਅਕਾਲ ਉਸਤਤਿ, ਸਵੈਯੇ, ਸ਼ਬਦ ਹਜ਼ਾਰੇ, ਬਚਿੱਤਰ ਨਾਟਕ, ਚੌਬੀਸ ਅਵਤਾਰ, ਵਾਰ ਸ੍ਰੀ ਭਗੋਤੀ, ਜਫ਼ਰਨਾਮਾ ਰਚ ਦੇ ਧਰਮ ਚਿੰਤਨ ਨੂੰ ਨਿਵੇਕਲੇ ਸਾਹਿਤਕ ਦ੍ਰਿਸ਼ਟੀਕੋਣ ਰਾਹੀਂ ਪੇਸ਼ ਕੀਤਾ। ਉਹਨਾਂ ਦੀ ਇਹ ਸਾਰੀ ਰਚਨਾ ‘ਦਸਮ ਗ੍ਰੰਥ’ ਨਾਮੀ ਗ੍ਰੰਥ ਵਿੱਚ ਦਰਜ ਹੈ। ਕੇਸਰ ਸਿੰਘ ਛਿੱਬਰ ਅਨੁਸਾਰ ਸ੍ਰੀ ਦਸਮ ਗ੍ਰੰਥ ਦਾ ਪਹਿਲਾ ਸੰਕਲਨ ਸ੍ਰੀ ਗੁਰੂ ਗੋਬਿੰਦ ਸਿੰਘ ਜੀ ਦੀ ਨਿਗਰਾਨੀ ਵਿੱਚ 1755 ਬਿ. ਵਿੱਚ ਤਿਆਰ ਹੋ ਚੁਕਿਆ ਸੀ।¹ ਬਾਅਦ ਵਿੱਚ ਗੁਰੂ ਜੀ ਦੇ ਜੋਤੀ ਜੋਤਿ ਸਮਾਉਣ ਤੋਂ ਬਾਅਦ ਭਾਈ ਮਨੀ ਸਿੰਘ ਜੀ ਨੇ ਮੁੜ ਸੰਕਲਨ ਕਰਵਾਇਆ ਅਤੇ 1897 ਵਿੱਚ ਗੁਰਮਤਿ ਪ੍ਰਚਾਰਕ ਸਭਾ ਅੰਮ੍ਰਿਤਸਰ ਨੇ ਇਸ ਨੂੰ ਮੁੜ ਪ੍ਰਕਾਸ਼ਿਤ ਕੀਤਾ ਜੋ ਗੁਰੂ ਜੀ ਦੀ ਸਮੁੱਚੀ ਬਾਣੀ ਸਹਿਤ ਉਪਲੱਬਧ ਹੈ।

ਸਿਧਾਂਤਕ ਰੂਪ ਵਿੱਚ ਉਹਨਾਂ ਆਪਣੀ ਸਾਹਿਤਕ ਪਰੰਪਰਾ ਨਾਲ ਪੂਰਨ ਨਿਰਬਾਹ ਕੀਤਾ, ਸ਼ੈਲੀ ਅਤੇ ਭਾਸ਼ਿਕ ਪੱਖਾਂ ਨੂੰ ਖੂਬ ਸਵਾਰਿਆ। ਜੇ ਗੁਰੂ ਨਾਨਕ ਦੇਵ ਜੀ ਦੀਆਂ ਰਚਨਾਵਾਂ ਵਿੱਚ ਨਾਇਕ ਅਮੂਰਤ ਬ੍ਰਹਮ ਹੈ ਤਾਂ ਗੁਰੂ ਗੋਬਿੰਦ ਸਿੰਘ ਜੀ ਦੀਆਂ ਰਚਨਾਵਾਂ ਵਿੱਚ ਵੀ ਨਾਇਕ ਅਕਾਲ ਪੁਰਖ ਹੈ। ਉਹਨਾਂ ਨੇ ਵੀ ਵਰਣਾਤਮਕ ਸ਼ੈਲੀ ਹੀ ਪ੍ਰਯੋਗ ਕੀਤੀ ਪਰ ਇਸ ਨੂੰ ਬ੍ਰਿਤਾਂਤਕ ਰੰਗਣ ਨਾਲ ਪੇਸ਼ ਕੀਤਾ। ਡਾ: ਮਹਿੰਦਰ ਕੌਰ ਗਿੱਲ ਅਨੁਸਾਰ ‘ਗੁਰੂ ਗ੍ਰੰਥ ਸਾਹਿਬ ਦਾ ਵਿਸ਼ਾ ਵਸਤੂ ਬ੍ਰਹਮ ਕੇਂਦਰਤ ਹੈ, ਗੁਰੂ ਗੋਬਿੰਦ ਜੀ ਰਚਿਤ ਦਸਮ ਗ੍ਰੰਥ ਵਿੱਚ ਵਧੇਰੀਆਂ ਰਚਨਾਵਾਂ ਉਹ ਹਨ ਜਿਹਨਾਂ ਦੀ ਮੁੱਖ ਥੀਮ ਅਕਾਲ ਪੁਰਖ ਦੀ ਉਸਤਤ ਹੈ। ਜਿਹਾ ਕਿ ਜਾਪੁ ਸਾਹਿਬ, ਸ਼ਸਤ੍ਰ

ਨਾਮ ਮਾਲਾ, ਗਿਆਨ ਪ੍ਰਬੋਧ, ਅਕਾਲ ਉਸਤਤਿ, ਸਵੈਯੇ ਤੇ ਸ਼ਬਦ ਆਦਿ ਦੇ ਨਾਮ ਵਿਸ਼ੇਸ਼ ਕਰਕੇ ਵਰਣਨਯੋਗ ਹਨ। ਗੁਰੂ ਗ੍ਰੰਥ ਸਾਹਿਬ ਦੀ ਰੂਪ ਰੇਖਾ ਵਿਧੀ ਵਿਸ਼ੇ ਕਰਕੇ ਵਰਣਾਤਮਕ ਹੈ। ਪ੍ਰਤਿਭਾਵਾਨ ਸਾਹਿਤਕਾਰ ਆਪਣੀ ਪਰੰਪਰਾ ਦਾ ਸਦਾ ਤੋਂ ਹੀ ਵਿਸਤਾਰ ਕਰਦੇ ਆਏ ਹਨ। ਗੁਰੂ ਜੀ ਦੀ ਉਚੇਰੀ ਪ੍ਰਤਿਭਾ ਨੇ ਗੁਰਮਤਿ ਸਾਹਿਤ ਪਰੰਪਰਾ ਵਿੱਚ ਇੱਕ ਨਵਾਂ ਵਾਧਾ ਕੀਤਾ। ਆਪ ਨੇ ਵਰਣਾਤਮਕ ਵਿਧੀ ਦੇ ਨਾਲ ਬ੍ਰਿਤਾਂਤਕ ਰੂਪ ਵਿਧੀ ਦਾ ਵੀ ਪ੍ਰਯੋਗ ਕੀਤਾ। ਅਮੂਰਤ ਹੋਣਾ ਸੰਕਲਪ ਦੀ ਹੋਣੀ ਹੈ। ਮਨੁੱਖੀ ਚੇਤਨਾ ਦਾ ਝੁਕਾ ਆਦਿ ਤੋਂ ਹੀ ਬ੍ਰਿਤਾਂਤ ਵੱਲ ਵਧੇਰੇ ਰਿਹਾ ਹੈ। ਇਸੇ ਕਰਕੇ ਅਨੇਕਾਂ ਛੋਟੀਆਂ ਛੋਟੀਆਂ ਕਹਾਣੀਆਂ ਅੱਜ ਵੀ ਮਨੁੱਖੀ ਸਮਾਜ ਵਿੱਚ ਪ੍ਰਚਲਿਤ ਹਨ। ਗੁਰੂ ਗੋਬਿੰਦ ਸਿੰਘ ਜੀ ਨੇ ਦੋ ਚੰਡੀ ਚਰਿੱਤਰ ਉਪਾਖਿਆਨ ਤੇ ਜਫ਼ਰਨਾਮਾ ਬ੍ਰਿਤਾਂਤਕ ਵਿਧੀ ਰਾਹੀਂ ਪੇਸ਼ ਕੀਤੇ ਹਨ। ਇਹ ਧਿਆਨ ਰਹੇ, ਬ੍ਰਿਤਾਂਤਕ ਕਾਵਿ ਵਿੱਚ ਆਮ ਤੌਰ ਤੇ ਇਤਿਹਾਸ ਤੇ ਗਲਪ ਦਾ ਸਹਾਰਾ ਲਿਆ ਜਾਂਦਾ ਹੈ। ਪਰ ਗੁਰੂ ਗੋਬਿੰਦ ਸਿੰਘ ਜੀ ਦੀ ਕਾਵਿ ਕਲਾ ਦਾ ਹੀ ਕਮਾਲ ਹੈ। ਗੁਰਮਤਿ ਕਾਵਿ ਜੋ ਨੌਵੇਂ ਗੁਰੂ ਤੱਕ ਆਪਣੀ ਰੂਪ ਵਿਧੀ ਵਿੱਚ ਕੇਵਲ ਵਰਣਾਤਮਕ ਸੀ, ਦਸਮ ਗੁਰੂ ਤੱਕ ਪੁੱਜਦੇ ਪੁੱਜਦੇ ਬ੍ਰਿਤਾਂਤਕ ਰੰਗਣ ਵੀ ਦੇਣ ਲਗ ਪਿਆ।² ਇਹ ਪਿਰਤ ਨੀਂਹ ਬਣੀ ਤੇ ਪੰਜਾਬੀ ਸਾਹਿਤ ਅਜੋਕੀ ਆਧੁਨਿਕ ਕਹਾਣੀ ਤੱਕ ਅਪੜ ਸਕਿਆ।

ਗੁਰੂ ਗੋਬਿੰਦ ਸਿੰਘ ਜੀ ਦੀ ਲਾਮਿਮਾਲ ਕਾਵਿ ਕਲਾ ਵਿੱਚ ਮੁਕਤਕ ਕਾਵਿ ਵੰਨਗੀ ਦਾ ਪ੍ਰਯੋਗ ਹੋਇਆ ਜੋ ਕਿ ਆਪਣੇ ਆਪ ਵਿੱਚ ਇੱਕ ਹੋਰ ਨਵੀਂ ਸਾਹਿਤਕ ਪਿਰਤ ਸੀ। ਮੁਕਤਕ ਕਾਵਿ ਨੂੰ ਰਾਗ ਬੰਦਿਸ਼ ਨਾਲੋਂ ਅੱਡਰਾ ਕਰਕੇ ਕਾਵਿ ਛੰਦ ਨਾਲ ਜੋੜਿਆ ਅਤੇ ਕਈ ਤਰ੍ਹਾਂ ਦੇ ਨਵੇਂ ਕਾਵਿ ਛੰਦ ਸਿਰਜੇ ਜਿਵੇਂ ਚਾਚਰੀ ਛੰਦ, ਦੋਹਰਾ ਅਤੇ ਅਫਜ਼ੂ। ਜਾਪੁ ਸਾਹਿਬ 199 ਛੰਦਾਂ ਦੀ ਉੱਤਮ ਰਚਨਾ ਵਿੱਚ ਉਹਨਾਂ ਦਸ ਤਰ੍ਹਾਂ ਦੇ ਬੀਰ ਰਸੀ ਛੰਦ ਵਰਤੇ ਹਨ। ਛਪੇ, ਭੁਜੰਗ ਪ੍ਰਯਾਤ, ਚਾਚਰੀ, ਰੂਆਲ, ਭਗਵਤੀ, ਹਰਿਬੋਲਮਨਾ, ਚਰਪਟ, ਮਧੁਭਾਰ, ਰਸਾਵਲ ਅਤੇ ਏਕ ਅਛਰੀ। ਜਿਥੇ ਗੁਰੂ ਨਾਨਕ ਤੋਂ ਨੌਵੇਂ ਗੁਰੂ ਤੱਕ ਬਾਣੀ ਦੀ ਬਿਰਤੀ ਸ਼ਾਂਤਮਈ ਰਹੀ ਉਥੇ ਗੁਰੂ ਗੋਬਿੰਦ ਸਿੰਘ ਦੀ ਬਾਣੀ ਬਿਰਤੀ ਬੀਰ ਰਸੀ ਹੋ ਗਈ। ਪੰਜਾਬ ਦੇ ਯੁੱਧਵੀਰਾਂ ਦੀਆਂ ਤਲਵਾਰਾਂ ਦੀ ਖਣਕ ਤੋਂ ਹੀ ਵੀਰ ਗਾਥਾਵਾਂ ਦੀ ਰਚਨਾ ਹੋਈ। ਗੁਰੂ ਗੋਬਿੰਦ ਸਿੰਘ ਜੀ ਨੇ ਸਿੱਖ ਧਾਰਮਿਕ ਪਰੰਪਰਾ ਵਿੱਚ ਨਾਰੀ ਦੀ ਬੀਰਤਾ ਨੂੰ ਦਰਸਾਉਣ ਲਈ ਇੱਕ ਪੌਰਾਣਿਕ ਕਥਾ ਦੇ ਵਿਸ਼ੇ ਨੂੰ ਜਨ ਮਾਨਸ ਦੇ ਸੰਗੀਤਮਈ ਲੋਕਪ੍ਰਿਯ ਕਾਵਿ ਰੂਪ 'ਵਾਰ' ਵਿੱਚ ਰਚ ਕੇ ਉਸ ਸਮੇਂ ਇੱਕ ਨਵੀਨ ਸਮਾਜਿਕ ਕ੍ਰਾਂਤੀ ਦਾ ਪ੍ਰਚਲਨ ਕੀਤਾ। ਕਾਰਲਾਈਨ(Carlyle) ਦੇ ਮਤ ਵਿੱਚ:

'Let nature send a Hero soul, in no age is it other than possible that he may be shaped into a poet.'³

ਗੁਰੂ ਸਾਹਿਬ ਨੇ ਚੰਡੀ ਦੀ ਵਾਰ ਨੂੰ 'ਪਉੜੀ' ਵਿੱਚ ਪ੍ਰਸਤੁਤ ਕਰ ਸਿਰਖੰਡੀ ਛੰਦ ਦੇ ਤਿੰਨ ਰੂਪਾਂ ਵਿੱਚ ਪ੍ਰਯੋਗ ਕੀਤਾ। 'ਚੰਡੀ ਦੀ ਵਾਰ' ਨਾਇਕ ਅਤੇ ਖਲਨਾਇਕ ਵਰਗੇ ਦੋਨਾਂ ਮਹਾਕਾਵਿਕ ਰੂਪਾਂ ਨੂੰ ਨਿਰਪੱਖ ਰੂਪ ਵਿੱਚ ਪੇਸ਼ ਕਰਦੀ ਹੈ ਪਰਤੂੰ ਨਾਰੀ ਨੂੰ ਨਾਇੱਕਤਵ ਦੇਣਾ ਪ੍ਰੇਰਨਾਸਰੂਪ ਹੈ, ਕਿਉਂਕਿ ਯੁੱਗ ਪਰਿਵਰਤਕ ਵਜੋਂ ਉਹ ਨਾਰੀ ਦੇ ਸਾਰਥਕ ਯੋਗਦਾਨ ਤੋਂ ਜਾਣੂ ਸਨ। ਜੀਵਨ ਦੇ ਮਹਾਨ ਸੰਘਰਸ਼ ਰੂਪੀ ਮਾਰਗ ਤੇ 'ਚੜ੍ਹਦੀ ਕਲਾ' ਦਾ ਆਸ਼ਾ ਰੱਖਣ ਕਰਕੇ ਹੀ ਉਹਨਾਂ ਦੀ ਕਾਵਿ ਰਚਨਾ ਵਿੱਚ ਬੀਰ ਰਸ ਛਲਕਿਆ ਕਿਉਂਕਿ ਉਹਨਾਂ ਦਾ ਮੈਨੀਫੈਸਟ ਹੀ ਇਹੀ ਪ੍ਰਗਟਾਉਂਦਾ ਹੈ:

ਦੇਹ ਸ਼ਿਵਾ ਬਹ ਮੋਹਿ ਇਹੁ, ਸੁਭ ਕਰਮਨ ਤੇ ਕਬਹੂੰ ਨਾ ਟਰੂੰ

ਨਾ ਟਰੂੰ ਅਰ ਸਿਉਂ ਜਬ ਜਾਏ ਲਰੂੰ, ਨਿਸਚੇ ਕਰ ਆਪਨੀ ਜੀਤ ਕਰੂੰ।

ਉਹਨਾਂ ਦੀ ਸਾਹਿਤਕ ਪੱਧਤੀ ਦਾ ਪਤਾ ਤਾਂ ਉਹਨਾਂ ਦੁਆਰਾ ਰਚਿਤ ਇੱਕ ਮਾਤਰ ਗੀਤ 'ਮਿੱਤਰ ਪਿਆਰੇ ਨੂੰ ਹਾਲ ਮੁਰੀਦਾ ਦਾ ਕਹਿਣਾ' ਤੋਂ ਲਗਦਾ ਹੈ। ਪੜ੍ਹਨ ਸੁਣਨ ਵਾਲੇ ਹੈਰਾਨ ਰਹਿ ਜਾਂਦੇ ਹਨ ਕਿ ਜਿਸ ਸਖਸ਼ ਨੇ ਆਪਣੇ ਦੋ ਵੱਡੇ ਪੁੱਤਰਾਂ ਨੂੰ ਆਪਣੀਆਂ ਅੱਖਾਂ ਸਾਹਮਣੇ ਸ਼ਹੀਦ ਹੁੰਦੇ ਦੇਖਿਆ ਅਤੇ ਆਪਣੇ 37 ਸਿੰਘ ਭਾਈਆਂ

ਨੂੰ ਸ਼ਹੀਦ ਹੁੰਦੇ ਦੇਖਿਆ ਤੇ ਆਪ ਉਸ ਸਮੇਂ ਦਿਨ ਰਾਤ ਕੰਢਿਆਂ ਦੀ ਸੇਜ ਤੇ ਗੁਜ਼ਾਰ ਰਹੇ ਸੀ। ਕੁਲਬੀਰ ਸਿੰਘ ਸੰਧੂ ਲਿਖਦੇ ਹਨ ‘ਕੜਾਕੇ ਦੀ ਠੰਡ ਵਿੱਚ ਚਮਕੌਰ ਸਾਹਿਬ ਤੋਂ ਮਾਛੀਵਾੜੇ ਦੇ ਸਥਾਨ ਤੱਕ ਪੈਦਲ ਚਲਦੇ ਹੋਏ ਇਸ ਗੀਤ ਦਾ ਉਚਾਰਣ ਕੀਤਾ ਕਿ ਇਹ ਸਭ ਪਵਿੱਤਰ ਸਖਸ਼ ਪਰਮਾਤਮਾ ਦੀ ਅਮਾਨਤ ਸਨ ਤੇ ਉਹਨਾਂ ਕੋਲ ਹੀ ਪੁੱਜ ਗਏ ਹਨ। ਪੰਜਾਬੀ ਭਾਸ਼ਾ ਦੇ ਵਿਦਵਾਨ ਗੁਰੂ ਗੋਬਿੰਦ ਨੂੰ ਨਤਮਸਤਕ ਹੁੰਦੇ ਹੋਏ ਇਸ ਗੀਤ ਦੀ ਵਿਸ਼ਾ ਸਮੱਗਰੀ ਨੂੰ ਵਿੱਲਖਣ ਮੰਨਦੇ ਹਨ ਕਿ ਐਸਾ ਸਾਹਿਤਕ ਸ਼ਾਹਕਾਰ ਨਾ ਪਹਿਲੇ ਕਿਸੇ ਨੇ ਲਿਖਿਆ ਤੇ ਲਗਦਾ ਹੈ ਕਿ ਨਾ ਕੋਈ ਐਸਾ ਇਲਾਹੀ ਗੀਤ ਫਿਰ ਰਚ ਸਕਦਾ ਹੈ, ਖੁਦ ਪਰਮਾਤਮਾ ਇਸ ਦਾ ਗਵਾਹ ਹੈ। ਕਲਾਤਮਕ ਪੱਖੋਂ ਇਹ ਪੰਜਾਬੀ ਲੋਕ ਗੀਤ ਦੀ ਵੰਨਗੀ ‘ਸਦ’ ਦਾ ਰੂਪ ਹੈ। ਜਿਸ ਤੋਂ ਭਾਵ ਪਰਮਾਤਮਾ ਨੂੰ ਪੁਕਾਰਨਾ ਹੈ।⁴ ਅੱਜ ਤੱਕ ਇਹ ਗੀਤ ‘ਮਿੱਤਰ ਪਿਆਰੇ ਨੂੰ’ ਲੋਕ ਮਾਨਸ ਦਾ ਅਨਿਖੱੜਵਾਂ ਅੰਗ ਹੈ। ਤੱਤਕਾਲੀਨ ਲੇਖਕਾਂ ਅਨੁਸਾਰ ਇਸ ਵਿੱਲਖਣ ਪੰਜਾਬੀ ਲੋਕ ਗੀਤ ਨੇ ਲੋਕ ਕਹਾਵਤਾਂ (Folk wisdom) ਵਿੱਚ ਵੀ ਆਪਣਾ ਸਥਾਨ ਬਣਾਇਆ ਅਤੇ ਗੁਰੂ ਗੋਬਿੰਦ ਸਿੰਘ ਜੀ ਬਾਰੇ ਕਈ ਲੋਕ ਗੀਤ ਪ੍ਰਚਾਰ ਵਿੱਚ ਆਏ ‘ਖੰਡਾ ਜਾ ਕੇ ਹਾਥ ਸੋਹੇ ਸੀਸ, ਜੋ ਹਮਰੀ ਰੱਛਾ ਕਰੇ ਕਲਗੀਧਰ’, ‘ਪਿਤਾ ਵਾਰਿਆ ਲਾਲ ਚਾਰੇ ਵਾਰੇ’, ਹਿੰਦ ਤੇਰੀ ਸ਼ਾਨ ਬਦਲੇ, ਹੇਠਾਂ ਗੁਰਾਂ ਦੇ ਨੀਲਾ ਘੋੜਾ, ਹੱਥ ਵਿੱਚ ਬਾਜ ਸੁਹਾਇਆ।’⁵

ਕਮਾਲ ਦੀ ਗੱਲ ਇਹ ਹੈ ਕਿ ਇਹ ਸਭ ਕੁੱਝ ਉੱਦੋਂ ਵਾਪਰਿਆ ਜਦੋਂ ਪੰਜਾਬੀ ਲੋਕ ਜਾਬਰਾਂ ਦਾ ਜੁਲਮ ਸਹਿੰਦਿਆਂ ਆਪਣਾ ਪ੍ਰਗਟਾਵਾ ਵਿਸਾਰ ਚੁੱਕੇ ਸਨ। ਗੁਰੂ ਸਾਹਿਬ ਨੇ ਉਸ ਸਮੇਂ ਜਨ ਸਾਧਾਰਨ ਨੂੰ ਸਾਹਿਤਕ ਪ੍ਰਗਟਾਵੇ ਵੱਲ ਲਾਇਆ ਤੇ ਕਈ ਨਵੇਂ ਸ਼ਬਦ ਦਿੱਤੇ ਜਿਸ ਦਾ ਕੇਂਦਰੀ ਸ਼ਬਦ ‘ਅਨੰਦ’ ਨੂੰ ਰੱਖਿਆ ਤੇ ਇਸ ਨਾਲ ਜੁੜੇ ਹੋਏ 35 ਸ਼ਬਦ ਪੇਸ਼ ਕੀਤੇ। ਜੇ ਨਵੇਂ ਨਗਰ ਵਸਾਏ ਤਾਂ ਉਹਨਾਂ ਨੂੰ ਵੀ ਜੀਵਨ ਦਰਸ਼ਨ ਨਾਲ ਜੋੜਿਆ। ਜਿਵੇਂ ‘ਅਨੰਦਪੁਰ’ ਭਾਵ ਅਨੰਦ ਦਾ ਸ਼ਹਿਰ ਜਿਥੇ ਕੋਈ ਕਮੀ ਨਾ ਹੋਵੇ ਤੇ ਹਰ ਕੋਈ ਪਰਮਾਤਮਾ ਦੀ ਰਜਾ ਵਿੱਚ ਰਾਜੀ ਹੋਵੇ, ਇਸ ਤਰ੍ਹਾਂ ਜਿਥੇ ਅਨੰਦਪੁਰ ਲੋਕਾਂ ਦੇ ਅਧਿਆਤਮਕ ਜੀਵਨ ਦਾ ਕੇਂਦਰ ਬਣ ਗਿਆ ਉਥੇ ਕਈ ਕਵੀ ਵਿਦਵਾਨ, ਚਿੱਤਰਕਾਰ, ਸੰਗੀਤਕਾਰ ਆ ਕੇ ਗੁਰੂ ਗੋਬਿੰਦ ਸਿੰਘ ਜੀ ਦੇ ਕੋਲ ਰਹਿਣ ਲਗੇ। ਜਦੋਂ ਹਕੂਮਤਾਂ ਦੀ ਬੰਦਿਸ਼ ਸੀ ਉਸ ਸਮੇਂ ਉਹਨਾਂ ਸਾਹਿਤ ਅਤੇ ਸਿੱਖਿਆ ਨੂੰ ਪੰਜਾਬੀ ਭਾਸ਼ਾ ਵਿੱਚ ਪ੍ਰੋਤਸਾਹਿਤ ਕੀਤਾ। ਮੰਗਲ ਕਵੀ ਅਨੰਦਪੁਰ ਦੀ ਵਡਿਆਈ ਦਸਦਾ ਹੋਇਆ ਹੋਰ ਕਵੀਆਂ ਨੂੰ ਸੱਦਾ ਦਿੰਦਾ ਹੈ ਕਿ ਆਉ! ਜੇਕਰ ਸਚਮੁੱਚ ਹੀ ਕਵਿਤਾ ਦਾ ਤੇ ਜਿੰਦਗੀ ਦਾ ਆਨੰਦ ਲੈਣਾ ਹੈ ਤਾਂ ਅਨੰਦਪੁਰ ਪਹੁੰਚੋ:

ਪੂਰਨ ਪੁਰਖ ਅਵਤਾਰ ਆਨ ਲੀਨ ਆਪ,
ਜਾਂ ਕੈ ਦਰਬਾਰ ਮਨ ਚਿਤਵਹਿ ਸੋ ਪਾਈਏ
ਘਟਿ ਘਟਿ ਬਾਸੀ ਅਬਿਨਾਸੀ ਨਾਮ ਜਾਕੇ ਜਗ
ਕਰਤਾ ਕਰਨਹਾਰ ਸੋਈ ਦਿਖਰਾਈਏ,
ਨੌਮੇ ਗੁਰ ਨੰਦ, ਜਗ ਬੰਦ ਤੇਗ ਤਯਾਗ ਪੂਰੇ,
ਮੰਗਲ ਸੁਕਵਿ ਕਹਿ ਮੰਗਲ ਸੁਥਾਈਏ,
ਆਨੰਦ ਕੇ ਦਾਤਾ ਗੁਰੂ ਸਾਹਿਬ ਗੁਰੂ ਸਾਹਿਬ ਗੋਬਿੰਦ ਰਾਏ,
ਚਾਹੈ ਜੋ ਅਨੰਦ ਤਉ ਅਨੰਦਪੁਰ ਆਈਏ।⁶

ਆਪ ਦੇ ਦਰਬਾਰ ਵਿੱਚ 52 ਕਵੀਆਂ ਨੂੰ ਵਿਸ਼ੇਸ਼ ਸਥਾਨ ਪ੍ਰਾਪਤ ਸੀ। ਆਪ ਨੇ ਸਮਕਾਲੀ ਸਾਹਿਤਕਾਰਾਂ ਨੂੰ ਏਨਾ ਉਤਸ਼ਾਹਿਤ ਕੀਤਾ ਕਿ ਉਹਨਾਂ ਦੀ ਕਲਮ ਨੇ ਵੀ ਪੰਥ ਪ੍ਰਸਿੱਧ ਰਚਨਾਵਾਂ ਦੀ ਰਚਨਾ ਕੀਤੀ ਜਿਵੇਂ ਰਤਨ ਸਿੰਘ ਭੰਗੂ (ਪ੍ਰਾਚੀਨ ਪੰਥ ਪ੍ਰਕਾਸ਼) ਭਾਈ ਸੰਤੋਖ ਸਿੰਘ (ਗੁਰੂ ਪ੍ਰਤਾਪ ਸੂਰਜ ਗ੍ਰੰਥ) ਸਰੂਪ ਦਾਸ ਭੱਲਾ (ਮਹਿਮਾ ਪ੍ਰਕਾਸ਼) ਕੇਸਰ ਸਿੰਘ ਛਿੱਬਰ (ਬੰਸਾਵਲੀ ਨਾਮਾ) ਸੰਤ ਰੇਣ ਪ੍ਰੇਮ ਸਿੰਘ (ਗੁਰਪੁਰ ਪ੍ਰਕਾਸ਼) ਆਦਿਕ।

ਗੁਰੂ ਗੋਬਿੰਦ ਸਿੰਘ ਜੀ ਨੇ ਜਿਥੇ ਆਪ ਗੁਰਮਤਿ ਸਾਹਿਤ ਨੂੰ ਅਮੀਰਤ ਬਖਸ਼ੀ ਉਥੇ ਕਵੀਆਂ ਸਾਹਿਤਕਾਰਾਂ ਨੂੰ ਵਡੇਰਾ ਮਾਣ ਦਿੱਤਾ। ਉਹਨਾਂ ਦੀ ਆਪਣੀ ਜੁਬਾਨੀ ਹੈ ਕਿ ਗੁਰੂ ਸਾਹਿਬਾਂ ਨੇ ਉਹਨਾਂ ਨੂੰ ਹੀਰੇ ਮੋਤੀ ਮਾਣਕ ਲਾਲਾਂ ਤੇ ਸ਼ੋਹਰਤ ਨਾਲ ਮਾਲਾਮਾਲ ਕਰ ਦਿੱਤਾ ਸੀ। ਉਹ ਕਲਮ ਵਾਲਿਆਂ ਦੇ ਕਦਰਦਾਨ ਸਨ। ਉਹਨਾਂ ਦੀ ਇੱਕ ਜੀਵਨ ਵਾਰਤਾ ਇਸ ਗੱਲ ਦੀ ਸਾਖੀ ਭਰਦੀ ਹੈ ਕਿ 'ਇੱਕ ਵਾਰ ਸ੍ਰੀ ਗੁਰੂ ਗੋਬਿੰਦ ਸਿੰਘ ਜੀ ਨੇ ਅਨੰਦਪੁਰ ਸਾਰੇ ਸਿੱਖਾਂ ਨੂੰ ਹੁਕਮ ਦਿੱਤਾ ਕਿ ਸਭੇ ਸਸਤ੍ਰ ਧਾਰਨ ਕਰਨ, ਕੋਈ ਸਿੱਖ ਬਿਨਾਂ ਤਲਵਾਰ ਪਹਿਨੇ ਦਰਬਾਰ ਵਿੱਚ ਨਾ ਆਵੇ। ਇਸ ਹੁਕਮ ਅਨੁਸਾਰ ਸਭ ਨੇ ਗਾਤਰੇ ਤੇਗਾਂ ਸਜਾ ਲਈਆਂ। ਆਗਿਆ ਦਾ ਪਾਲਣ ਕਰਦਿਆਂ ਭਾਈ ਨੰਦ ਲਾਲ ਜੀ ਤੇ ਭਾਈ ਕਨ੍ਹਈਆ ਜੀ ਨੇ ਵੀ ਤੇਗਾਂ ਪਹਿਨ ਲਈਆਂ। ਜਦ ਸਾਰੇ ਸਿੱਖ ਦਰਬਾਰ ਵਿੱਚ ਹਾਜ਼ਰ ਹੋਏ ਤਾਂ ਗੁਰੂ ਸਾਹਿਬ ਨੇ ਸਭ ਨੂੰ ਬੜੀ ਰੀਝ ਤੇ ਨੀਝ ਨਾਲ ਤੱਕਿਆ। ਪਹਿਲੇ ਭਾਈ ਨੰਦ ਲਾਲ ਨੂੰ ਮੁਖਾਤਿਬ ਕਰਦਿਆਂ ਆਪ ਨੇ ਕਿਹਾ 'ਤੁਹਾਨੂੰ ਤੇਗ ਪਹਿਨਣ ਦੀ ਕੀ ਲੋੜ ਸੀ, ਤੁਸੀਂ ਕਲਮ ਹੀ ਰੱਖੋ, ਤੁਹਾਡੇ ਲਈ ਮੈਂ ਜੁ ਧਾਬ ਰੱਖੀ ਹੈ।' ਇਸੇ ਤਰ੍ਹਾਂ ਭਾਈ ਕਨ੍ਹਈਏ ਨੂੰ ਪਿਆਰ ਨਾਲ ਫੁਰਮਾਇਆ 'ਤੁਸੀਂ ਸੇਵਾ ਦੀ ਦੇਗ ਚਲਾਓ, ਤੇਗ ਅਸੀਂ ਚਲਾਵਾਂਗੇ।' ਸਪਸ਼ਟ ਹੈ ਕਿ ਸਤਿਗੁਰੂ ਦੀ ਹਾਲਾਤ ਦੀ ਮਜ਼ਬੂਰੀ ਕਾਰਣ ਸਸਤਰ ਧਾਰਨ ਕਰਦੇ ਹੋਏ ਵੀ ਕਲਮ ਦੀ ਅਹਿਮੀਅਤ ਦਾ ਧਿਆਨ ਰੱਖਦੇ ਸਨ।'⁷

ਜੇ ਪੰਜਾਬੀ ਸਾਹਿਤ ਦੇ ਪਹਿਲੇ ਸੰਪਾਦਕ ਗੁਰੂ ਅਰਜਨ ਦੇਵ ਜੀ ਹਨ ਤਾਂ ਪੰਜਾਬੀ ਸਾਹਿਤ ਦੇ ਪਹਿਲੇ ਅਨੁਵਾਦਕ ਗੁਰੂ ਗੋਬਿੰਦ ਸਿੰਘ ਜੀ ਹਨ। ਜਿਨ੍ਹਾਂ ਨੇ ਮਾਰਕੰਡੇ ਪੁਰਾਣ ਅਤੇ ਭਾਗਵਤ ਪੁਰਾਣ ਦਾ ਦਸਵਾਂ ਸਕੰਧ ਪਹਿਲੀ ਵਾਰ ਗੁਰਮੁੱਖੀ ਲਿਪੀ ਵਿੱਚ ਅਨੁਵਾਦ ਕੀਤਾ। ਉਹਨਾਂ ਪੰਜਾਬੀ ਸਾਹਿਤਕ ਵਿਰਸੇ ਨੂੰ ਵਿਸਥਾਰ ਦੇਣ ਲਈ ਕਲਾਸੀਕਲ ਸਾਹਿਤ ਨੂੰ ਵੀ ਹੋਰ ਸਾਹਿਤਕਾਰਾਂ ਦੁਆਰਾ ਅਨੁਵਾਦ ਕਰਵਾਇਆ। ਸਵਰੂਪਚੰਦ ਭੱਲਾ ਜੀ ਇਸ ਬਾਬਤ ਲਿਖਦੇ ਹਨ:

ਆਗਿਆ ਕੀਨੀ ਸਤਿਗੁਰੂ ਦਯਾਲ, ਬਿਦਿਆਵਾਨ ਪੰਡਿਤ ਲੇਹੁ ਭਾਲ
ਜੋ ਜਿਸ ਬਿਦਿਆ ਗਿਆਤਾ ਹੋਇ, ਵਹੀ ਪੁਰਾਨ ਸੰਗ ਲਿਆਵੈ ਸੋਇ
ਦੇਸ ਦੇਸ ਕੋ ਸਿੱਖ ਚਲਾਏ, ਪੰਡਤ ਪੁਰਾਨ ਸੰਗਤਿ ਲਿਆਏ
ਬਨਾਰਸ ਆਦਿ ਜੁ ਵਿਦਿਆ ਠੌਰ, ਪੰਡਿਤ ਸਭ ਵਿਦਿਆ ਸਿਰਮੌਰ
ਸਤਿਗੁਰ ਕੇ ਆਇ ਇਕਤਰ ਸਭ ਭਏ, ਬਹੁ ਆਦਰ ਸਤਿਗੁਰ ਜੁ ਦਏ,
ਮਿਰਯਾਦਾ ਬਾਂਧਿ ਖਰਚ ਕੋ ਦਇਆ, ਭੇਦ ਵਿਭੇਦ ਕਾਹੂੰ ਨਹੀਂ ਭਇਆ।⁸

ਗੁਰੂ ਸਾਹਿਬ ਨੇ ਸਿੱਖਾਂ ਤੇ ਹੋਰਨਾਂ ਤੱਕ ਹੁਕਮਨਾਮੇ ਭਿਜਵਾਏ। ਵਿਦਵਾਨ ਮੰਨਦੇ ਹਨ ਕਿ ਉਹਨਾਂ ਦੇ 51 ਹੁਕਮਨਾਮੇ ਉਪਲੱਬਧ ਹਨ ਜੋ ਆਗਿਆ ਪੱਤਰ ਦੇ ਰੂਪ ਵਿੱਚ ਲਿਖਵਾਏ ਗਏ ਸਨ ਪਰ ਸ਼ਬਦ ਗੁਰੂ ਦੇ ਹੀ ਸਨ।⁹ ਆਏ ਵਿਦਵਾਨਾਂ ਵਿਚੋਂ ਤਨਸੁੱਖ ਨੇ 'ਹਿਤੋਪਦੇਸ਼' ਦਾ ਅਨੁਵਾਦ ਕੀਤਾ। ਪ੍ਰਹਿਲਾਦ ਕਵੀ ਨੇ ਉਪਨਿਸ਼ਦਾਂ ਦਾ ਤਰਜਮਾ ਸ਼ੁਰੂ ਕੀਤਾ ਤੇ ਕਾਸ਼ੀ ਰਾਮ ਨੇ ਪਾਂਡਵ ਗੀਤਾ ਦਾ ਅਨੁਵਾਦ ਕੀਤਾ। ਮਹਾਂਭਾਰਤ ਦਾ ਅਨੁਵਾਦ ਕਰਾਏ ਜਾਣ ਦੇ ਲਿਖਤੀ ਪ੍ਰਮਾਣ ਮਿਲਦੇ ਹਨ। ਇਤਿਹਾਸਕ ਹਵਾਲਿਆਂ ਤੋਂ ਪ੍ਰਗਟ ਹੁੰਦਾ ਹੈ ਕਿ ਅਨੰਦਪੁਰ ਦਰਬਾਰ ਵਿੱਚ ਸਿਰਫ ਕਵੀ ਦਰਬਾਰ ਨਹੀਂ ਹੁੰਦੇ ਸਨ ਸਗੋਂ ਗਹਿਰ ਗੰਭੀਰ ਗੋਸ਼ਠੀਆਂ ਵੀ ਹੁੰਦੀਆਂ ਸਨ ਉਥੇ ਨਾ ਸਿਰਫ ਅਨੇਕਾਂ ਗ੍ਰੰਥਾਂ ਦੇ ਤਰਜਮੇ ਹੋਏ ਸਗੋਂ ਪ੍ਰਸਿੱਧ ਹਿੰਦੀ ਗ੍ਰੰਥਾਂ ਦਾ ਗੁਰਮੁਖੀ ਲਿਪੀਅੰਤਰ ਵੀ ਕਰਵਾਇਆ ਗਿਆ। ਤਾਂ ਕਿ ਜੇ ਆਮ ਲੋਕ ਸੰਸਕ੍ਰਿਤ ਪੜ੍ਹਨੋ ਅਸਮਰੱਥ ਸਨ, ਗੁਰੂ ਨੇ ਕ੍ਰਿਪਾ ਕਰਕੇ ਗਿਆਨ ਗ੍ਰੰਥਾਂ ਦਾ ਭਾਖਾ ਅਨੁਵਾਦ ਪੰਜਾਬੀ ਭਾਸ਼ਾ ਵਿੱਚ ਕਰਵਾਇਆ ਤੇ ਪੰਜਾਬੀ ਸਾਹਿਤ ਦੇ ਖਜ਼ਾਨੇ ਭਰੇ। ਇਹ ਸਾਰਾ ਅਨੁਵਾਦਿਤ ਤੇ ਮੌਲਿਕ ਸਾਹਿਤ ਮਣਾਮੁੰਹ ਸੀ।

ਇਸ ਸਾਹਿਤ ਭੰਡਾਰ ਦਾ ਨਾਮ 'ਵਿਦਿਆ ਸਾਗਰ' ਜਾਂ 'ਵਿਦਿਆਸਰ' (ਹਵਾਲਿਆਂ ਅਨੁਸਾਰ) ਰੱਖਿਆ ਗਿਆ। ਭਾਈ ਸੰਤੋਖ ਸਿੰਘ ਜੀ ਨੇ ਇਸ ਦੀ ਲਿਖਤੀ ਸਮੱਗਰੀ ਦਾ ਵਜਨ ਨੌਂ ਮਣ ਦੱਸਿਆ ਆਪ ਲਿਖਦੇ ਹਨ:

ਬਾਵਨ ਕਵੀ ਹਜ਼ੂਰ ਗੁਰ, ਰਹਿਤ ਸਦਾ ਹੀ ਪਾਸ,
ਆਵਹਿ ਜਾਹਿ ਅਨੇਕ ਹੀ, ਕਹਿ ਜਸ ਲੋ ਧਨ ਰਾਸ।੧।
ਤਿੰਨ ਕਵਿਅਨ ਬਾਣੀ ਰਚੀ, ਲਿਖਿ ਕਾਗਦ ਤੁਲਵਾਇ,
ਨੌਂ ਮਣ ਹੋਏ ਤੋਲ ਮਹਿ, ਸੂਖਮ ਲਿਖਤ ਲਿਖਾਇ।੨।
'ਵਿਦਿਆਸਰ' ਤਿਸ ਗ੍ਰੰਥ ਕੇ, ਨਾਮ ਧਰਯੋ ਕਰ ਪ੍ਰੀਤਿ,
ਨਾਨਾ ਬਿਧਿ ਕਵਿਤਾ ਰਚੀ, ਰਖਿ ਰਖਿ ਨੌਂ ਰਸ ਰੀਤਿ।੩।
ਮਚਯੋ ਜੰਗ ਗੁਰ ਸੰਗ ਬਡ, ਰਹਯੋ ਗ੍ਰੰਥ ਸੋ ਬੀਚ,
ਨਿਕਸੇ ਆਨੰਦਪੁਰ ਤਜਯੋ, ਲੂਟਯੋ ਪੁਨ ਮਿਲ ਨੀਚ।੪।¹⁰

ਅਜੋਕੇ ਪਰਿਵੇਸ਼ ਵਿੱਚ ਆਵਸ਼ਕਤਾ ਹੈ ਕਿ ਉਹਨਾਂ ਦੁਆਰਾ ਰਚਿਤ ਗ੍ਰੰਥ 'ਵਿਦਿਆ ਸਾਗਰ' ਜੋ ਕਿ ਸਰਸਾ ਨਦੀ ਦੀ ਭੇਂਟ ਚੜ੍ਹ ਗਿਆ ਸੀ ਦੀ ਸੰਕਲਪਨਾ ਨੂੰ ਪੁਨਰ ਸੁਰਜੀਤ ਕੀਤਾ ਜਾਵੇ ਤਾਂ ਕਿ ਸਾਹਿਬੇ ਕਮਾਲ ਗੁਰੂ ਗੋਬਿੰਦ ਸਿੰਘ ਦਾ ਸਾਹਿਤਕ ਖੁਆਬ ਪੂਰਾ ਹੋ ਸਕੇ ਜਾਂ ਅਸੀਂ ਜੋ ਅਨੁਵਾਦ ਦੇ ਮਸਲਿਆਂ ਨੂੰ ਅੱਜ ਪੰਜਾਬੀ ਭਾਸ਼ਾ ਵਿਕਾਸ ਦੇ ਸੰਦਰਭ ਵਿੱਚ ਵਿਚਾਰ ਰਹੇ ਹਾਂ ਉਹਨਾਂ ਨੂੰ ਸਾਰਥਕਤਾ ਮਿਲ ਸਕੇ।

ਇਕ ਪ੍ਰਤਿਭਾਸ਼ੀਲ ਸਾਹਿਤਕਾਰ ਦਾ ਕਰੱਤਵ ਸਾਹਿਤਕ ਸਾਂਭ ਸੰਭਾਲ ਤੱਕ ਦਾ ਵੀ ਹੁੰਦਾ ਹੈ। ਇਸ ਨੂੰ ਬਾਖੂਬੀ ਨਿਭਾਉਂਦਿਆਂ ਉਹਨਾਂ ਸ੍ਰੀ ਗੁਰੂ ਗ੍ਰੰਥ ਸਾਹਿਬ ਦੀ ਅਰਥ ਪ੍ਰਣਾਲੀ ਸਿਰਜਣ ਲਈ ਅਨੰਦਪੁਰ ਸਾਹਿਬ ਤੋਂ ਪੰਜ ਸਿੱਖ ਬਨਾਰਸ ਭੇਜੇ। ਭਾਈ ਮਨੀ ਸਿੰਘ ਜੀ ਨੇ ਜਦੋਂ ਵਾਪਿਸ ਆ ਕੇ ਆਪ ਜੀ ਦੇ ਦਰਬਾਰ ਵਿੱਚ ਇਹ ਅਰਥ ਪੇਸ਼ ਕੀਤੇ ਤਾਂ ਉਹਨਾਂ ਸ੍ਰੀ ਗੁਰੂ ਗ੍ਰੰਥ ਸਾਹਿਬ ਦੀ ਬੀੜ ਦੀ ਪੁਨਰ-ਲਿਖਾਈ ਕਰਵਾ ਕੇ ਦਮਦਮਾ ਸਾਹਿਬ ਵਿੱਚ ਸੁਸ਼ੋਭਿਤ ਕਰਵਾਈ ਅਤੇ ਇਸ ਦੇ ਚਾਰ ਉਤਾਰੇ ਕਰਵਾਏ ਜੋ ਅੱਜ ਚਾਰ ਤਖਤਾਂ ਵਿਖੇ ਸੁਸ਼ੋਭਿਤ ਹਨ। ਜ਼ਿਕਰਯੋਗ ਹੈ ਕਿ ਇਥੇ ਇਹਨਾਂ ਨੇ ਬਾਬਾ ਦੀਪ ਸਿੰਘ ਜੀ ਅਤੇ ਭਾਈ ਮਨੀ ਸਿੰਘ ਜੀ ਦੀ ਸਹਾਇਤਾ ਨਾਲ 'ਗੁਰੂ ਕੀ ਟਕਸਾਲ' ਸਥਾਪਿਤ ਕੀਤੀ ਜੋ ਸ੍ਰੀ ਗੁਰੂ ਗ੍ਰੰਥ ਸਾਹਿਬ ਦੇ ਅਰਥਾਂ ਨੂੰ ਸਿਖਾਉਣ ਤੇ ਪ੍ਰਚਾਰਣ ਵਿੱਚ ਇੱਕ ਵੱਡਾ ਯੋਗਦਾਨ ਪਾ ਰਹੀ ਹੈ।

ਉਹਨਾਂ ਦੀ ਬਾਣੀ ਸ਼ਬਦ ਹਜ਼ਾਰੇ ਅਤੇ ਸਵੈਯੇ ਗੁਰੂ ਗ੍ਰੰਥ ਸਾਹਿਬ ਦੀ ਬਾਣੀ ਨਾਲ ਮੇਲ ਖਾਂਦੀਆਂ ਬਾਣੀਆਂ ਹਨ। ਸ਼ਬਦ ਹਜ਼ਾਰੇ ਵਿੱਚ ਨੌਂ ਸ਼ਬਦ ਹਨ ਜਿਹਨਾਂ ਦੀ ਰਚਨਾ ਰਾਗਾਂ ਵਿੱਚ ਹੋਈ ਜਿਵੇਂ ਰਾਮਕਲੀ, ਸੋਰਠਿ, ਕਲਿਆਣ, ਤਿਲੰਗ, ਬਿਲਾਵਲ ਤੇ ਦੇਵ ਗੰਧਾਰੀ, ਇਹਨਾਂ ਦਾ ਵਿਸ਼ਾ ਆਡੰਬਰਾਂ ਪਾਖੰਡਾਂ ਦਾ ਖੰਡਨ ਕਰਕੇ ਅਧਿਆਤਮਕ ਮਾਨਤਾਵਾਂ ਨੂੰ ਸਥਾਪਤ ਕਰਦਾ ਹੈ। ਉਹਨਾਂ ਨੇ ਤਾਉਸ ਸਾਜ਼ ਦੀ ਖੋਜ ਵੀ ਕੀਤੀ। ਇਸ ਤਰ੍ਹਾਂ ਕਾਵਿ ਨਾਦ ਤੇ ਸੰਗੀਤ ਨੂੰ ਵਡਿਆਈ ਬਖਸ਼ੀ। ਕਵੀਆਂ ਦੇ ਨਾਲ ਨਾਲ 14 ਰਬਾਬੀ ਤੇ ਰਾਗੀ ਵੀ ਆਪ ਦੇ ਦਰਬਾਰ ਵਿੱਚ ਸੁਸ਼ੋਭਿਤ ਸਨ। ਇਸ ਤਰ੍ਹਾਂ ਕਾਵਿ ਨਾਦ ਤੇ ਸੰਗੀਤ ਨੂੰ ਵਡਿਆਈ ਬਖਸ਼ੀ।

ਸਾਹਿਤਕਾਰ ਇਤਿਹਾਸਕ ਮੁੱਲਾਂ ਨੂੰ ਨਵੀਨ ਸੱਭਿਆਚਾਰਕ ਦ੍ਰਿਸ਼ਟੀਕੋਣ ਦੇ ਕੇ ਅਮਰ ਕਰਦੇ ਹਨ। ਆਪ ਨੇ ਰਾਸ਼ਟਰੀ ਅਤੇ ਅੰਤਰ ਰਾਸ਼ਟਰੀ ਪੱਧਰ ਤੇ ਗੁਰਮਤਿ ਫਿਲਾਸਫੀ ਨੂੰ ਸਾਹਿਤਕ ਵਿਸਥਾਰ ਦੇਣ ਦੇ ਪ੍ਰਯਤਨ ਵਜੋਂ ਇਹਨਾਂ ਸਿਧਾਂਤਾਂ ਦੇ ਅਭਿਆਸ ਤੇ ਜੋਰ ਦਿੱਤਾ ਤਾਂ ਕਿ ਇਹ ਜਨ ਜਨ ਦੀ ਸੂਝ ਦਾ ਹਿੱਸਾ ਬਣ ਸਕੇ। ਆਪ ਨੇ ਪਰਮਾਤਮ ਸ਼ਕਤੀ ਦੀ ਅਰਾਧਨਾ ਨੂੰ ਆਤਮਿਕ ਪ੍ਰਕਾਸ਼ ਵਜੋਂ ਵਿਚਾਰ ਕੇ ਨਵੇਂ ਨਾਮ ਰੂਪਾਂ ਨਾਲ ਬਿਆਨ ਕੀਤਾ। ਮੈਕਾਲਿਫ ਅਨੁਸਾਰ:

‘The Tenth Guru invented new names for God Akal (the immortal); Sarbloh (All Steel), Mahaloh (Great Steel), Sarbkal (All Death), Mahakal (Great Death)’.¹¹

ਆਪ ਵੱਲੋਂ ‘ਖਾਲਸਾ’ ‘ਸਿੰਘ’ ਅਤੇ ਕੌਰ ਵਰਗੇ ਸ਼ਬਦਾਂ ਦੀ ਸਿਰਜਣਾ ਅਤੇ ਸੰਕਲਪਨਾ, ਸਾਹਿਤਕ ਮੁੱਜਸਮੇ ਦੇ ਤੌਰ ਤੇ ਸਥਾਪਿਤ ਹੋਈ ਜਿਸ ਨੇ ਔਰਤ ਨੂੰ ਸਾਹਿਤਕ ਟੈਕਟ ਪ੍ਰਬੰਧ ਵਿੱਚ ਹਿੱਸੇਦਾਰੀ ਦਿਵਾਈ।

ਸਾਹਿਤਕ ਮੁੱਲ ਰਾਜਨੀਤਿਕ ਸੋਝੀ ਨਾਲ ਭਰਪੂਰ ਚੁਣੌਤੀਆਂ ਪੇਸ਼ ਕਰਨ ਅਤੇ ਇਸ ਦੇ ਯਥਾਯੋਗ ਸਮਾਧਾਨ ਦੇਣ ਦੇ ਸਮੱਰਥ ਹੁੰਦੇ ਹਨ। ਆਪ ਦੀ ਰਚਨਾ ਜਫਰਨਾਮਾ ਅਜਿਹੀ ਰਾਜਨੀਤਿਕ ਚੁਣੌਤੀ ਦੀ ਲਖਾਇਕ ਹੈ। ਗੁਰੂ ਜੀ ਨੇ ਆਪਣੀ ਸਵੈ-ਜੀਵਨੀ ‘ਬਚਿੱਤਰ ਨਾਟਕ’, ਜੋ ਕਿ 45 ਪੰਨਿਆਂ ਦੀ ਲੰਬੇਰੀ ਰਚਨਾ ਹੈ ਅਤੇ ਦਸਮ ਗ੍ਰੰਥ ਵਿੱਚ ਦਰਜ ਹੈ ਵਿੱਚ ਇਸ ਧਰਤਿ ਤੇ ਆਉਣ ਦਾ ਮਨੋਰਥ ‘ਸੱਚ ਦੀ ਸਥਾਪਤੀ’ ਬਿਆਨ ਕਰ ਦਿੱਤਾ ਸੀ ਆਪ ਦੇ ਬਚਨ ਹਨ:

ਧਰਮ ਚਲਾਵਨ ਸੰਤ ਉਬਾਰਨ,
ਦੁਸ਼ਟ ਸਭਨ ਕੇ ਮੂਲ ਉਪਾਰਨ

ਗੁਰੂ ਜੀ ਦੇ ਜੀਵਨ ਨੂੰ ਦੇਖ ਕੇ ਹੀ ਪਤਾ ਚਲਦਾ ਹੈ ਕਿ ਉਹ ਇੱਕ ਸੰਤ ਪੁਰਸ਼, ਕੁਰਬਾਨੀ ਵਿੱਚ ਬੇਮਿਸਾਲ, ਕੁਸ਼ਲ ਪ੍ਰਬੰਧਕ, ਜਰਨੈਲ, ਯੁੱਧਨੀਤੀਵਾਨ, ਸਮਝੌਤਾਕਾਰ ਤੇ ਉੱਚ ਕੋਟੀ ਦੇ ਸਾਹਿਤਕਾਰ ਸੀ ਉਹ ਆਪ ਕਈ ਭਾਸ਼ਾਵਾਂ ਵਿੱਚ ਨਿੰਪੁਨ ਸਨ ਪਰ ਉਹਨਾਂ ਨੇ ਕਲਾ ਦਾ ਪ੍ਰਯੋਗ ਕਦੇ ਵੀ ਮਨੋਰੰਜਨ ਲਈ ਨਹੀਂ ਕੀਤਾ ਸਗੋਂ ਕੌਮ ਵਿੱਚ ਸ਼ਕਤੀ ਤੇ ਚੜ੍ਹਦੀ ਕਲਾ ਪੈਦਾ ਕਰਨ ਲਈ ਜਨ ਕਲਿਆਣ ਦੇ ਹਿਤੂ ਕੀਤਾ।

‘ਜਫਰਨਾਮਾ’ ਰਚਨਾ ਵੀ ਇਸ ਗੱਲ ਦੀ ਗਵਾਹੀ ਭਰ ਰਹੀ ਹੈ ਕਿ ਇਹ ਰਚਨਾ ਉਹ ਵਾਰਤਕ ਵਿੱਚ ਵੀ ਕਰ ਸਕਦੇ ਸੀ ਪਰ ਇਸ ਨੂੰ ਕਾਵਿ ਰੂਪ ਪ੍ਰਦਾਨ ਕਰਕੇ ਉਹਨਾਂ ਸਮਕਾਲੀ ਰਾਜਨੀਤਿਕ ਵਿਵਸਥਾ ਨੂੰ ਹਲੂਣਾ ਦਿੱਤਾ। ਵਿਸ਼ੇਸ਼ਕਰ ਜਦੋਂ ਅਜਿਹੀ ਵਿਵਸਥਾ ਸੀ ਜਿਥੇ ਚਿੱਤਰਕਲਾ, ਮੂਰਤੀਕਲਾ ਤੇ ਸਾਹਿਤਕਲਾ ਬਿਲਕੁਲ ਵਰਜਿਤ ਸੀ। ਉਹਨਾਂ ਇਸ ਰਚਨਾ ਦੁਆਰਾ ਇੱਕ ਤੀਰ ਨਾਲ ਦੋ ਨਿਸ਼ਾਨੇ ਸਾਧੇ, ਇੱਕ ਤਾਂ ਉਸ ਸਮੇਂ ਕਲਾ ਦੇ ਵਿਕਾਸ ਲਈ ਯਤਨ ਕੀਤੇ, ਦੂਸਰਾ ਨੈਤਿਕ ਮੁੱਲਾਂ ਯੁਕਤ ਕਲਾਤਮਕ ਪ੍ਰਗਟਾਵਾ ਪੇਸ਼ ਕਰ ਦਿਸ਼ਾਹੀਣ ਸਮਾਜ ਨੂੰ ਨਵ-ਸੰਵੇਦਨਾ ਨਾਲ ਜੋੜਿਆ। ਸੈਕਾਲਿਫ ਲਿਖਦਾ ਹੈ:

‘Guru Gobind Singh wanted to dispel cowardice and incite boldness in his followers with heroic poetry.’¹²

‘ਜਫਰਨਾਮਾ’ ਦਾ ਭਾਵ ਵਿਜੈ-ਪੱਤਰ, ਇਸ ਵਿੱਚ 111 ਸ਼ੇਅਰ ਹਨ ਜੋ ਗੁਰੂ ਗੋਬਿੰਦ ਸਿੰਘ ਨੇ ਫਾਰਸੀ ਭਾਸ਼ਾ ਵਿੱਚ ਮੁਗਲ ਬਾਦਸ਼ਾਹ ਔਰਗੰਜੇਬ ਨੂੰ ਲਿਖਿਆ ਸੀ ‘ਇਹ ਇਤਿਹਾਸਕ ਪੱਤਰ ਬਦੀ ਤੇ ਨੇਕੀ ਦੀ ਜਿੱਤ ਦਾ ਪ੍ਰਤੀਕ ਹੈ ਇਹ ਚਮਕੌਰ ਦੀ ਜੰਗ (1705 ਏ.ਡੀ. ਤੋਂ 1706 ਏ.ਡੀ.) ਦੇ ਆਧਾਰ ਤੇ ਲਿਖਿਆ ਗਿਆ ਸੀ, ਇਸ ਦੇ ਪਹਿਲੇ 12 ਸ਼ੇਅਰ ਮੱਧਕਾਲੀਨ ਸਾਹਿਤਕ ਪਰੰਪਰਾ ਦੇ ਅਨੁਸਾਰ ਮੰਗਲਾਚਰਨ ਦੇ ਰੂਪ ਵਿੱਚ ਹਨ, ਬਾਕੀ 95 ਸ਼ੇਅਰ ਗੁਰੂ ਜੀ ਦੀ ਆਪ ਬੀਤੀ ਹੈ, ਜੋ ਔਰਗੰਜੇਬ ਨੂੰ ਵਿਸ਼ੇਸ਼ਕਾਰ ਸੰਬੋਧਨੀ ਸ਼ੈਲੀ ਵਿੱਚ ਹੈ। 4 ਸ਼ੇਅਰ ਵਿੱਚ ਕੁਰਾਨ ਦੀਆਂ ਕਸਮਾਂ ਨੂੰ ਦੁਹਰਾਇਆ ਗਿਆ ਹੈ ਜਿਸ ਵਿੱਚ ਔਰਗੰਜੇਬ ਦੀ ਜਮੀਰ ਤੇ ਚੋਟ ਕਰਨ ਲਈ ਯਤਨ ਹੈ ਇਸਦੀ ਭਾਸ਼ਿਕ ਪ੍ਰਬੀਨਤਾ ਪੂਰੀ ਤਰ੍ਹਾਂ ਸ਼ੰਕਾ ਰਹਿਤ ਹੈ।’¹³

ਕਈ ਵਿਦਵਾਨਾਂ ਨੇ ਇਸ ਰਚਨਾ ਨੂੰ ਚੜ੍ਹਦੀ ਕਲਾ ਦਾ ਐਵਰੈਸਟ ਬਿਆਨ ਕੀਤਾ ਇਸੇ ਤਰ੍ਹਾਂ ਡਾ: ਬਸ਼ੀਰ ਬਦਰ ਇਸ ਨੂੰ ਦੋਸਤੀ ਅਤੇ ਬਹਾਦਰੀ ਦਾ ਸੰਗਮ ਲਿਖਦੇ ਹਨ:

ਅੱਛਾ ਹੈ ਸਰ ਝੁਕਾਨਾ ਕਿ ਕਾਇਮ ਅਦਬ ਰਹੇ,
ਇਤਨਾ ਨਾ ਸਰ ਝੁਕਾਓ ਕਿ ਦਸਤਾਰ ਗਿਰ ਪੜੇ,

ਅੱਛਾ ਹੈ ਦੋਸਤੀ ਦਾ ਹਾਥ ਹਰ ਤਰਫ ਬੜੇ,
ਇਤਨਾ ਨਹੀਂ ਕਿ ਹਾਥ ਸੇ ਤਲਵਾਰ ਗਿਰ ਪੜੇ।
ਕਨਿੰਘਮ ਵੀ ਇਸ ਰਚਨਾ ਬਾਰੇ ਕੁਝ ਇਸ ਤਰ੍ਹਾਂ ਦੀ ਰਾਏ ਪੇਸ਼ ਕਰਦਾ ਹੈ:

‘Guru roused the dormant energies of a vanquished people and filled them with a lofty (although fitful) longing for social freedom and national ascendancy, the proper adjuncts of that purity of worship which had been preached by Nanak.’¹⁴

ਇਸ ਤਰ੍ਹਾਂ ਉਹਨਾਂ ਦੀ ਰਚਨਾ ਨਿਰੀ ਸੰਕਲਪਨਾ ਨਹੀਂ ਸਗੋਂ ਤੱਤਕਾਲੀ ਪਰਿਸਥਿਤੀਆਂ ਦੀ ਇਤਿਹਾਸਕ ਗਵਾਹੀ ਹੈ ਡਾ: ਇੰਦਰਜੀਤ ਸਿੰਘ ਗੋਗੋਆਣੀ ਅਨੁਸਾਰ ‘ਦਸਮ ਪਾਤਸ਼ਾਹ ਦੀਆਂ ਰਚਨਾਵਾਂ ਵਿੱਚ ਬੇਅੰਤ ਇਤਿਹਾਸਕ ਹਵਾਲੇ ਮਿਲਦੇ ਹਨ ਜੋ ਇਤਿਹਾਸ ਦੇ ਖੋਜੀ ਵਿਦਵਾਨਾਂ ਲਈ ਮਹਾਨਤਾ ਰੱਖਦੇ ਹਨ।¹⁵ ਸੋ ਸਪਸ਼ਟ ਹੈ ਕਿ ਜਿਥੇ ਗੁਰੂ ਜੀ ਆਪ ਕਲਮ ਦੇ ਧਨੀ ਸਨ, ਉਹਨਾਂ ਆਪਣੀ ਸਾਹਿਤਕ ਰਹਿਬਰੀ ਨਾਲ ਬਹੁਤ ਸਾਰੀਆਂ ਕਲਮਾਂ ਨੂੰ ਸਿਆਹੀ ਲਾ ਜਨ-ਜਾਗ੍ਰਿਤੀ ਦੇ ਕੰਮ ਵਿੱਚ ਲਾਇਆ ਅਤੇ ਪੰਜਾਬੀ ਭਾਸ਼ਾ ਵਿਕਾਸ ਤੇ ਅਨੁਵਾਦ ਵਿੱਚ ਵੱਡਮੁੱਲਾ ਯੋਗਦਾਨ ਪਾਇਆ। ਡਾ. ਸਰਬਜੀਤ ਕੌਰ ਸੰਧਾਵਾਲੀਆ ਉਹਨਾਂ ਦੀ ਸ਼ਬਦਾਂ ਦੀ ਦਾਤ ਦੀ ਸਿਫਤ ਕਰਦੇ ਲਿਖਦੇ ਹਨ:

ਤੇਰੇ ਮੇਚ ਦੇ ਹਰਫ ਨਾ ਬਣੇ ਅਜੇ,
ਤੇਰੇ ਅੱਖਰਾਂ ਦਾ ਏਨਾ ਭੰਡਾਰ ਬਾਬਲਾ,
ਤੇਰੇ ਬੋਲਾਂ ਦੀ ਸਦਾ ਜੈਕਾਰ ਰਹਿਣੀ,
ਕਿਵੇਂ ਸੱਚ ਨੇ ਝੂਠ ਵੰਗਾਰਿਆ ਸੀ।

ਹਵਾਲੇ ਅਤੇ ਟਿੱਪਣੀਆਂ

1. ਭਾਈ ਕੇਸਰ ਸਿੰਘ ਛਿੱਬਰ, ਪਿਆਰਾ ਸਿੰਘ ਪਦਮ (ਸੰਪਾ:) ਬੰਸਾਵਲੀਨਾਮਾ ਦਸਾਂ ਪਾਤਸ਼ਾਹੀਆਂ ਕਾ, ਪੰਨਾ 161
2. ਐਮ. ਜੀ ਗੁਪਤਾ (ਸੰਪਾ:), ਮਹਿੰਦਰ ਕੌਰ ਗਿੱਲ (ਲੇਖਿਕਾ), ਸ੍ਰੀ ਗੁਰੂ ਗੋਬਿੰਦ ਸਿੰਘ ਜੀ ਕ੍ਰਾਂਤੀ ਦੇ ਸੂਤਰਧਾਰ, ਯੂਨੀਵਰਸਿਟੀ ਪ੍ਰੈਸ ਪ੍ਰਾਈਵੇਟ ਲਿ., 2000, ਪੰਨਾ 44
3. Thomas Carlyle, On Heroes, Hero worship and the Heroic in history, P. 311-312.
4. ਕੁਲਬੀਰ ਸਿੰਘ ਸੰਧੂ, ਮਾਨਵਤਾ ਦਾ ਪ੍ਰਣਾਮ; ਸਰਬਸਦਾਨੀ ਦੇ ਨਾਮ, ਹਰਜੀਤ ਪ੍ਰਿੰਟਰਜ਼, ਮੋਹਾਲੀ, 2005, ਪੰਨਾ 100
5. ਉਹੀ, ਪੰਨਾ 95
6. ਪ੍ਰੋ. ਪਿਆਰਾ ਸਿੰਘ ਪਦਮ, ਸ੍ਰੀ ਗੁਰੂ ਗੋਬਿੰਦ ਜੀ ਦੇ ਦਰਬਾਰੀ ਰਤਨ, ਕਲਮ ਮੰਦਿਰ ਲੋਇਰ ਮਾਲ, ਪਟਿਆਲਾ, 1976, ਪੰਨਾ 28
7. ਉਹੀ, ਪੰਨਾ 25
8. ਬਾਵਾ ਸ੍ਰੀਰਾਮਚੰਦ ਭੱਲਾ (ਹੱਥ ਲਿਖਤ) ਮਹਿਮਾ ਪ੍ਰਕਾਸ਼, ਪੱਤਰਾ 412
9. ਕਿਰਨਦੀਪ ਕੌਰ, ਡਾ. ਸਰਬਜੀਤ ਸਿੰਘ (ਸੰਪਾ:), ਸ੍ਰੀ ਗੁਰੂ ਗੋਬਿੰਦ ਸਿੰਘ, ਪਬਲੀਕੇਸ਼ਨ ਬਿਊਰੋ, ਪੰਜਾਬੀ ਯੂਨੀਵਰਸਿਟੀ ਪਟਿਆਲਾ, 2014, ਪੰਨਾ 55
10. ਭਾਈ ਸੰਤੋਖ ਸਿੰਘ ਜੀ, ਗੁਰਪ੍ਰਤਾਪ ਸੂਰਯ, ਰੁਤ 5, ਪੰਨਾ 5725

11. Max Arthur Macauliffe, *The Sikh Religion; Its Gurus, Sacred writings and authors*, Clarendon Press. Oxford, 1909, preface.
12. Ibid
13. ਨਿਰੰਜਨ ਸਿੰਘ ਨੂਰ (ਅਨੁਵਾਦਕ), ਗੁਰੂ ਗੋਬਿੰਦ ਸਿੰਘ ਜੀ ਰਚਿਤ ਜਫ਼ਰਨਾਮਾ, ਪਬਲੀਕੇਸ਼ਨ ਬਿਊਰੋ, ਪੰਜਾਬੀ ਯੂਨੀਵਰਸਿਟੀ ਪਟਿਆਲਾ, 1999, ਪੰਨਾ 10-16
14. Cunnigham, *A history of the Sikhs* (1849), Delhi, 1955, P. 75
15. ਡਾ. ਇੰਦਰਜੀਤ ਸਿੰਘ ਗੋਗੋਆਣੀ, 'ਦਸਮ ਪਾਤਸ਼ਾਹ ਦੀ ਰਚਨਾ ਵਿੱਚ ਇਤਿਹਾਸਕ ਹਵਾਲੇ', ਸ੍ਰੀ ਗੁਰੂ ਗੋਬਿੰਦ ਸਿੰਘ ਵਿਸ਼ੇਸ਼ ਅੰਕ, ਅਜੀਤ, ਸੋਮਵਾਰ, 25 ਦਸਬੰਰ, 2017.

ਗੁਰਮੁਖੀ ਲਿਪੀ ਦੇ ਨਿਕਾਸ ਸੰਬੰਧੀ ਹੋਏ ਖੋਜ-ਕਾਰਜ ਦਾ ਸਰਵੇਖਣ

ਪ੍ਰੋ. ਤਰਨਜੋਤ ਕੌਰ

ਪੋਸਟ-ਗ੍ਰੈਜੂਏਟ ਪੰਜਾਬੀ ਵਿਭਾਗ

ਸਰਕਾਰੀ ਕਾਲਜ, ਰੂਪਨਗਰ

ਲਿਪੀ ਦਾ ਵਿਕਾਸ ਮਨੁੱਖੀ ਸੱਭਿਅਤਾ ਦੇ ਇਤਿਹਾਸ ਵਿਚ ਉੱਘਾ ਮੀਲ ਪੱਥਰ ਹੈ। ਭਾਸ਼ਾ ਦੇ ਵਿਕਾਸ ਨਾਲ ਮਨੁੱਖੀ ਜਾਤੀ ਹੋਂਦ ਵਿਚ ਆਈ ਹੈ। ਭਾਸ਼ਾ ਨੇ ਮਨੁੱਖ ਨੂੰ ਅਥਾਹ ਸ਼ਕਤੀ ਦਾ ਸਵਾਮੀ ਬਣਾ ਦਿੱਤਾ ਹੈ। ਪ੍ਰੰਤੂ ਭਾਸ਼ਾ ਦੇ ਬੋਲ ਉਚਾਰਦਿਆਂ ਸਾਰ ਹੀ ਅਲੋਪ ਹੋ ਜਾਂਦੇ ਹਨ। ਇਹਨਾਂ ਬੋਲਾਂ ਰਾਹੀਂ ਪ੍ਰਗਟ ਕੀਤੇ ਗਏ ਵਿਚਾਰ ਭਾਵ ਆਦਿ ਉਹੋ ਮਨੁੱਖ ਸਮਝ ਸਕਦਾ ਹੈ ਜੋ ਉਚਾਰਣ ਦੇ ਸਮੇਂ ਮੌਜੂਦ ਹੋਵੇ ਅਤੇ ਸਾਵਧਾਨੀ ਨਾਲ ਸੁਣ ਰਿਹਾ ਹੋਵੇ। ਇਸ ਲਈ ਭਾਸ਼ਾ ਨੂੰ ਚਿਰਕਾਲ ਤੱਕ ਸੁਰੱਖਿਅਤ ਕਰਨ ਲਈ ਸਾਧਨ ਦੀ ਲੋੜ ਸੀ। ਮਨੁੱਖ ਦੀਆਂ ਕਈ ਪੀੜ੍ਹੀਆਂ ਕੋਈ ਸਾਧਨ ਲੱਭਣ ਦਾ ਯਤਨ ਕਰਦੀਆਂ ਰਹੀਆਂ ਤੇ ਇਸੇ ਯਤਨ ਸਦਕਾ ਲਿਪੀ ਦਾ ਵਿਕਾਸ ਹੋਇਆ। ਲਿਪੀ ਦੀ ਪਰਿਭਾਸ਼ਾ ਨੂੰ ਸਮਝਣ ਲਈ ਇਸ ਦੀ ਉਤਪੱਤੀ ਜਾਂ ਵਿਉਂਤਪੱਤੀ ਨੂੰ ਜਾਣਨਾ ਜ਼ਰੂਰੀ ਹੈ। ਲਿਪੀ ਸ਼ਬਦ “ਲੇਪ” ਧਾਤੂ ਤੋਂ ਹੋਂਦ ਵਿਚ ਆਇਆ ਹੈ। ਪੁਰਾਣੇ ਸਮੇਂ ਵਿਚ ਕਾਗਜ਼ ਅਤੇ ਕਲਮ ਦੀ ਅਣਹੋਂਦ ਸੀ। ਇਸ ਲਈ ਮਨੁੱਖ ਆਪਣੇ ਵਿਚਾਰਾਂ ਨੂੰ ਲਿਖਤੀ ਰੂਪ ਵਿਚ ਪ੍ਰਗਟ ਕਰਨ ਲਈ ਗਿੱਲੀ-ਮਿੱਟੀ ਉੱਪਰ ਕੁਝ ਚਿੱਤਰ ਲੇਖਣ ਲੱਗਾ। ਚਿੱਤਰ ਲੇਖਣ ਦੀ ਇਸ ਕਿਰਿਆ! ਕਾਰਨ ਲੈਪੀ ਤੇ ਫਿਰ ਲਿਪੀ ਸ਼ਬਦ ਦਾ ਜਨਮ ਹੋਇਆ। ਜਿਸ ਦਾ ਮੂਲ ਅਰਥ ਲੈਪੀ ਹੋਈ ਜਾਂ ਲਿਪੀ ਹੋਈ ਤਸਵੀਰ ਤੋਂ ਲਿਆ ਜਾਂਦਾ ਹੈ।

ਅੰਗਰੇਜ਼ੀ ਭਾਸ਼ਾ ਵਿਚ ਲਿਪੀ ਸ਼ਬਦ ਦੀ “Script” ਸ਼ਬਦ ਵਰਤਿਆ ਜਾਂਦਾ ਹੈ। “Script” ਦਾ ਅਰਥ ਹੈ “ਹੱਥ ਲਿਖਤ” ਜਾਂ “ਲਿਖਤ”। ਜਦੋਂ ਕਿਸੇ ਵਸਤੂ ਜਿਵੇਂ ਕਿ ਪੱਥਰ ਧਾਤੂ, ਬਾਂਸ ਜਾਂ ਕਾਗਜ਼ ਆਦਿ ਵੀ ਸੜ੍ਹਾ (ਤਲ) ਉੱਤੇ ਕੁਝ ਰਵਾਇਤੀ ਚਿੰਨ੍ਹ ਉਕਰ ਕੇ ਚਿੰਨਿਤ ਕਰਦੇ ਹਾਂ ਜਾਂ ਕਿਸੇ ਹੋਰ ਤਰੀਕੇ ਨਾਲ ਵਿਚਾਰ-ਸੰਚਾਰ ਕੀਤਾ ਜਾਂਦਾ ਹੈ ਤਾਂ ਉਸ ਨੂੰ “ਲਿਪੀ” ਕਿਹਾ ਜਾਂਦਾ ਹੈ।² ਮਨੁੱਖ ਦੀ ਭਾਵ ਅਭਿ-ਵਿਅਕਤੀ ਦੀ ਲੋੜ ਨੂੰ ਪੂਰਾ ਕਰਨ ਵਾਲੀ ਬੋਲੀ ਨੂੰ ਭਾਵਾਂ ਦੀ ਪੁਸ਼ਾਕ ਲਿਪੀ ਕਿਹਾ ਜਾਂਦਾ ਹੈ।³

ਪ੍ਰਾਚੀਨ ਸਮੇਂ ਤੋਂ ਹੀ ਮਨੁੱਖੀ ਸੰਚਾਰ ਦੇ ਤਰੀਕਿਆਂ ਦੀਆਂ ਕੋਸ਼ਿਸ਼ਾਂ ਦੇ ਪ੍ਰਮਾਣ ਸਾਨੂੰ ਪ੍ਰਾਪਤ ਹੁੰਦੇ ਹਨ। ਮਨੁੱਖ ਨੇ ਆਪਣੇ ਭਾਵ ਪ੍ਰਗਟਾਵੇ ਲਈ ਤਰ੍ਹਾਂ-ਤਰ੍ਹਾਂ ਦੇ ਢੰਗ ਅਪਣਾਏ। ਪਹਿਲਾਂ-ਪਹਿਲ ਤਰ੍ਹਾਂ-ਤਰ੍ਹਾਂ ਦੀਆਂ ਅਵਾਜ਼ਾਂ ਅਤੇ ਇਸ਼ਾਰੇ ਇਸ ਲੋੜ ਦੀ ਪੂਰਤੀ ਲਈ ਵਰਤੇ ਗਏ। ਇਸ ਪੜਾਅ ਨੂੰ ਮੋਟੇ ਤੌਰ ਤੇ ਮੌਖਿਕ ਭਾਸ਼ਾ ਦਾ ਆਰੰਭ ਕਿਹਾ ਜਾ ਸਕਦਾ ਹੈ। ਇਸ ਤੋਂ ਬਾਅਦ ਮਨੁੱਖ ਨੇ ਵੱਖ ਵੱਖ ਤਰ੍ਹਾਂ ਦੇ ਸੰਕੇਤਾਂ ਜਾਂ ਪ੍ਰਤੀਕਾਂ ਰਾਹੀਂ ਸੰਚਾਰ ਕਰਨਾ ਸ਼ੁਰੂ ਕੀਤਾ, ਪ੍ਰੰਤੂ ਇਹਨਾਂ ਦੀ ਹੋਂਦ ਥੋੜ ਚਿਰੀ ਹੁੰਦੀ ਹੈ। ਜਿਵੇਂ ਹੀ ਇਕ ਸ਼ਬਦ ਉਚਾਰਿਆ ਜਾਂਦਾ ਹੈ ਅਤੇ ਇਸ਼ਾਰਾ ਕੀਤਾ ਜਾਂਦਾ, ਇਹ ਖਤਮ ਹੋ ਜਾਂਦਾ ਹੈ। ਇਸੇ ਕਾਰਨ ਮਨੁੱਖ ਨੇ ਇਸ ਕਮੀ ਦੂਰ ਕਰਨ ਲਈ ਸੰਚਾਰ ਦੇ ਇਕ ਨਵੇਂ ਸਾਧਨ ਦੀ ਖੋਜ ਕੀਤੀ। ਇਹ ਸਾਧਨ ਸੀ ਲਿਖਤ ਲਿਪੀ। ਮਨੁੱਖ ਨੇ ਆਪਣੇ ਵਿਚਾਰਾਂ ਨੂੰ ਦੂਰ ਪਹੁੰਚਾਉਣ ਲਈ ਕਈ ਢੰਗ ਵਰਤੇ ਜਿਵੇਂ ਧਾਗਿਆਂ ਨੂੰ ਅਲੱਗ-ਅਲੱਗ ਰੰਗ ਦੇ ਕੇ ਅਤੇ ਇਹਨਾਂ ਨੂੰ ਵੱਖ-ਵੱਖ ਕਿਸਮ ਦੀਆਂ ਗੰਢਾਂ ਦੇ ਕੇ ਆਪਣੇ ਸੁਨੇਹੇ ਦੂਰ ਭੇਜੇ ਜਾਂਦੇ ਹਨ। ਪੇਰੂ ਵਿਚ ਇਸ ਢੰਗ ਦੀ ਇਕ ਤਰ੍ਹਾਂ ਦੀ ਕਿਤਾਬ ਵੀ ਮਿਲੀ ਹੈ। ਜਿਸ ਨੂੰ ਅਜੇ ਤਕ ਪੜ੍ਹਿਆ-ਸਮਝਿਆ ਨਹੀਂ ਜਾ ਸਕਿਆ⁴। ਰੰਗ-ਬਿਰੰਗੇ ਧਾਗਿਆਂ ਤੋਂ ਬਾਅਦ ਮਨੁੱਖ ਨੇ ਆਪਣੇ ਭਾਵ ਪ੍ਰਗਟਾਵੇ ਲਈ ਤਰ੍ਹਾਂ-ਤਰ੍ਹਾਂ ਦੇ ਚਿੱਤਰਾਂ ਦਾ ਸਹਾਰਾ ਲਿਆ। ਇਹਨਾਂ ਚਿੱਤਰਾਂ ਤੋਂ ਹੀ ਚਿੱਤਰ ਲਿਪੀ ਹੋਂਦ ਵਿਚ ਆਈ। ਇਸੇ ਚਿੱਤਰ ਲਿਪੀ ਦਾ ਸੁਧਾਰਿਆ ਤੇ

ਸੰਖਿਪਤ ਰੂਪ ਭਾਵ ਲਿਪੀ ਸੀ। ਇਸੇ ਤਰ੍ਹਾਂ ਭਾਵ ਲਿਪੀ ਦੇ ਲਫਜ਼ੀ ਤਸਵੀਰਾਂ ਅਕਸਾਂ ਛਾਂਟ-ਛਾਂਟ ਕੇ ਛੋਟਿਆ ਕਰਕੇ ਸਾਡੀਆਂ ਧੁਨੀ ਲਿਪੀਆ ਵਜੂਦ ਵਿਚ ਆਈਆ। ਇਹ ਕੰਮ ਇਕ ਦਿਨ ਵਿਚ ਨਹੀਂ ਹੋਇਆ ਸਗੋਂ ਸਦੀਆਂ ਵਿੱਚ ਮਨੁੱਖ ਦੀ ਉੱਨਤ ਬੁੱਧੀ ਨੇ ਇਹ ਸਫਲਤਾ ਪ੍ਰਾਪਤ ਕੀਤੀ। ਮਿਸਰ ਦੀ Heiroglyphic ਲਿਖਣ ਤੇ ਅਗਾਮੀ ਲੋਕਾਂ ਦੀ Curie farm ਕੀਲਾਖਰੀ ਰੀਤੀ, ਇਸੇ ਦੇ ਮੁੱਢਲੇ ਪੜਾਅ ਸਨ।⁵

ਸ਼ਾਰਦਾ ਅਤੇ ਪ੍ਰਾਚੀਨ ਨਾਗਰੀ ਦੇ ਸੁਮੇਲ ਤੋਂ ਉਤਪੰਨ ਹੋਈ ਅਰਧ-ਨਾਗਰੀ ਲਿਪੀ ਜੋ “ਲੰਡਾ” ਲਿਪੀ ਨਾਲ ਮਿਲਦੀ-ਜੁਲਦੀ ਹੈ, ਹੀ ਗੁਰਮੁਖੀ ਨਾਂ ਨਾਲ ਪੰਜਾਬ ਵਿਚ ਪ੍ਰਸਿੱਧ ਹੋਈ। ਗੁਰਮੁਖੀ ਲਿਪੀ ਦਾ ਨਾਮ ਗੁਰਮੁਖੀ ਕਦੋਂ ਤੇ ਕਿਵੇਂ ਪਿਆ, ਇਸ ਬਾਰੇ ਕੋਈ ਨਿਸ਼ਚਿਤ ਪ੍ਰਮਾਣ ਤਾਂ ਨਹੀਂ ਮਿਲਦਾ, ਪ੍ਰੰਤੂ ਕੁਝ ਕੁ ਇਤਿਹਾਸਕ ਗਵਾਈਆਂ ਦੇ ਆਧਾਰ ਤੇ ਅਨੁਮਾਨ ਲਗਾਇਆ ਜਾਂਦਾ ਹੈ ਕਿ ਇਹ ਨਾਮ ਸ਼ੁਰੂ ਤੋਂ ਤਾਂ ਇਸ ਲਿਪੀ ਲਈ ਪ੍ਰਚੱਲਿਤ ਨਹੀਂ ਸੀ। ਗੁਰਮੁਖੀ ਸ਼ਬਦ ਦੀ ਵਰਤੋਂ ਪਹਿਲਾਂ ਨਾਥਾਂ ਜੋਗੀਆਂ ਵੇਲੇ ਵਧੇਰੇ ਸੀ। ਨਾਥ ਜੋਗੀ ਇਨ੍ਹਾਂ ਦਾ ਨੌਵੀਂ-ਦਸਵੀਂ ਸਦੀ ਈਸਵੀ ਤੇ ਉੱਤਰੀ ਜੋਗੀਆਂ ਵੇਲੇ ਵਧੇਰੇ ਸੀ। ਨਾਥ ਜੋਗੀ ਇਨ੍ਹਾਂ ਦਾ ਨੌਵੀਂ-ਦਸਵੀਂ ਸਦੀ ਈਸਵੀ ਤੇ ਉੱਤਰੀ ਭਾਰਤ ਵਿਚ ਖਾਸ ਬੋਲ-ਬਾਲਾ ਰਿਹਾ ਹੈ, ਇਨ੍ਹਾਂ ਦੁਆਰਾ ਰਚੇ ਗਏ ਸਾਹਿਤ ਵਿਚ ਗੁਰਮੁਖ ਸ਼ਬਦ ਦਾ ਪ੍ਰਯੋਗ ਆਮ ਹੁੰਦਾ ਹੈ ਜਿਵੇਂ:

“ਆਸਾ ਪਰਸਾ ਦੁਰਿ ਕਰਿ, ਪਸਤੰਤੀ ਨਿਵਾਰਿ
ਸਮਧ ਸਾਧਕ ਨੂੰ ਸੰਗਿ ਕਰ,
ਕੈ ਗੁਰਮੁਖ ਗਿਆਨ ਵਿਚਾਰਿ”
(ਜਲੰਧਰ ਨਾਥ ਦੀ ਸ਼ਬਦੀ ਵਿਚ)⁶

ਸਿੱਖ ਸਾਹਿਤ ਵਿਚ ਬਾਬਾ ਮੋਹਨ ਦੀ ਪੋਖੀ (1550-74) ਈ: ਵਿਚ ਇਸ ਸ਼ਬਦ ਦਾ ਪ੍ਰਯੋਗ ਲਿਪੀ ਲਈ ਸਾਨੂੰ ਸਭ ਤੋਂ ਪਹਿਲੀ ਵੇਰ ਮਿਲਦਾ ਹੈ ਉਦਾਹਰਣ ਵਜੋਂ:-

“ਗੁਰੂ ਅੰਗਦ ਗੁਰਮੁਖੀ ਅਖਰੁ ਬਾਨਾਏ ਬਾਬੇ ਦੇ ਸ਼ਬਦ ਭੇਟ ਕੀਤਾ”⁷

ਗੁਰੂ ਸਾਹਿਬਾਨਾਂ ਤੋਂ ਪਹਿਲਾਂ ਇਸ ਖੇਤਰ ਦੀ ਸਥਾਨਕ ਲਿਪੀ ਦਾ ਨਾਮ ਪੰਜਾਬੀ ਨਹੀਂ ਸੀ। ਪੰਜਾਬ ਦੇ ਇਲਾਕਿਆ ਜਾਂ ਪ੍ਰਾਂਤਾਂ ਦੇ ਨਾਮ ਅੱਡ-ਅੱਡ ਹੁੰਦੇ ਸਨ। ਜਿਵੇਂ “ਭੱਟੀ ਦੇਸ”, “ਸਿੱਧਮੇ”, “ਸਿਧੋਛਾਇਆ”, “ਸਿੱਧ- ਮਾਤ੍ਰਿਕਾ”, “ ਸ਼ਾਰਦਾ” ਆਦਿ। “ਗੁਰਮੁਖੀ” ਨਾਂ ਇਸ ਲਿਪੀ ਬਾਰੇ ਕਈ ਲੋਕਾਂ ਨੇ ਕਈ ਤਰ੍ਹਾਂ ਦੇ ਟਪਲੇ ਲਾਏ ਹਨ। ਜਿਵੇਂ ਬ੍ਰਹਿਮਾਵਰਤ ਵਾਲਿਆਂ ਦੀ ਲਿਪੀ ਦਾ ਨਾਂ ਬ੍ਰਹਿਮਾ ਤੇ “ਬ੍ਰਹਮੀ” ਪਿਆ। ਜਿਵੇਂ ਦੇਵ ਨਾਗਰੀ ਦੀ ਥਾਂ “ਨਾਗਰ” ਬ੍ਰਹਮਣਾਂ ਵਲੋਂ ਵਰਤੀ ਜਾਣ ਵਾਲੀ ਲਿਪੀ, “ਦੇਵਨਾਗਰੀ” ਆਖੀ ਜਾਣ ਲੱਗ ਪਈ। ਇਸ ਤਰ੍ਹਾਂ ਸਰਸੁਤੀ ਕੰਢੇ ਵਸਦਿਆ ਸ਼ਾਰਦਾ ਨੂੰ ਧਿਆਉਣ ਵਾਲੇ ਪੰਜਾਬੀਆਂ ਦੀ ਸ਼ਾਰਦਾ ਲਿਪੀ ਟੱਕ ਲੋਕਾਂ ਦੇ ਵਰਤਣ ਕਰਕੇ ਅਖਵਾਈ। ਜਦੋਂ ਮੁਸਲਮਾਨੀ ਪ੍ਰਭਾਵ ਹੇਠ ਪੰਜਾਬੀ ਬੋਲੀ ਤੇ ਇਹ ਪੰਜਾਬੀ ਲਿਪੀ ਦੱਬ ਗਈ ਤਾਂ ਦੇਸ਼ ਦਾ ਸ੍ਰੈ-ਮਾਣ ਜਗਾਉਣ ਵਾਲੇ ਗੁਰੂਆਂ ਨੇ ਇੱਥੋਂ ਦੀ ਲਿਪੀ ਨੂੰ ਫਿਰ ਸੁਰਜਿਤ ਕੀਤਾ। ਕਿਉਂਕਿ ਗੁਰੂ ਨੂੰ ਮੰਨਣ ਵਾਲੇ ਲੋਕ “ਗੁਰਮੁਖ” ਆਖੇ ਜਾਂਦੇ ਸਨ, ਇਸ ਲਈ ਗੁਰੂਆਂ ਵੱਲੋਂ ਵਰਤੋਂ ਵਿਚ ਲਿਆਂਈ ਗਈ ਲਿਪੀ “ਗੁਰਮੁਖੀ” ਨਾਂ ਨਾਲ ਪ੍ਰਸਿੱਧ ਹੋਈ। ਪਹਿਲਾਂ-ਪਹਿਲ ਗੁਰੂਆਂ ਦੇ ਗੁਰਮੁਖ ਸਿੱਖ, ਗੁਰੂ ਦੀ ਬਾਣੀ ਕੰਠ ਕਰਦੇ ਤੇ ਥਾਂ-ਥਾਂ ਇਸ ਨੂੰ ਪ੍ਰਚਾਰਦੇ ਸਨ। ਇਸ ਪ੍ਰਚਾਰ ਲਈ ਬਾਣੀ ਲਿਖਣ ਦੀ ਵੀ ਲੋੜ ਸੀ, ਸੋ ਉਨ੍ਹਾਂ ਨੇ ਉਸ ਸਮੇਂ ਦੀ ਪੰਜਾਬ ਵਿਚ ਪ੍ਰਚਲਿਤ ਲਿਪੀ ਨੂੰ ਇਸ ਕੰਮ ਲਈ ਵਰਤਿਆ ਤੇ ਇਸ ਦੀ ਵਧੇਰੇ ਵਰਤੋਂ ਨੇ ਨਵਾਂ ਨਾਂ “ਗੁਰਮੁਖੀ” ਮਸ਼ਹੂਰ ਕੀਤਾ।

ਭਾਰਤ ਵਿਚ ਲਿਪੀਆਂ ਸੰਬੰਧੀ ਖੋਜ ਦਾ ਕੰਮ 1894 ਈ: ਵਿੱਚ ਵਿਲੀਅਮ ਜੋਨਸ ਦੁਆਰਾ ਸਥਾਪਿਤ “ਏਸ਼ੀਆਟਿਕ ਸੁਸਾਇਟੀ ਆਫ਼ ਬੰਗਾਲ” ਦੁਆਰਾ ਵਿਗਿਆਨਿਕ ਰੂਪ ਵਿਚ ਸ਼ੁਰੂ ਹੋਇਆ।⁸ ਭਾਰਤੀ ਲਿਪੀ ਪ੍ਰਬੰਧ ਬਾਰੇ ਮੁੱਢਲੀ ਖੋਜ ਕਰਨ ਵਾਲੇ ਪਹਿਲੇ ਖੋਜੀ ਵਿਦੇਸ਼ੀ ਸਨ। ਇਹਨਾਂ ਵਿਦੇਸ਼ੀ ਖੋਜੀ ਵਿਦਵਾਨਾਂ ਵਿਚੋਂ

ਬੂਹਲਰ, ਮੈਕਸਮੂਲਰ, ਪ੍ਰਿੰਸਪ, ਡੇਵਿਡ, ਡਰਿੰਗਰ, ਡਾ. ਹੁਲਸ, ਡਾ. ਫਲੀਨ, ਗ੍ਰੀਅਰਸਨ ਅਤੇ ਜਨਰਲ ਕਨਿੰਘਮ ਦੇ ਨਾਂ ਵਰਣਨਯੋਗ ਹਨ। ਇਹਨਾਂ ਵਿਚੋਂ ਕੁਝ ਵਿਦਵਾਨ ਭਾਰਤ ਦੀ ਪ੍ਰਾਚੀਨਤਮ ਲਿਪੀ ਬ੍ਰਹਮੀ ਨੂੰ ਵਿਦੇਸ਼ੀ ਲਿਪੀ ਤੋਂ ਉਤਪੰਨ ਹੋਈ ਮੰਨਦੇ ਹਨ। ਪ੍ਰੰਤੂ ਇਸ ਧਾਰਨਾ ਨੂੰ ਕੁਝ ਵਿਦੇਸ਼ੀ ਅਤੇ ਭਾਰਤੀ ਵਿਦਵਾਨਾਂ ਜਿਵੇਂ ਡਾ: ਹੁਲਸ, ਡਾ. ਫਲੀਟ, ਜਨਰਲ ਕਨਿੰਘਮ ਅਤੇ ਪੰਡਿਤ ਗੋਰੀ ਸ਼ੰਕਰ ਹੀਰਾ ਚੰਦ ਓੜਾ ਨੇ ਰੱਦ ਕੀਤਾ ਹੈ। ਪੰਡਿਤ ਓੜਾ ਨੇ ਆਪਣਾ ਕਿਤਾਬ

“ਭਾਰਤੀ ਪ੍ਰਾਚੀਨ ਲਿਪੀ ਮਾਲਾ” ਵਿਚ ਭਾਰਤੀ ਲਿਪੀ ਦੀ ਪ੍ਰਾਚੀਨਤਾ ਪੰਜਵੀਂ ਸਦੀ ਈਸਵੀ. ਪੂਰਵ ਤੱਕ ਪ੍ਰਮਾਣ ਸਾਹਿਤ ਸਿੱਧ ਕੀਤਾ ਅਤੇ ਭਾਰਤੀ ਲਿਪੀ ਵਿਕਾਸ ਦਾ ਕ੍ਰਮਬੱਧ ਇਤਿਹਾਸ ਪੇਸ਼ ਕੀਤਾ ਹੈ।

ਗੁਰਮੁਖੀ ਲਿਪੀ ਦੀ ਖੋਜ ਸੰਬੰਧੀ ਸਮੇਂ ਦੌਰਾਨ ਸ਼ਰਧਾ ਮੂਲਕ ਬਿਰਤੀ ਪ੍ਰਧਾਨ ਹੋਣ ਕਾਰਨ ਲੋਕਾਂ ਵਿਚ ਇਸ ਗੱਲ ਦੀ ਭ੍ਰਾਂਤੀ ਪਾਈ ਜਾਂਦੀ ਸੀ ਕਿ ਗੁਰੂ ਅੰਗਦ ਦੇਵ ਜੀ ਨੇ ਗੁਰਬਾਣੀ ਲਿਖਣ ਲਈ ਅਸਲੋਂ ਨਵੀਂ ਲਿਪੀ ਦੀ ਵਰਤੋਂ ਕੀਤੀ ਸੀ, ਜਿਸਦਾ ਨਾਮਕਨ ਗੁਰਮੁਖੀ ਲਿਪੀ ਵਜੋਂ ਕੀਤਾ ਗਿਆ ਸੀ।

ਗੁਰਮੁਖੀ ਲਿਪੀ ਦੇ ਨਿਕਾਸ ਸੰਬੰਧੀ ਵੱਖ ਵੱਖ ਵਿਦਵਾਨਾਂ ਦੇ ਵੱਖ-ਵੱਖ ਸ਼੍ਰੇਣੀ ਅਪਣਾਏ ਹਨ। ਕਈ ਵਿਦਵਾਨਾਂ ਅਨੁਸਾਰ ਗੁਰਮੁਖੀ ਲਿਪੀ ਨੂੰ ਪੂਰਵ ਸਥਾਪਿਤ ਤੱਥ ਵਾਂਗ ਬ੍ਰਹਮੀ ਦੀ ਸੰਤਾਨ ਸ਼ਾਰਦਾ ਜਾਂ ਟਾਕਰੀ ਦੀ ਸੰਤਾਨ ਨਹੀਂ ਮੰਨਿਆ ਜਾਣਾ ਚਾਹੀਦਾ। ਅੱਜ ਕੱਲ ਲਿਪੀ ਸ਼ਾਸਤਰੀਆਂ ਨੇ ਇਹ ਸਵੀਕਾਰ ਕਰਨਾ ਸ਼ੁਰੂ ਕਰ ਦਿੱਤਾ ਹੈ ਕਿ ਕੋਈ ਲਿਪੀ ਕਿਸੇ ਦੂਜੀ ਲਿਪੀ ਵਿਚੋਂ ਨਹੀਂ ਨਿਕਲਦੀ ਜਾਂ ਕਹਿ ਲਓ ਕਿ ਕਿਸੇ ਦੂਜੀ ਲਿਪੀ ਦੀ ਸੰਤਾਨ ਨਹੀਂ ਹੁੰਦੀ, ਸਗੋਂ ਉਸੇ ਪ੍ਰਚਲਿਤ ਲਿਪੀ ਦੇ ਨਾਲ-ਨਾਲ ਵਿਕਸਿਤ ਹੋਈ ਹੁੰਦੀ ਹੈ ਅਤੇ ਉਸ ਉੱਪਰ ਖਾਸ ਖੇਤਰ ਦੇ ਸੱਭਿਆਚਾਰ ਦਾ ਪ੍ਰਭਾਵ ਹੁੰਦਾ ਹੈ। ਗੁਰਮੁਖੀ ਲਿਪੀ ਦੇ ਨਿਕਾਸ ਸੰਬੰਧੀ ਵੱਖ-ਵੱਖ ਵਿਦਵਾਨਾਂ ਵੱਲੋਂ ਅਪਣਾਏ ਗਏ ਵੱਖ-ਵੱਖ ਸ਼੍ਰੇਣੀ ਇਤਿਹਾਸਕ ਲਿਖਤਾਂ ਨਾਲ ਸੰਬੰਧਿਤ ਹਨ। ਵਿਦਵਾਨਾਂ ਨੇ ਪ੍ਰਾਚੀਨ ਹੱਥ ਲਿਖਤਾਂ ਨੂੰ ਸ਼੍ਰੇਣੀ ਬਣਾ ਕੇ ਆਪਣੇ ਨਿਕਾਸ ਸੰਬੰਧੀ ਵਿਚਾਰ ਪੇਸ਼ ਕੀਤੇ ਹਨ।

ਗੁਰਮੁਖੀ ਲਿਪੀ ਉੱਪਰ ਖੋਜ ਕਰਨ ਵਾਲੇ ਪਹਿਲੇ ਭਾਰਤੀ ਵਿਦਵਾਨ ਪੰਡਿਤ ਗੋਰੀ ਸ਼ੰਕਰ ਓੜਾ ਹਨ। ਪੰਡਿਤ ਓੜਾ ਨੇ ਗੁਰਮੁਖੀ ਲਿਪੀ ਦੇ ਵਿਕਾਸ ਸੰਬੰਧੀ ਲੰਡੇ ਲਿਪੀ ਨੂੰ ਆਪਣੇ ਸ਼੍ਰੇਣੀ ਵਜੋਂ ਅਪਣਾਇਆ ਹੈ। ਪੰਡਿਤ ਓੜਾ ਅਨੁਸਾਰ ਪੰਜਾਬ ਦੇ ਮਹਾਜਨਾਂ ਅਤੇ ਦੂਜੇ ਮਾਮੂਲੀ ਪੜ੍ਹੇ-ਲਿਖੇ ਹੋਏ ਲੋਕਾਂ ਵਿਚ ਪਹਿਲਾਂ ਇਕ ਪ੍ਰਕਾਰ ਦੀ “ਲੰਡਾ” ਨਾਂ ਦੀ ਮਹਾਜਨੀ ਲਿਪੀ ਚਾਲੂ ਸੀ, ਜਿਸ ਵਿਚ ਸਿੱਧੀ ਦੀ ਤਰ੍ਹਾਂ ਸ੍ਰਾਰਾਂ ਦੀਆਂ ਮਾਤਰਾਵਾਂ ਲਾਈਆਂ ਜਾਂਦੀਆਂ ਸਨ। ਕਿਹਾ ਜਾਂਦਾ ਹੈ ਕਿ ਸਿੱਖਾਂ ਦੇ ਧਰਮ ਗ੍ਰੰਥ ਵੀ ਪਹਿਲੇ ਇਸੇ ਲਿਪੀ ਵਿਚ ਲਿਖੇ ਜਾਂਦੇ ਸਨ, ਜਿਸ ਕਰਕੇ ਉਨ੍ਹਾਂ ਨੂੰ ਸ਼ੁੱਧ ਰੂਪ ਵਿਚ ਪੜ੍ਹਨਾ ਔਖਾ ਸੀ, ਇਸੇ ਲਈ ਗੁਰੂ ਅੰਗਦ ਦੇਵ ਜੀ ਨੇ ਆਪਣੇ ਧਰਮ-ਗ੍ਰੰਥਾਂ ਦੀ ਸ਼ੁੱਧਤਾ ਲਈ ਸ੍ਰਾਰਾਂ ਦੀ ਮਾਤਰਾ ਵਾਲੀ ਨਵੀਂ ਲਿਪੀ ਬਣਾਈ ਤਾਂ ਕਿ ਉਸ ਨੂੰ ਨਾਗਰੀ ਵਾਂਗ ਸ਼ੁੱਧ ਰੂਪ ਵਿਚ ਪੜ੍ਹਿਆ ਤੇ ਲਿਖਿਆ ਜਾ ਸਕੇ, ਇਸੇ ਕਾਰਨ ਉਸ ਨੂੰ “ਗੁਰਮੁਖੀ” ਅਰਥਾਤ ਗੁਰ ਦੇ ਮੂੰਹ ਤੋਂ ਨਿਕਲੀ ਕਿਹਾ ਜਾਂਦਾ ਹੈ।⁹

ਡਾ. ਕਾਲਾ ਸਿੰਘ ਬੇਦੀ ਨੇ ਵੀ ਲੰਡੇ ਲਿਪੀ ਨੂੰ ਆਧਾਰ ਬਣਾਇਆ ਹੈ। ਡਾ. ਬੇਦੀ ਅਨੁਸਾਰ ਗੁਰਮੁਖੀ ਲਿਪੀ ਸ਼ਾਰਧਾ ਅਤੇ ਪ੍ਰਾਚੀਨ ਨਾਗਰੀ ਦੇ ਸੁਮੇਲ ਤੋਂ ਉਤਪੰਨ ਹੋਈ, ਅਰਥ ਨਾਗਰੀ ਜੋ ਲੰਡੇ ਲਿਪੀ ਨਾਲ ਮਿਲਦੀ-ਜੁਲਦੀ ਹੈ ਹੀ ਗੁਰਮੁਖੀ ਲਿਪੀ ਦੇ ਨਾਂ ਨਾਲ ਪੰਜਾਬ ਵਿੱਚ ਪ੍ਰਸਿੱਧ ਹੋਈ।¹⁰ ਗੁਰਮੁਖੀ ਤੋਂ ਪਹਿਲਾ ਪੰਜਾਬ ਦੀ ਕੌਮੀ ਲਿਪੀ ਲੰਡੇ ਲਿਪੀ ਨੂੰ ਕਿਹਾ ਜਾਂਦਾ ਸੀ। ਇਸ ਦਾ ਪ੍ਰਯੋਗ ਦੁਕਾਨਦਾਰਾਂ ਤੇ ਵਪਾਰੀਆਂ ਵਿਚ ਹੁੰਦਾ ਸੀ। ਇਸ ਲਿਪੀ ਨੂੰ ਪੜ੍ਹਨਾ ਕਾਫ਼ੀ ਮਸ਼ਕਿਲ ਸੀ। ਇਸ ਵਿਚ ਸ੍ਰਾਰਾਂ ਦੇ ਪ੍ਰਯੋਗ ਸੰਬੰਧੀ ਬਹੁਤ ਘਾਟ ਹੈ। ਇਸ ਵਿਚ ਸ੍ਰਾਰਾਂ ਦੇ ਪ੍ਰਯੋਗ ਨਹੀਂ ਹੁੰਦਾ, ਇਸੇ ਕਾਰਣ ਇਸ ਨੂੰ ਲੰਡਾ ਕਿਹਾ ਜਾਂਦਾ ਹੈ, ਕਿਉਂਕਿ ਲੰਡਾ ਦਾ ਅਰਥ ਹੈ, “ਕੱਟਿਆ ਹੋਇਆ” ਜਿਸਦੀ ਪੂਛ ਕੱਟੀ ਜਾਵੇ, ਉਸ ਨੂੰ ਲੰਡਾ ਕਿਹਾ ਜਾਂਦਾ ਹੈ।¹¹ ਡਾ.ਜੀ.ਬੀ. ਸਿੰਘ ਨੇ ਵੀ ਗੁਰਮੁਖੀ ਲਿਪੀ ਸੰਬੰਧੀ ਸ਼੍ਰੇਣੀ ਲੰਡੇ ਲਿਪੀ ਨੂੰ ਹੀ ਮੰਨਿਆ ਹੈ। ਜੀ. ਬੀ ਸਿੰਘ ਨੇ ਕੁਝ ਪੁਰਾਤਨ ਲਿਖਤਾਂ ਨੂੰ

ਇਸ ਦਾ ਆਧਾਰ ਬਣਾਇਆ ਹੈ, ਉਹਨਾਂ ਨੇ ਫ਼ਨੀਮੀ ਲਿਪੀ ਨੂੰ ਵੀ ਗੁਰਮੁਖੀ ਲਿਪੀ ਦਾ ਸ਼੍ਰੇਣੀ ਮੰਨਿਆ ਹੈ, ਉਸ ਅਨੁਸਾਰ ਇਸੇ ਫ਼ਨੀਮੀ ਲਿਪੀ ਵਿਚੋਂ ਹਿੰਦੂਆਂ ਨੇ ਬ੍ਰਹਮੀ ਲਿਪੀ ਘੜੀ ਅਤੇ ਇਸ ਤੋਂ ਬਾਅਦ ਇਸ ਵਿਚੋਂ ਹੀ ਗੁਰਮੁਖੀ ਲਿਪੀ ਦੀ ਉਤਪਤੀ ਹੋਈ।

ਡਾ. ਤਰਲੋਚਨ ਸਿੰਘ ਬੇਦੀ ਨੇ ਗੁਰਮੁਖੀ ਲਿਪੀ ਦੇ ਨਿਕਾਸ ਸੰਬੰਧੀ ਪੁਰਾਤਨ ਲਿਖਤਾਂ ਨੂੰ ਸੋਮਾ ਬਣਾਇਆ ਹੈ। ਤਰਲੋਚਨ ਸਿੰਘ ਬੇਦੀ ਨੇ ਗੁਰਮੁਖੀ ਲਿਪੀ ਦਾ ਨਿਕਾਸ ਬ੍ਰਹਮੀ ਲਿਪੀ ਵਿਚੋਂ ਹੋਇਆ ਮੰਨਿਆ ਹੈ। ਉਸਨੇ ਬ੍ਰਹਮੀ ਲਿਪੀ ਦਾ ਸੋਮਾ ਯੂਨਾਨੀ, ਫ਼ਨੀਸ਼ੀਅਨ, ਦੱਖਣੀ ਸਮੈਟਿਕ ਸੋਮਾ ਅਤੇ ਆਰਿਅਨ ਜਾਂ ਵੈਦਿਕ ਸੋਮਾ ਮੰਨਿਆ ਹੈ ਬ੍ਰਹਮੀ ਲਿਪੀ ਤੋਂ ਪੈਦਾ ਹੋਈ ਸ਼ਾਰਦਾ ਨੂੰ ਬੇਦੀ ਨੇ ਵਿਸ਼ੇਸ਼ ਰੂਪ ਵਿਚ ਕਸ਼ਮੀਰੀ ਲਿਪੀ ਮੰਨਿਆ ਹੈ। ਕਸ਼ਮੀਰ ਵਾਦੀ ਵਿਚ ਹਾਲੇ ਤਕ ਸ਼ਾਰਦਾ ਲਿਪੀ ਦੇ ਸਭ ਤੋਂ ਪੁਰਾਣੇ ਨਮੂਨੇ ਉਤਪਲ ਵਰਮਨ ਘਰਾਣੇ ਦੇ ਸਿੱਕਿਆ (855/56- 939 ਈ:) ਵਿਚ ਮਿਲਦੇ ਹਨ। ਇਵੇਂ ਹੀ ਸਭ ਤੋਂ ਪੁਰਾਣੀ ਰਾਣੀ ਦੀਦਾ (980- 1003 ਈ:) ਦੇ ਦੋ ਸਿਲਾਲੇਖ ਹਨ -ਇਕ ਸਿਰੀਨਗਰ ਦੇ ਇਕ ਘਰ ਵਿਚੋਂ ਪ੍ਰਾਪਤ ਹੋਈ ਉੱਕਰੀ ਹੋਈ ਪੱਥਰ ਦੀ ਸਿੱਲ ਅਤੇ ਦੂਜੀ ਬੋਧੀ ਸਤੂ ਪਦਾਪਣ ਦੀ ਮੂਰਤੀ ਥੱਲੇ ਉੱਕਰੀ ਹੋਈ ਹੱਥ ਲਿਖਤ ਹੈ। ਡਾ. ਤਰਲੋਚਨ ਸਿੰਘ ਬੇਦੀ ਨੇ ਦੇਵਾਸ਼ੇਸ਼ ਨੂੰ ਗੁਰਮੁਖੀ ਦੀ ਪ੍ਰਥਮ ਲਿਪੀ ਮੰਨਿਆ ਹੈ। ਡਾ. ਬਯੂਹਲਰ ਨੇ ਸ਼ਾਰਦਾ ਲਿਪੀ ਦੀ ਇਸ ਵਿਕਾਸ ਅਵਸਥਾ ਨੂੰ ਦੇਵਾਸ਼ੇਸ਼ ਮੰਨਿਆ ਅਤੇ ਇਸ ਅਵਸਥਾ ਨੂੰ ਪਿਛਲੀ ਸ਼ਾਰਦਾ ਦਾ ਨਾਂ ਦਿੱਤਾ। ਬੇਦੀ ਅਨੁਸਾਰ ਡਾ. ਵੇਗਲ ਤੇ ਡਾ. ਬਹਾਦਰ ਛਾਬੜਾ ਨੇ ਆਪਣੀਆਂ ਖੋਜ ਰਚਨਾਵਾਂ *Antiquities of Chamba State Vol I & II* ਵਿਚ ਆਪਣੀ ਖੋਜ ਦਾ ਆਧਾਰ ਚੰਬਾ ਰਿਆਸਤ ਵਿਚੋਂ ਉਪਲਬਧ ਪੂਰਾ ਲੇਖਾ ਨੂੰ ਆਧਾਰ ਬਣਾ ਕੇ ਸ਼ਾਰਦਾ ਦੇ ਵਿਕਾਸ ਦਾ ਅਧਿਐਨ ਪ੍ਰਸਤੁਤ ਕੀਤਾ ਹੈ। ਡਾ. ਬੇਦੀ ਨੇ ਏਕਾਦਮੀ ਮਹਾਤਮ ਨਾਮੀ ਤੇਰਵੀਂ ਸਦੀ ਦੀ ਹੱਥ ਲਿਖਤ ਅਤੇ ਪਦਮਾਵਤ ਦਾ ਪ੍ਰੇਮ ਕਿੱਸਾ ਚੌਦਵੀਂ ਸਦੀ ਈ: ਦੀਆਂ ਮੰਨੀਆਂ ਹਨ । ਇਹਨਾਂ ਰਚਨਾਵਾਂ ਤੋਂ ਇਲਾਵਾ ਜਿਲ੍ਹਾ ਗੁਰਦਾਸਪੁਰ ਦੇ ਇਕ ਪਿੰਡ ਦੇ ਖੂਹ ਵਿਚੋਂ ਲੱਗੀ ਹੋਈ ਇਕ ਪੱਕੀ ਇੱਟ ਵੀ ਪ੍ਰਾਪਤ ਹੁੰਦੀ ਹੈ। ਜਿਸ ਦਾ ਸਾਇਜ਼ 20 × 21 × 6 ਹੈ। ਇਹਨਾਂ ਵਿਚੋਂ ਆਖਰੀ ਦੋ ਸਤਰਾਂ ਪ੍ਰਥਮ ਗੁਰਮੁਖੀ ਲਿਪੀ ਦੀਆਂ ਹਨ।

ਗੁਰਮੁਖੀ ਲਿਪੀ ਦੇ ਨਿਕਾਸ ਸੰਬੰਧੀ ਵੱਖ ਵੱਖ ਵਿਦਵਾਨਾਂ ਨੇ ਵੱਖ ਵੱਖ ਵਿਚਾਰ ਪ੍ਰਗਟ ਕੀਤੇ ਹਨ। ਗੁਰਮੁਖੀ ਲਿਪੀ ਦੀ ਖੋਜ ਸੰਬੰਧੀ ਮੁੱਢਲੇ ਸਮੇਂ ਦੌਰਾਨ ਸ਼ਰਧਾ-ਮੂਲਕ ਬਿਰਤੀ ਪ੍ਰਧਾਨ ਹੋਣ ਕਾਰਨ ਲੋਕਾਂ ਵਿਚ ਇਸ ਗੱਲ ਦੀ ਭ੍ਰਾਂਤੀ ਸੀ ਕਿ ਗੁਰੂ ਅੰਗਦ ਦੇਵ ਜੀ ਨੇ ਗੁਰਬਾਣੀ ਲਿਖਣ ਲਈ ਅਸਲੋਂ ਨਵੀਂ ਲਿਪੀ ਦੀ ਵਰਤੋਂ ਕੀਤੀ ਸੀ ਜਿਸਦਾ ਨਾਮਕਰਨ ਗੁਰਮੁਖੀ ਲਿਪੀ ਵਜੋਂ ਕੀਤਾ ਗਿਆ ਹੈ। ਇਸ ਸਮੇਂ ਦੀ ਖੋਜ ਵਿਚ ਤੱਥਾਤਮਿਕਤਾ ਦੀ ਅਣਹੋਂਦ ਸੀ। ਪ੍ਰੰਤੂ ਸਮਾਜ ਦੇ ਗੁੰਝਲਦਾਰ ਹੋਣ ਦੇ ਨਾਲ ਸੋਚ ਦੇ ਵਿਕਸਿਤ ਹੋਣ ਨਾਲ ਅਤੇ ਖੋਜ ਦੇ ਤੱਥਾਤਮਿਕ ਆਧਾਰ ਦੇ ਨਾਲ ਇਸ ਗੱਲ ਦਾ ਖੁਲਾਸਾ ਹੋਇਆ ਹੈ ਕਿ ਹਰ ਸਮਾਜਿਕ ਸੰਰਚਨਾ ਵਿਸ਼ੇਸ਼ ਇਤਿਹਾਸਕ ਪ੍ਰਸਥਿਤੀਆਂ ਹੀ ਉਪਜ ਹੁੰਦੀ ਹੈ ਅਤੇ ਹਰ ਕਾਲ-ਖੰਡ ਉੱਤੇ ਉਸ ਸਮੇਂ ਦੇ ਸਮਾਜਿਕ ਸੱਭਿਆਚਾਰਕ ਤਾਣੇ-ਬਾਣੇ ਦਾ ਦਿੱਖ ਅਤੇ ਅਦਿੱਖ ਪ੍ਰਭਾਵ ਹੁੰਦਾ ਹੈ। ਇਸ ਆਧਾਰ ਤੇ ਹੀ ਗੁਰਮੁਖੀ ਲਿਪੀ ਦੇ ਆਰੰਭ ਸੰਬੰਧੀ ਦੇ ਵਿਚਾਰ ਜਾਂ ਧਾਰਨਾਵਾਂ ਪ੍ਰਚਲਿਤ ਹਨ ਜਿਨ੍ਹਾਂ ਦੇ ਆਧਾਰ ਤੇ ਇਸ ਦਾ ਵਰਗੀਕਰਨ ਕੀਤਾ ਜਾ ਸਕਦਾ ਹੈ। ਪਹਿਲਾ ਵਿਚਾਰ ਆਮ ਲੋਕਾਂ ਦੀ ਸ਼ਰਦਾਮੂਲਕ ਬਿਰਤੀ ਵਾਲੀ ਧਾਰਨਾ ਸੀ ਕਿ ਗੁਰਮੁਖੀ ਲਿਪੀ ਦੇ ਅੱਖਰ ਗੁਰੂ ਅੰਗਦ ਦੇਵ ਜੀ ਦੁਆਰਾ ਬਣਾਏ ਸਨ¹² ਅਤੇ ਗੁਰਬਾਣੀ ਨੂੰ ਚਿੰਨ੍ਹ-ਪ੍ਰਬੰਧ ਵਿਚ ਢਾਲਣ ਲਈ ਇਸ ਨੂੰ ਉਸਾਰਿਆ ਗਿਆ। ਦੂਸਰਾ ਵਿਚਾਰ ਗੁਰਮੁਖੀ ਲਿਪੀ ਨੂੰ ਹੋਰਨਾਂ ਲਿਪੀਆਂ ਵਾਂਗ ਬ੍ਰਹਮੀ ਤੋਂ ਉਤਪੰਨ ਵੱਖ ਵੱਖ ਲਿਪੀਆਂ ਸ਼ਾਰਦਾ ਅਤੇ ਟਾਕਰੀ ਤੋਂ ਵਿਕਸਿਤ ਹੋਈ ਪ੍ਰਵਾਨ ਕਰਦਾ ਹੈ। ਇਸ ਮਤ ਦੇ ਸਮਰਥਕਾਂ ਅਨੁਸਾਰ ਗੁਰੂ ਅੰਗਦ ਦੇਵ ਜੀ ਨੇ ਇਸ ਲਿਪੀ ਨੂੰ ਤਰਤੀਬ-ਬੱਧ ਕਰਕੇ ਇਸ ਨੂੰ ਪੰਜਾਬੀ ਭਾਸ਼ਾ ਲਈ ਢੁੱਕਵੀਂ ਲਿਪੀ ਵਜੋਂ ਤਿਆਰ ਕਰਨ ਦਾ ਯਤਨ ਕੀਤਾ ਸੀ। ਡਾ. ਵੇਗਲ ਨੇ ਆਪਣੀ ਕਿਤਾਬ “ਐਟੀਕਟੀਸ ਆਫ ਚੰਬਾ

ਸਟੇਟ” ਵਿਚ ਸ਼ਾਰਦਾ ਲਿਪੀ ਦੀ ਅਵਸਥਾ ਨੂੰ “ਦੇਵਾਸ਼ੇਸ਼” ਲਿਪੀ ਮੰਨਿਆ ਹੈ ਜਿਸ ਤੋਂ ਅਗਾਂਹ ਜਾ ਕੇ ਟਾਕਰੀ ਅਤੇ ਗੁਰਮੁਖੀ ਲਿਪੀਆਂ ਪ੍ਰਚਲਿਤ ਹੋਈਆਂ¹³

ਡਾ. ਤਰਲੋਚਨ ਸਿੰਘ ਬੇਦੀ ਨੇ “ਏਕਾਦਸ਼ੀ ਮਹਾਤਮ” ਨਾਮਕ ਰਚਨਾ ਨੂੰ ਪੰਜਾਬੀ ਵਾਰਤਕ ਦੀ ਸਭ ਤੋਂ ਰਚਨਾ ਮੰਨਿਆ। ਇਹ ਰਚਨਾ 13 ਵੀਂ ਸਦੀ ਵਿਚ ਲਿਖੀ ਗਈ ਅਤੇ ਇਹ ਲਿਖਤ ਦੇਵਾਸ਼ੇਸ਼ ਲਿਪੀ ਵਿਚ ਲਿਖੀ ਹੈ, ਜਿਸਨੂੰ ਉਸ ਨੇ ਪੰਜਾਬ ਦੀ ਪ੍ਰਥਮ ਲਿਪੀ ਕਿਹਾ ਹੈ। ਡਾ. ਬੇਦੀ ਨੇ ਗੁਰਦਾਸਪੁਰ ਜਿਲ੍ਹੇ ਦੀ ਇਕ ਖੂਹੀ ਦੀ ਇੱਟ ਉੱਪਰ ਉਕਰੀਆਂ ਸਤਰਾਂ ਦੀ ਲਿਪੀ ਨੂੰ ਵੀ ਦੇਵਾਸ਼ੇਸ਼ ਆਖਿਆ ਹੈ। ਡਾ. ਬੇਦੀ ਅਨੁਸਾਰ ਇਸ ਇੱਟ ਦਾ ਸਮਾਂ 10 ਵੀਂ ਸਦੀ ਦੇ ਕਰੀਬ ਦਾ ਹੈ, ਉਸ ਅਨੁਸਾਰ ਬ੍ਰਹਮੀ ਲਿਪੀ ਤੋਂ ਕੁਸ਼ਾਨ ਲਿਪੀ ਬਣੀ, ਫਿਰ ਗੁਪਤ ਲਿਪੀ ਵਿਕਸਤ ਹੋਈ, ਗੁਪਤ ਲਿਪੀ ਤੋਂ ਸ਼ਾਰਦਾ ਵਿਕਸਿਤ ਹੋਈ। ਇਸ ਪਿਛਲੇ ਸ਼ਾਰਦਾ ਦਾ ਨਾਂ ਦੇਵਾਸ਼ੇਸ਼ ਪਿਆ, ਜਿਸ ਤੋਂ ਟਾਕਰੀ ਤੇ ਗੁਰਮੁਖੀ ਲਿਪੀਆਂ ਵਿਕਸਿਤ ਹੋਈਆਂ।

ਡਾ. ਕਾਲਾ ਸਿੰਘ ਬੇਦੀ ਵੀ ਗੁਰਮੁਖੀ ਲਿਪੀ ਦਾ ਜਨਮ ਸ਼ਾਰਦਾ ਅਤੇ ਪ੍ਰਾਚੀਨ ਨਾਗਰੀ ਤੋਂ ਹੋਇਆ ਮੰਨਦੇ ਹਨ। ਡਾ. ਕਾਲਾ ਸਿੰਘ ਬੇਦੀ ਅਨੁਸਾਰ, “ਇਹ ਅਰਥ-ਨਾਗਰੀ ਲਿਪੀ ਹੀ ਗੁਰਮੁਖੀ ਲਿਪੀ ਦੇ ਨਾਮ ਨਾਲ ਮਿਲਦੀ ਹੈ ਅਤੇ ਗੁਰੂ ਨਾਨਕ ਦੇਵ ਜੀ ਤੋਂ ਪਹਿਲਾਂ ਵੀ ਪ੍ਰਚਲਿਤ ਸੀ। ਦੂਜੇ ਗੁਰੂ ਸ੍ਰੀ ਅੰਗਦ ਦੇਵ ਜੀ ਨੇ ਅੱਖਰਾਂ ਨੂੰ ਸੋਧਿਆ ਤੇ ਇਸ ਦੀ ਤਰਤੀਬ ਨੂੰ ਠੀਕ ਕੀਤਾ। ਇਹ ਲਿਪੀ ਗੁਰੂਆਂ ਅਤੇ ਗੁਰਮੁਖਾਂ ਵਿਚ ਪ੍ਰਚਲਿਤ ਹੋਈ ਅਤੇ ਗੁਰਮੁਖੀ ਨਾਂ ਨਾਲ ਪ੍ਰਸਿੱਧ ਹੋਈ”¹⁴

ਪ੍ਰੋ. ਪਿਆਰਾ ਸਿੰਘ ਪਦਮ ਵੀ ਗੁਰਮੁਖੀ ਲਿਪੀ ਦਾ ਜਨਮ ਨਾਨਕ ਕਾਲ ਤੋਂ ਪਹਿਲਾਂ ਤੋਂ ਮੰਨਦੇ ਹਨ। ਪ੍ਰੋ. ਪਿਆਰਾ ਸਿੰਘ ਪਦਮ ਅਨੁਸਾਰ, ਐਲਬਰੂਨੀ ਨੇ ਜੋ ਹਿੰਦੀ ਦੀਆਂ 11 ਲਿਪੀਆਂ ਦਾ ਵਰਨਣ ਕੀਤਾ ਹੈ ਉਸ ਵਿਚ ਇਕ “ਅਰਥ - ਨਾਗਰੀ” ਦਾ ਨਾਂ ਵੀ ਲਿਖੀ ਹੈ, ਜਿਸ ਬਾਰੇ ਉਹ ਕਹਿੰਦਾ ਹੈ ਕਿ ਇਹੋ ਸਿੱਧ ਮਾਤ੍ਰਿਕਾ ਅਤੇ ਮਾਲਵਾ ਵਿਚ ਵਰਤੀ ਜਾਂਦੀ ਨਾਗਰੀ ਲਿਪੀ ਦੇ ਮੇਲ ਤੋਂ ਬਣੀ ਹੈ ਤੇ ਇਹ “ਭੱਟੀ ਦੇਸ਼” ਅਤੇ ਸਿੰਧ ਦੇ ਕੁਝ ਹਿੱਸਿਆਂ ਵਿਚ ਵਰਤੀ ਜਾਂਦੀ ਹੈ, ਭੱਟੀ ਰਾਜਪੂਤਾਂ ਦੀ ਵਸੋਂ ਕਾਰਣ ਬਠਿੰਡੇ ਵਲ ਦਾ ਇਲਾਕਾ “ਭੱਟੀ ਦੇਸ਼ ਜਾ ਭੇਟਿਆਣਾ” ਕਿਹਾ ਜਾਂਦਾ ਰਿਹਾ ਹੈ। ਇਥੋਂ ਦੀ ਬੋਲੀ ਦਾ ਨਾਂ ਭੱਟਿਆਣੀ ਹੈ ਜੋ ਕਿ ਪੰਜਾਬ ਦੀ ਉਪਭਾਸ਼ਾ ਹੈ। ਇਸ ਇਲਾਕੇ ਵਿਚ ਵਰਤੀ ਜਾਂਦੀ ਪੁਰਾਣੀ ਲਿਪੀ ਦਾ ਨਾਂ ਅਰਥ-ਨਾਗਰੀ ਸੀ। ਜਿਸ ਨੂੰ “ਭਟਖਰੀ” ਵੀ ਕਿਹਾ ਜਾਂਦਾ ਸੀ, ਇਸ ਤੋਂ ਹੀ ਗੁਰਮੁਖੀ ਲਿਪੀ ਦਾ ਨਿਕਾਸ ਹੋਇਆ।

ਗੁਰਮੁਖੀ ਲਿਪੀ ਬਾਰੇ ਖੋਜ ਕਰਨ ਵਾਲੇ ਪ੍ਰਸਿੱਧ ਵਿਦਵਾਨ ਡਾ.ਜੀ.ਬੀ ਸਿੰਘ ਨੇ ਆਪਣੇ ਖੋਜ ਕਾਰਜ ਤੋਂ ਜੋ ਸਿੱਟੇ ਕੱਢੇ ਹਨ ਉਹਨਾਂ ਤੋਂ ਇਹ ਜਾਹਿਰ ਹੁੰਦਾ ਹੈ ਕਿ ਗੁਰਮੁਖੀ ਲਿਪੀ ਦੀ ਉਤਪਤੀ ਦਾ ਮੂਲ ਸ੍ਰੋਤ ਬ੍ਰਹਮੀ ਲਿਪੀ ਹੀ ਹੈ। ਬ੍ਰਹਮੀ ਲਿਪੀ ਤੋਂ ਉਤਪੰਨ ਹੋਈਆਂ ਲਿਪੀਆਂ ਸ਼ਾਰਦਾ ਅਤੇ ਟਾਕਰੀ ਤੋਂ ਜੀ.ਬੀ. ਸਿੰਘ ਗੁਰਮੁਖੀ ਲਿਪੀ ਦੀ ਉਤਪੱਤੀ ਮੰਨਦੇ ਹਨ। ਉਹਨਾਂ ਦਾ ਮੰਨਣਾ ਹੈ ਕਿ ਆਰਿਆ ਦੇ ਆਉਣ ਸਮੇਂ “ਨਾਗ” ਜਾਤੀ ਦੇ ਲੋਕ “ਤਕਸ਼” ਪੰਜਾਬ ਵਿਚ ਰਹਿੰਦੇ ਸਨ, ਜਿਨ੍ਹਾਂ ਨੂੰ ਆਰਿਆ ਲੋਕਾਂ ਨੇ ਮੈਦਾਨ ਵਿਚੋਂ ਕੱਢ ਦਿੱਤਾ ਸੀ, ਇਹਨਾਂ ਤਕਸ਼ ਲੋਕਾਂ ਨੇ ਪਹਾੜਾਂ ਦੀ ਸ਼ਰਨ ਲਈ ਅਤੇ ਪ੍ਰਾਕ੍ਰਿਤ ਵਿਚ ਤਰਸ਼ ਦਾ ਰੂਪਾਂਤਰੀ ਸ਼ਬਦ “ਤੱਕ” ਜਾਂ “ਟੱਕ” ਪ੍ਰਚਲਿਤ ਸੀ। ਇਹਨਾਂ ਲੋਕਾਂ ਦੁਆਰਾ ਵਰਤੀ ਜਾਂਦੀ ਲਿਪੀ ਹੀ ਟਾਕਰੀ ਦੇ ਨਾਂ ਨਾਲ ਜਾਣੀ ਜਾਂਦੀ ਹੈ ਅਤੇ ਇਹ ਦੋਵੇਂ ਲਿਪੀਆਂ ਹੀ ਅਸਲ ਵਿਚ ਗੁਰਮੁਖੀ ਦਾ ਸ੍ਰੋਤ ਹਨ।¹⁵ ਜੀ.ਬੀ. ਸਿੰਘ ਨੇ ਵੀ ਗੁਰਮੁਖੀ ਲਿਪੀ ਦੀ ਉਤਪੱਤੀ ਬ੍ਰਹਮੀ ਲਿਪੀ ਵਿਚੋਂ ਹੋਈ ਹੀ ਮੰਨਦੇ ਹਨ। ਜੀ.ਬੀ. ਸਿੰਘ ਨੇ ਕੁਝ ਪੁਰਾਤਨ ਹੱਥ-ਲਿਖਤਾਂ ਨੂੰ ਇਸ ਦਾ ਆਧਾਰ ਬਣਾਇਆ ਹੈ। ਜੀ.ਬੀ. ਸਿੰਘ ਦਾ ਮੰਨਣਾ ਹੈ ਕਿ ਗੁਰਮੁਖੀ ਨਾ ਸਿਰਫ਼ ਦੇਵ ਨਾਗਰੀ ਤੋਂ ਭਿੰਨ ਹੈ, ਸਗੋਂ ਇਹ ਦੇਵਨਾਗਰੀ ਤੋਂ ਵੀ ਪੁਰਾਤਨ ਹੈ। ਪੰਡਿਤ ਗੌਰੀ ਸ਼ੰਕਰ ਓੜਾ ਨੇ ਵੀ ਆਪਣੀ ਪੁਸਤਕ “ਭਾਰਤੀ ਪ੍ਰਾਚੀਨ ਲਿਪੀ ਮਾਲਾ” ਵਿਚ ਦੱਸਿਆ ਹੈ ਕਿ ਸ਼ਾਰਦਾ ਦੇ ਗਿਆਰਾਂ ਅੱਖਰ ਘ,ਛ,ਛ,ਠ,ਣ,ਤ,ਧ,ਫ,ਰ,ਲ,ਹ) ਅਤੇ ਟਾਕਰੀ ਦੇ ਤੇਰ੍ਹਾਂ ਅੱਖਰ (ਘ,ਚ,ਛ,ਜ,ਝ,ਞ,ਤ,ਧ,ਨ,ਫ,ਰ,ਲ) ਦੇਵਨਾਗਰੀ ਦੇ ਇਹਨਾਂ ਤੋਂ ਵੀ ਪੁਰਾਣੇ ਹਨ।¹⁶

ਉਪਰੋਕਤ ਧਾਰਨਾਵਾਂ ਬ੍ਰਹਮੀ ਲਿਪੀ ਨੂੰ ਗੁਰਮੁਖੀ ਲਿਪੀ ਦਾ ਜਨਮ-ਦਾਤਾ ਮੰਨਦੀਆਂ ਹਨ। ਪ੍ਰੰਤੂ ਕੁਝ ਵਿਦਵਾਨ ਇਸ ਦਾ ਜਨਮ ਦਾਤਾ ਗੁਰੂ ਅੰਗਦ ਦੇਵ ਜੀ ਨੂੰ ਮੰਨਦੇ ਹਨ। ਪ੍ਰੋ: ਪ੍ਰੀਤਮ ਸਿੰਘ ਨੇ 1565 ਈ: ਤੋਂ 1574 ਈ: ਦੇ ਦਰਮਿਆਨ ਲਿਖੀ ਰਚਨਾ ਬਾਬਾ ਮੋਹਨ ਸਿੰਘ ਦੀ ਪੋਥੀ ਦੇ ਹਵਾਲੇ ਨਾਲ ਗੁਰਮੁਖ ਸ਼ਬਦ ਦੀ ਪਹਿਲੀ ਵਾਰ ਵਰਤੋਂ ਬਾਰੇ ਲਿਖਿਆ ਹੈ। ਜਿਵੇਂ “ਬੰਸਾਵਲੀਨਾਮਾ ਦਸ ਪਾਤਸ਼ਾਹੀਆਂ ਕਾ” ਦਾ ਜ਼ਿਕਰ ਕੀਤਾ ਹੈ। ਜਿਸ ਵਿਚ ਗੁਰਮੁਖੀ ਲਿਪੀ ਦਾ ਕਰਤਾ ਗੁਰੂ ਨਾਨਕ ਦੇਵ ਜੀ ਦੇ ਸਪੁੱਤਰ ਸ੍ਰੀ ਚੰਦ ਨੂੰ ਮੰਨਿਆ ਗਿਆ ਹੈ, ਜਿਵੇਂ:-

“ਜੈਸੇ ਸਾਹਿਬ ਸ੍ਰੀ ਚੰਦ ਜੀ ਅੱਖਰ ਬਣਾਏ ਅਗੇ ਸਾਸਤ੍ਰੀ ਪਾਰਸੀ, ਟਾਕਰੇ ਆ ਹੈ।”¹⁷

ਪ੍ਰੋ: ਪ੍ਰੀਤਮ ਸਿੰਘ ਨੇ ਸ੍ਰੀ ਚੰਦ ਦੁਆਰਾ ਗੁਰਮੁਖੀ ਲਿਪੀ ਦੇ ਨਿਕਾਸ ਨੂੰ ਗਲਤ ਠਹਿਰਾਇਆ ਹੈ। ਉਹਨਾਂ ਦਾ ਮੰਨਣਾ ਹੈ ਕਿ ਲੇਖਕ ਦੁਆਰਾ ਪੇਸ਼ ਕੀਤੇ ਗਏ ਪ੍ਰਮਾਣ ਦਾ ਕੋਈ ਉਚਿੱਤ ਸਬੂਤ ਨਹੀਂ ਹੈ ਅਤੇ ਨਾ ਹੀ ਕਿਸੇ ਹੋਰ ਲੇਖਕ ਨੇ ਇਸ ਗੱਲ ਦੀ ਦੱਸ ਪਾਈ ਹੈ। ਗੁਰਮੁਖੀ ਲਿਪੀ ਸੰਬੰਧੀ ਜੀ.ਏ ਗ੍ਰੀਅਰਸਨ ਨੇ 1904 ਈ: ਵਿਚ ਉੱਤਰੀ ਪੱਛਮੀ ਭਾਰਤ ਦੀਆਂ ਆਧੁਨਿਕ ਆਰਿਆ ਵਰਣਮਾਲਾਵਾਂ ਸੰਬੰਧੀ ਆਪਣੇ ਵਿਚਾਰ ਪ੍ਰਗਟਾਉਂਦਿਆਂ ਲਿਖਿਆ, “ਕਿਹਾ ਜਾਂਦਾ ਹੈ ਕਿ ਗੁਰੂ ਅੰਗਦ ਦੇਵ ਜੀ ਸਿੱਖਾਂ ਦੇ ਦੂਜੇ ਗੁਰੂ ਦੇ ਸਮੇਂ ਦੇਸੀ ਭਾਸ਼ਾਵਾਂ ਲਿਖਣ ਲਈ ਪੰਜਾਬ ਵਿਚ ਕੇਵਲ ਲੰਡੇ ਅੱਖਰਾਂ ਦਾ ਪ੍ਰਯੋਗ ਹੀ ਕੀਤਾ ਜਾਂਦਾ ਸੀ। ਗੁਰੂ ਅੰਗਦ ਦੇਵ ਜੀ ਨੇ ਦੇਖਿਆ ਕਿ ਲੰਡਿਆਂ ਵਿਚ ਲਿਖੀ ਹੋਈ ਬਾਣੀ ਗਲਤ ਪੜ੍ਹੀ ਜਾ ਸਕਦੀ ਹੈ, ਸੋ ਉਹਨਾਂ ਨੇ ਦੇਵਨਾਗਰੀ ਲਿਪੀ ਤੋਂ ਚਿੰਨ ਲੈ ਕੇ ਇਹਨਾਂ ਨੂੰ ਸੁਧਾਰਿਆ ਤੇ ਅੱਖਰਾਂ ਦੀ ਸ਼ਕਲ ਨੂੰ ਸੰਵਾਰ ਕੇ ਸਿੱਖ ਧਰਮ ਦੀ ਬਾਣੀ ਲਿਖਣ ਦੇ ਯੋਗ ਬਣਾ ਦਿੱਤਾ।” ਇਸੇ ਤਰ੍ਹਾਂ ਮੈਕਸ ਆਰਥਕ ਮੈਕਾਲਫ਼ 1909 ਈ: ਵਿਚ ਆਪਣੀ ਪੁਸਤਕ ਵਿਚ ਲਿਖਦਾ ਹੈ ਕਿ “ਗੁਰੂ ਅੰਗਦ ਦੇਵ ਤੋਂ ਪਹਿਲਾਂ ਸੰਤਾਂ ਤੇ ਸੁਧਾਰਕਾਂ ਦੀਆਂ ਰਚਨਾਵਾਂ ਵਧੇਰੇ ਕਰਕੇ ਸੰਸਕ੍ਰਿਤ ਅੱਖਰਾਂ ਵਿਚ ਲਿਖਿਆ ਜਾਂਦੀਆਂ ਸਨ। ਗੁਰੂ ਜੀ ਨੇ ਮਹਿਸੂਸ ਕੀਤਾ ਕਿ ਗੁਰੂ ਨਾਨਕ ਜੀ ਦੀਆਂ ਰਚਨਾਵਾਂ ਨੂੰ ਲਿਖਤੀ ਰੂਪ ਦੇਣ ਲਈ ਵਿਸ਼ੇਸ਼ ਅੱਖਰਾਂ ਦੀ ਅਵਸ਼ਕਤਾ ਹੈ ਸੋ ਉਹਨਾਂ ਨੇ ਇਕ ਨਿਵੇਕਲੀ ਲਿਪੀ ਨੂੰ ਪ੍ਰਯੋਗ ਵਿਚ ਲਿਆਂਦਾ ਜਿਸ ਨੂੰ ਗੁਰਮੁਖੀ ਦੇ ਨਾਮ ਨਾਲ ਜਾਣਿਆ ਗਿਆ

ਉਪਰੋਕਤ ਦੇ ਆਧਾਰ ਤੇ ਅਸੀਂ ਇਸ ਨਤੀਜੇ ਤੇ ਅਪੜਦੇ ਹਨ ਕਿ ਗੁਰਮੁਖੀ ਲਿਪੀ ਦੇ ਨਿਕਾਸ ਸੰਬੰਧੀ ਵੱਖ-ਵੱਖ ਵਿਦਵਾਨਾਂ ਨੇ ਆਪਣੀ ਅਲੱਗ-ਅਲੱਗ ਵਿਚਾਰਧਾਰਾ ਪੇਸ਼ ਕੀਤੀ ਹੈ। ਵਿਦਵਾਨਾਂ ਨੇ ਆਪਣੀ ਵਿਚਾਰਧਾਰਾ ਨੂੰ ਵੱਖ-ਵੱਖ ਸ੍ਰੋਤਾਂ ਦੇ ਆਧਾਰ ਤੇ ਬਣਾਇਆ ਹੈ। ਇਹ ਸ੍ਰੋਤ ਇਤਿਹਾਸਕ ਲਿਖਤਾਂ ਨਾਲ ਸੰਬੰਧਿਤ ਹਨ। ਕੁਝ ਵਿਦਵਾਨਾਂ ਨੇ ਸ਼ਰਦਾ-ਮਲੂਕ ਬਿਰਤੀ ਨੂੰ ਅਪਣਾਇਆ ਜਿਸ ਆਧਾਰ ਤੇ ਉਹਨਾਂ ਨੇ ਗੁਰਮੁਖੀ ਲਿਪੀ ਜਨਮਦਾਤਾ ਗੁਰੂ ਅੰਗਦ ਦੇਵ ਜੀ ਨੂੰ ਮੰਨਿਆ ਹੈ ਅਤੇ ਕੁਝ ਵਿਦਵਾਨਾਂ ਨੇ ਹੋਰਨਾਂ ਲਿਪੀਆਂ ਵਾਂਗ ਗੁਰਮੁਖੀ ਲਿਪੀ ਨੂੰ ਬ੍ਰਹਮੀ ਲਿਪੀ ਤੋਂ ਉਤਪੰਨ ਹੋਈ ਮੰਨਿਆ ਹੈ। ਉਹ ਵਿਦਵਾਨ ਜਿਹਨਾਂ ਨੇ ਆਪਣੀ ਖੋਜ ਵਿਚ ਸ਼ਰਦਾ ਮਲੂਕ ਬਿਰਤੀ ਨੂੰ ਅਪਣਾਇਆ ਹੈ ਉਹਨਾਂ ਵਿਚ ਪ੍ਰੋ: ਪ੍ਰੀਤਮ ਸਿੰਘ, ਜੀ ਦੇ ਗ੍ਰੀਅਰਸਨ, ਮੈਕਸ ਆਰਥਕ ਮੈਕਾਲਫ਼, ਆਦਿ ਸ਼ਾਮਲ ਹਨ। ਡਾ. ਤਰਲੋਚਨ ਸਿੰਘ ਬੇਦੀ, ਡਾ.ਜੀ.ਬੀ. ਸਿੰਘ, ਡਾ.ਕਾਲਾ ਸਿੰਘ ਬੇਦੀ, ਪਿਆਰਾ ਸਿੰਘ ਪਦਮ, ਪੰਡਿਤ ਗੌਰੀ ਸ਼ੰਕਰ ਹੀਰਾ ਚੰਨ ਆਦਿ ਨੇ ਗੁਰਮੁਖੀ ਲਿਪੀ ਦਾ ਨਿਕਾਸ ਬ੍ਰਹਮੀ ਲਿਪੀ ਤੋਂ ਹੋਇਆ ਮੰਨਿਆ ਹੈ।

ਹਵਾਲੇ ਅਤੇ ਟਿੱਪਣੀਆਂ

- 1) H.W Fowler & G.G Fowler, Concise Oxford Dictionary, Page 1134.
- 2) David Crystal, A Dictionary of Linguistic and phonetics , Page 470
- 3) The New Encyclopedria Britannica, Vol. 19 Page 1034
- 4) ਡਾ.ਕਾਲਾ ਸਿੰਘ ਬੇਦੀ, ਲਿਪੀ ਦਾ ਵਿਕਾਸ, ਪੰਨਾ 4
- 5) ਪ੍ਰੋ. ਪਿਆਰਾ ਸਿੰਘ ਪਦਮ, ਗੁਰਮੁਖੀ ਲਿਪੀ ਦਾ ਇਤਿਹਾਸ, ਪੰਨਾ 23
- 6) ਤਰਲੋਚਨ ਸਿੰਘ ਬੇਦੀ ਗੁਰਮੁਖੀ ਲਿਪੀ ਦਾ ਜਨਮ ਤੇ ਵਿਕਾਸ, (ਭਾਰਤੀ ਪੁਰਾ ਦੇ ਸੰਦਰਭ ਵਿਚ) ਪੰਨਾ 101
- 7) ਉਹੀ, ਪੰਨਾ 102
- 8) ਉਹੀ, ਪੰਨਾ 7
- 9) ਪੰਡਿਤ ਗੋਰੀ ਸ਼ੰਕਰ ਓੜਾ, ਭਾਰਤੀ ਲਿਪੀ, ਪੰਨਾ 155
- 10) ਡਾ. ਕਾਲਾ ਸਿੰਘ, ਬੇਦੀ ਲਿਪੀ ਦਾ ਵਿਕਾਸ, ਪੰਨਾ 59
- 11) ਉਹੀ, ਪੰਨਾ 58
- 12) ਉਹੀ, ਪੰਨਾ 62
- 13) ਡਾ. ਤਰਲੋਚਨ ਸਿੰਘ ਬੇਦੀ, ਗੁਰਮੁਖੀ ਲਿਪੀ ਦਾ ਜਨਮ ਤੇ ਵਿਕਾਸ (ਭਾਰਤੀ ਪੁਰਾ ਦੇ ਸੰਦਰਭ ਵਿਚ), ਪੰਨਾ 69
- 14) ਡਾ. ਕਾਲਾ ਸਿੰਘ ਬੇਦੀ, ਲਿਪੀ ਦਾ ਵਿਕਾਸ, ਪੰਨਾ 59
- 15) ਡਾ. ਜੀ.ਬੀ ਸਿੰਘ, ਗੁਰਮੁਖੀ ਲਿਪੀ, ਪੰਨਾ 60,61
- 16) ਉਹੀ, ਪੰਨਾ 77
- 17) ਪ੍ਰੋ.ਪ੍ਰੀਤਮ ਸਿੰਘ, ਗੁਰਮੁਖੀ ਲਿਪੀ, ਖੋਜ ਪੱਤ੍ਰਿਕਾ (ਪ੍ਰੋ.ਪ੍ਰੀਤਮ ਸਿੰਘ, ਵਿਸ਼ੇਸ਼ ਅੰਕ 36), ਪੰਨਾ 110,113

ਪੁਸਤਕ ਸੂਚੀ

- ਓੜਾ, ਗੋਰੀ ਸ਼ੰਕਰ ਹੀਰਾ ਚੰਦ, ਭਾਰਤੀ ਪ੍ਰਾਚੀਨ ਲਿਪੀ ਮਾਲਾ, ਭਾਸ਼ਾ ਵਿਭਾਗ ਪੰਜਾਬ, ਪਟਿਆਲਾ, ਪੰਜਾਬ, 2001
- ਹਰਕੀਰਤ ਸਿੰਘ, ਪੰਜਾਬੀ ਬਾਰੇ, ਪੰਜਾਬੀ ਯੂਨੀਵਰਸਿਟੀ ਪਬਲੀਕੇਸ਼ਨ ਬਿਊਰੋ, ਪਟਿਆਲਾ, 1997
- ਜੀ.ਬੀ. ਸਿੰਘ (ਡਾ.) ਗੁਰਮੁਖੀ ਲਿਪੀ, ਪੰਜਾਬ ਯੂਨੀਵਰਸਿਟੀ ਪਬਲੀਕੇਸ਼ਨ ਬਿਊਰੋ, ਚੰਡੀਗੜ੍ਹ, 1950
- ਪਦਮ, ਪਿਆਰ ਸਿੰਘ, ਗੁਰਮੁਖੀ ਲਿਪੀ ਦਾ ਇਤਿਹਾਸ, ਕਲਮ ਮੰਦਰ ਪਟਿਆਲਾ, 1953
- ਪ੍ਰੀਤਮ ਸਿੰਘ (ਪ੍ਰ.) ਗੁਰਮੁਖੀ ਲਿਪੀ, ਖੋਜ ਪੱਤ੍ਰਿਕਾ, ਪੰਜਾਬੀ ਯੂਨੀਵਰਸਿਟੀ ਪਬਲੀਕੇਸ਼ਨ ਬਿਊਰੋ, ਪਟਿਆਲਾ, 1992
- ਬੇਦੀ, ਤਰਲੋਚਨ ਸਿੰਘ, ਗੁਰਮੁਖੀ ਲਿਪੀ ਦਾ ਜਨਮ ਤੇ ਵਿਕਾਸ (ਭਾਰਤੀ ਪੁਰਾ ਲੇਖਾ ਦੇ ਸੰਦਰਭ ਵਿਚ) ਪੰਜਾਬੀ ਯੂਨੀਵਰਸਿਟੀ ਪਬਲੀਕੇਸ਼ਨ ਬਿਊਰੋ, ਪਟਿਆਲਾ, 1999
- Crystal David, A Dictionary of linguistics and phonetics, blackwell publishing, oxford, 2003.
- The New Encyclopadia Britanica , Vol. 19, William Benton Publishers Chicogo, 1943-1973
- H.W fowler & F.G Fowler, Concise oxford dictionary, ed. clarondon press, oxford, 1964

ਖੋਜ ਪੱਤ੍ਰਿਕਾਵਾਂ:-

1. ਖੋਜ ਪੱਤ੍ਰਿਕਾ, ਅੰਕ 61 , ਪੰਜਾਬੀ ਯੂਨੀਵਰਸਿਟੀ ਪਬਲੀਕੇਸ਼ਨ ਬਿਊਰੋ, ਪਟਿਆਲਾ, 2005

ਪੰਜਾਬੀ ਸਾਹਿਤ ਦੇ ਇਤਿਹਾਸ ਵਿਚ ਗੁਰਮਤਿ ਕਾਵਿ ਦਾ ਆਰੰਭ ਅਤੇ ਵਿਕਾਸ

ਪ੍ਰੋ: ਗੁਰਪ੍ਰੀਤ ਕੌਰ

ਸਰਕਾਰੀ ਕਾਲਜ ਰੋਪੜ

ਸਾਹਿਤ-ਇਤਿਹਾਸਕਾਰੀ ਬੜਾ ਕਠਿਨ ਕਾਰਜ ਹੈ, ਕਿਉਂਕਿ ਇਹ ਨਾ ਨਿਰਾ ਸਾਹਿਤ ਹੁੰਦਾ ਹੈ ਅਤੇ ਨਾ ਹੀ ਇਤਿਹਾਸ। ਇਸ ਵਿਚ ਸਾਹਿਤ ਰਚਨਾ ਦੀ ਅਤੀਤ ਤੋਂ ਵਰਤਮਾਨ ਤੱਕ ਅਤੇ ਵਰਤਮਾਨ ਤੋਂ ਭਵਿੱਖ ਵੱਲ ਚੱਲ ਰਹੀ ਨਿਰੰਤਰ ਪ੍ਰਕ੍ਰਿਆ ਨੂੰ ਦਰਸਾਇਆ ਜਾਂਦਾ ਹੈ। ਗੁਰਮਤਿ ਕਾਵਿ ਮੱਧਕਾਲੀ ਪੰਜਾਬੀ ਸਾਹਿਤ ਦੀ ਪ੍ਰਮੁੱਖ ਕਾਵਿ-ਧਾਰਾ ਹੈ, ਜਿਸਦਾ ਸਿਰਜਣ-ਪ੍ਰਵਾਹ ਕਈ ਸਦੀਆਂ ਦੇ ਵਿਸਤਾਰ ਵਿੱਚ ਫੈਲਿਆ ਹੋਇਆ ਹੈ। ਇਹ ਕਾਵਿ ਧਾਰਾ ਮਨੁੱਖ ਦੇ ਅਧਿਆਤਮਕ ਜੀਵਨ ਦੇ ਨਾਲ-ਨਾਲ ਉਸਦੇ ਸਮਾਜਕ ਜੀਵਨ ਲਈ ਵੀ ਸੇਧ ਦਿੰਦੀ ਹੈ। ਪੰਜਾਬੀ ਸਾਹਿਤ ਦੇ ਇਤਿਹਾਸ ਦੀ ਇਸ ਮਹੱਤਵਪੂਰਨ ਕਾਵਿ-ਧਾਰਾ ਦੇ ਮੋਢੀ ਗੁਰੂ ਨਾਨਕ ਦੇਵ ਜੀ ਹਨ। ਪੰਜਾਬ ਦੀ ਧਰਤੀ ਉੱਤੇ ਗੁਰੂ ਨਾਨਕ ਦੇਵ ਜੀ ਦੇ ਆਗਮਨ ਨਾਲ ਪੰਜਾਬ ਦੇ ਸਮਾਜਕ, ਸਾਹਿਤਕ ਅਤੇ ਸੱਭਿਆਚਾਰਕ ਇਤਿਹਾਸ ਵਿੱਚ ਇਕ ਨਵੇਂ ਯੁੱਗ ਦਾ ਆਰੰਭ ਹੁੰਦਾ ਹੈ। ਗੁਰਮਤਿ ਕਾਵਿ-ਧਾਰਾ ਦੇ ਅੰਤਰਗਤ ਉਹ ਬਾਣੀ ਸ਼ਾਮਿਲ ਹੈ, ਜੋ ਸ੍ਰੀ ਗੁਰੂ ਗ੍ਰੰਥ ਸਾਹਿਬ ਵਿੱਚ ਦਰਜ ਹੈ। ਗੁਰੂ ਸਾਹਿਬਾਨ ਨੇ ਸਮਾਜ ਨੂੰ ਅਧਿਆਤਮਕ/ਧਾਰਮਿਕ, ਨੈਤਿਕ ਤੇ ਸੱਭਿਆਚਾਰਕ ਪੱਖਾਂ ਤੋਂ ਉੱਨਤ ਕਰਨ ਲਈ ਬਾਣੀ ਨੂੰ ਇੱਕ ਮਾਧਿਅਮ ਵਜੋਂ ਵਰਤਿਆ। ਗੁਰੂ ਸਾਹਿਬਾਨ ਨੇ ਬਹੁਤ ਸਾਰੇ ਕਾਵਿ-ਰੂਪਾਂ ਵਿੱਚ ਬਾਣੀ ਰਚੀ ਹੈ। ਇਨ੍ਹਾਂ ਵਿਚ ਦੀਰਘ-ਅਕਾਰੀ ਰੂਪ ਵੀ ਸੰਮਿਲਿਤ ਹਨ ਅਤੇ ਲਘੂ-ਅਕਾਰੀ ਵੀ। ਸੁਖਮਨੀ ਸਾਹਿਬ ਵਰਗੇ ਪ੍ਰਬੰਧ-ਕਾਵਿ ਦੀ ਵੀ ਰਚਨਾ ਹੋਈ ਹੈ ਅਤੇ ਦੋ-ਤੁਕੇ ਸਲੋਕਾਂ ਦੀ ਵੀ। ਗੁਰਬਾਣੀ ਵਿੱਚ ਸ਼ਾਮਿਲ ਲੰਮੀਆਂ ਬਾਣੀਆਂ ਵਿੱਚ ਸੁਖਮਨੀ, ਬਾਵਨ-ਅੱਖਰੀ, ਸਿੱਧ-ਗੋਸ਼ਟਿ, ਆਨੰਦ ਸਾਹਿਬ, ਬਾਰਾਮਾਹ ਤੇ ਵਾਰਾਂ ਦਾ ਜ਼ਿਕਰ ਕੀਤਾ ਜਾ ਸਕਦਾ ਹੈ। ਗੁਰਮਤਿ ਕਾਵਿ ਮੱਧ ਯੁੱਗ ਦੀ ਇੱਕ ਵਿਸ਼ੇਸ਼ ਅਤੇ ਮਹੱਤਵਪੂਰਨ ਕਾਵਿ ਪਰੰਪਰਾ ਹੈ।

ਸਾਹਿਤ-ਇਤਿਹਾਸ ਇਕ ਅਜਿਹਾ ਬਿਉਰਾ ਹੈ, ਜਿਸ ਵਿੱਚ ਕਿਸੇ ਭਾਸ਼ਾ ਦੇ ਸਾਹਿਤ ਦੇ ਆਰੰਭ ਤੋਂ ਲੈ ਕੇ ਉਸ ਦੇ ਗੁਣਾਂ, ਲੱਛਣਾਂ, ਪ੍ਰਵਿਰਤੀਆਂ, ਰੂਪਕਾਰਾਂ, ਲਹਿਰਾਂ ਆਦਿ ਨੂੰ ਇਤਿਹਾਸਕ ਪਰਿਪੇਖ ਵਿੱਚ ਰੱਖਕੇ ਪੇਸ਼ ਕੀਤਾ ਜਾਂਦਾ ਹੈ। ਸਾਹਿਤ-ਇਤਿਹਾਸ ਮੂਲ ਰੂਪ ਵਿੱਚ ਸਾਹਿਤਕ ਰਚਨਾਵਾਂ ਨੂੰ ਕਾਲ ਦੇ ਗਤੀਸ਼ੀਲ ਪ੍ਰਵਾਹ ਨਾਲ ਸੰਬੰਧਿਤ ਕਰਕੇ ਸਮਝਣ ਅਤੇ ਸਮਝਾਉਣ ਦੀ ਚੇਸ਼ਟਾ ਕਰਦਾ ਹੈ। ਸਾਹਿਤ ਕਿਸੇ ਵੀ ਹੋਰ ਗਿਆਨ ਸ਼ਾਸਤਰ ਜਾਂ ਅਨੁਭੂਤੀ ਨਾਲੋਂ ਵਧੇਰੇ ਨਿਯਮਿਤ ਅਤੇ ਪ੍ਰਭਾਵਸ਼ਾਲੀ ਹੁੰਦਾ ਹੈ। ਇਸੇ ਲਈ ਅਕਸਰ ਕਹਿ ਲਿਆ ਜਾਂਦਾ ਹੈ ਕਿ ਇਤਿਹਾਸ ਵਿੱਚ ਨਾਵਾਂ ਅਤੇ ਤਾਰੀਖਾਂ ਨੂੰ ਛੱਡ ਕੇ ਸਭ ਕੁੱਝ ਸੱਚ ਹੁੰਦਾ ਹੈ।

ਸਾਹਿਤ-ਇਤਿਹਾਸਕਾਰੀ ਬੜਾ ਕਠਿਨ ਕਾਰਜ ਹੈ, ਕਿਉਂਕਿ ਇਹ ਨਾ ਨਿਰਾ ਸਾਹਿਤ ਹੁੰਦਾ ਹੈ ਅਤੇ ਨਾ ਹੀ ਇਤਿਹਾਸ। ਸਾਹਿਤ-ਇਤਿਹਾਸ ਦੋਹਰੇ ਸਰੂਪ ਵਾਲਾ ਹੁੰਦਾ ਹੈ। ਇਸ ਵਿਚ ਸਾਹਿਤ ਰਚਨਾ ਦੀ ਅਤੀਤ ਤੋਂ ਵਰਤਮਾਨ ਤੱਕ ਅਤੇ ਵਰਤਮਾਨ ਤੋਂ ਭਵਿੱਖ ਵੱਲ ਚੱਲ ਰਹੀ ਨਿਰੰਤਰ ਪ੍ਰਕ੍ਰਿਆ ਨੂੰ ਦਰਸਾਇਆ ਜਾਂਦਾ ਹੈ। ਹਰ ਭਾਸ਼ਾ ਦੇ ਸਾਹਿਤ ਦੀਆਂ ਆਪਣੀਆਂ ਵਿਸ਼ੇਸ਼ਤਾਵਾਂ ਹੁੰਦੀਆਂ ਹਨ। ਉਸ ਦੀਆਂ ਆਪਣੀਆਂ ਪਰੰਪਰਾਵਾਂ ਅਤੇ ਖੇਤਰ ਹੁੰਦਾ ਹੈ, ਜਿਸ ਦੇ ਅਧਾਰ ਉੱਤੇ ਉਸ ਦਾ ਆਰੰਭ ਅਤੇ ਵਿਕਾਸ ਹੁੰਦਾ ਹੈ। ਇਸ ਲਈ ਹਰ ਭਾਸ਼ਾ ਦੇ ਸਾਹਿਤ ਦਾ ਆਪਣਾ ਵੱਖਰਾ ਇਤਿਹਾਸ ਹੁੰਦਾ ਹੈ।

ਕਿਸੇ ਸਾਹਿਤ ਵਿੱਚ ਕੋਈ ਵਿਸ਼ੇਸ਼ ਰੂਪ-ਵਿਧਾਵਾਂ ਜਾਂ ਲਹਿਰਾਂ ਕਿਸ ਸਮੇਂ ਵਿੱਚ ਅਤੇ ਕਿਹੜੇ ਹਾਲਾਤ ਵਿੱਚ ਪੈਦਾ ਹੋਈਆਂ, ਇਹ ਕਿਸ ਤਰ੍ਹਾਂ ਵਿਕਸਿਤ ਹੋਈਆਂ ਅਤੇ ਕਿਹੜੇ ਕਾਰਨਾਂ ਕਰਕੇ ਉਨ੍ਹਾਂ ਦਾ ਵਿਗਠਨ ਹੋ ਗਿਆ, ਇਹ ਸਾਰਾ ਕੁਝ ਇਤਿਹਾਸਕਾਰੀ ਦੀ ਪ੍ਰਕਿਰਿਆ ਦਾ ਅੰਗ ਸਮਝਿਆ ਜਾਂਦਾ ਹੈ।

ਕਿਸੇ ਲੇਖਕ ਦੀਆਂ ਰਚਨਾਵਾਂ ਦੇ ਰੂਪਕਾਰਾਂ ਤੇ ਸ਼ੈਲੀਆਂ ਦਾ ਮੁਲਾਂਕਣ ਕਰਦੇ ਹੋਏ, ਉਸ ਸਮੇਂ ਅਤੇ ਉਸ ਤੋਂ ਪੂਰਵਲੇ ਸਮੇਂ ਦੀਆਂ ਸਾਹਿਤ ਰਚਨਾਵਾਂ ਨਾਲ ਉਸਦੇ ਸੰਬੰਧ ਨੂੰ ਦੇਖਣਾ ਪੈਂਦਾ ਹੈ, ਤਾਂ ਹੀ ਇਹ ਜਾਣਿਆ ਜਾ ਸਕਦਾ ਹੈ, ਕਿ ਸਾਹਿਤਕ ਰੂਪਕਾਰਾਂ, ਸ਼ੈਲੀਆਂ, ਰਚਨਾ-ਵਿਧੀਆਂ, ਲਹਿਰਾਂ ਜਾਂ ਧਾਰਾਵਾਂ ਦਾ ਉਦਭਵ, ਵਿਕਾਸ ਅਤੇ ਵਿਗਠਨ ਕਿਉਂ ਤੇ ਕਿਸ ਤਰ੍ਹਾਂ ਹੁੰਦਾ ਹੈ? ਇਸ ਲਈ ਸਾਹਿਤ- ਇਤਿਹਾਸਕਾਰ ਲਈ ਜ਼ਰੂਰੀ ਹੈ ਕਿ ਉਹ ਜਿਸ ਵੀ ਰੂਪਕਾਰ ਜਾਂ ਲਹਿਰ ਬਾਰੇ ਗੱਲ ਕਰ ਰਿਹਾ ਹੈ, ਉਸਦੇ ਸਰੂਪ ਬਾਰੇ ਪੂਰੀ ਤਰ੍ਹਾਂ ਸਪੱਸ਼ਟ ਹੋਵੇ। ਸਾਹਿਤ-ਇਤਿਹਾਸਕਾਰ ਇਨ੍ਹਾਂ ਨੂੰ ਇੱਕ ਪ੍ਰਮਾਣਿਕ ਸਿਸਟਮ ਵਿੱਚ ਬੰਨਦਾ ਹੈ ਅਤੇ ਫਿਰ ਇਨ੍ਹਾਂ ਦੀ ਇਤਿਹਾਸਕ ਰੂਪ ਰੇਖਾ ਤਿਆਰ ਕਰਦਾ ਹੈ। ਉਹ ਇਹ ਵੀ ਪਛਾਣਦਾ ਹੈ ਕਿ ਇਨ੍ਹਾਂ ਦੇ ਉਦਭਵ, ਵਿਕਾਸ ਅਤੇ ਵਿਗਠਨ ਵਿੱਚ ਸਮਾਜਿਕ ਇਤਿਹਾਸਕ ਪਰਿਸਥਿਤੀਆਂ ਦੀ ਕੀ ਭੂਮਿਕਾ ਹੈ? ਇਹ ਸਾਰਾ ਕੁੱਝ ਇਤਿਹਾਸਕਾਰੀ ਦੀ ਪ੍ਰਕਿਰਿਆ ਦਾ ਅੰਗ ਸਮਝਿਆ ਜਾਂਦਾ ਹੈ।

ਪੰਜਾਬੀ ਸਾਹਿਤ ਦੇ ਇਤਿਹਾਸ ਦੇ ਵੱਖ-ਵੱਖ ਸਮਿਆਂ ਵਿੱਚ ਵੱਖ-ਵੱਖ ਸਾਹਿਤਿਕ ਲਹਿਰਾਂ ਦਾ ਉਦਭਵ ਅਤੇ ਵਿਕਾਸ ਹੋਇਆ ਹੈ। ਪੰਜਾਬੀ ਸਾਹਿਤ ਦਾ ਵਿਕਾਸ ਵੀ ਸਮੇਂ-ਸਮੇਂ ਚੱਲੀਆਂ ਅਜਿਹੀਆਂ ਲਹਿਰਾਂ ਸਦਕਾ ਹੋਇਆ ਹੈ। ਅਜਿਹੀਆਂ ਸਾਹਿਤਿਕ ਲਹਿਰਾਂ ਵਿੱਚੋਂ ਗੁਰਮਤਿ ਲਹਿਰ ਇੱਕ ਪ੍ਰਮੁੱਖ ਲਹਿਰ ਹੈ, ਜਿਸਨੇ ਪੰਜਾਬੀ ਸਾਹਿਤ ਨੂੰ ਪ੍ਰਫੁੱਲਿਤ ਕਰਨ ਵਿੱਚ ਅਤੇ ਸਹੀ ਅਰਥਾਂ ਵਿੱਚ ਇਸ ਨੂੰ ਵਿਕਸਿਤ ਕਰਨ ਵਿੱਚ ਮਹੱਤਵਪੂਰਨ ਯੋਗਦਾਨ ਪਾਇਆ ਹੈ।

ਗੁਰਮਤਿ ਕਾਵਿ ਮੱਧਕਾਲੀ ਪੰਜਾਬੀ ਸਾਹਿਤ ਦੀ ਪ੍ਰਮੁੱਖ ਕਾਵਿ-ਧਾਰਾ ਹੈ, ਜਿਸਦਾ ਸਿਰਜਣ-ਪ੍ਰਵਾਹ ਕਈ ਸਦੀਆਂ ਦੇ ਵਿਸਤਾਰ ਵਿੱਚ ਫੈਲਿਆ ਹੋਇਆ ਹੈ। ਇਹ ਕਾਵਿ ਧਾਰਾ ਮਨੁੱਖ ਦੇ ਅਧਿਆਤਮਕ ਜੀਵਨ ਦੇ ਨਾਲ-ਨਾਲ ਉਸਦੇ ਸਮਾਜਕ ਜੀਵਨ ਲਈ ਵੀ ਸੇਧ ਦਿੰਦੀ ਹੈ। ਇਸ ਵਿੱਚ ਜੀਵ ਆਤਮਾ ਅਤੇ ਪਰਮ-ਆਤਮਾ ਦੇ ਸੰਯੋਗ ਦੀਆਂ ਵਿਧੀਆਂ ਅਤੇ ਇਸ ਸੰਯੋਗ ਦੇ ਰਸਤੇ ਉੱਤੇ ਆਉਣ ਵਾਲੀਆਂ ਮੁਸ਼ਕਲਾਂ ਦਾ ਵਰਣਨ ਅਤੇ ਇਨ੍ਹਾਂ ਨੂੰ ਦੂਰ ਕਰਨ ਦੇ ਸਾਧਨਾਂ ਦਾ ਵੀ ਬਿਆਨ ਕੀਤਾ ਗਿਆ ਹੈ। ਗੁਰਮਤਿ ਕਾਵਿ ਮਨੁੱਖ ਦੇ ਵਿਅਕਤੀਗਤ ਕਲਿਆਣ ਦੇ ਨਾਲ ਨਾਲ ਉਸ ਦੇ ਸਮਾਜਕ ਕਲਿਆਣ ਵੱਲ ਵੀ ਉਦੇਸ਼ਿਤ ਹੈ, ਕਿਉਂਕਿ ਇਸ ਵਿੱਚ ਸਮਾਜ ਅਤੇ ਧਰਮ ਇੱਕ ਦੂਜੇ ਦੇ ਪੂਰਕ ਅਤੇ ਪ੍ਰੇਰਕ ਬਣ ਕੇ ਚੱਲਦੇ ਹਨ। ਨਿਰਸੰਦੇਹ ਗੁਰਮਤਿ ਕਾਵਿ ਦੇ ਰਚਨਾ-ਕਾਲ ਨੂੰ ਮੱਧਕਾਲੀ ਪੰਜਾਬੀ ਸਾਹਿਤ ਦਾ ਸੁਨਹਿਰਾ ਕਾਲ ਕਿਹਾ ਜਾਂਦਾ ਹੈ।

ਪੰਜਾਬੀ ਸਾਹਿਤ ਦੇ ਇਤਿਹਾਸ ਦੀ ਇਸ ਮਹੱਤਵਪੂਰਨ ਕਾਵਿ-ਧਾਰਾ ਦੇ ਮੋਢੀ ਗੁਰੂ ਨਾਨਕ ਦੇਵ ਜੀ ਹਨ। ਪੰਜਾਬ ਦੀ ਧਰਤੀ ਉੱਤੇ ਗੁਰੂ ਨਾਨਕ ਦੇਵ ਜੀ ਦੇ ਆਗਮਨ ਨਾਲ ਪੰਜਾਬ ਦੇ ਸਮਾਜਕ, ਸਾਹਿਤਿਕ ਅਤੇ ਸੱਭਿਆਚਾਰਕ ਇਤਿਹਾਸ ਵਿੱਚ ਇੱਕ ਨਵੇਂ ਯੁੱਗ ਦਾ ਆਰੰਭ ਹੁੰਦਾ ਹੈ। ਗੁਰੂ ਸਾਹਿਬ ਦੇ ਰੂਪ ਵਿੱਚ ਪੰਜਾਬ ਨੂੰ ਇੱਕ ਅਜਿਹੀ ਅਦੁੱਤੀ ਸੁਖਸੀਅਤ ਮਿਲੀ ਜਿਨ੍ਹਾਂ ਨੇ ਆਪਣੇ ਜੀਵਨ ਤੇ ਆਪਣੀ ਬਾਣੀ ਰਾਹੀਂ ਧਾਰਮਿਕ, ਸਮਾਜਕ ਅਤੇ ਸੱਭਿਆਚਾਰਕ ਖੇਤਰਾਂ ਦੇ ਨਾਲ-ਨਾਲ ਕਾਵਿ ਸਿਰਜਣਾ ਦੇ ਖੇਤਰ ਵਿੱਚ ਵੀ ਨਵੇਂ ਪ੍ਰਤਿਮਾਨ ਸਥਾਪਤ ਕੀਤੇ। ਗੁਰੂ ਨਾਨਕ ਦੇਵ ਜੀ ਤੋਂ ਬਾਅਦ ਗੁਰੂ ਅੰਗਦ ਦੇਵ ਜੀ, ਗੁਰੂ ਅਮਰਦਾਸ ਜੀ, ਗੁਰੂ ਰਾਮਦਾਸ ਜੀ, ਗੁਰੂ ਅਰਜਨ ਦੇਵ ਜੀ ਅਤੇ ਗੁਰੂ ਤੇਗ ਬਹਾਦਰ ਜੀ ਨੇ ਗੁਰਮਤਿ ਕਾਵਿ-ਪਰੰਪਰਾ ਵਿੱਚ ਨਵੀਆਂ ਸੰਭਾਵਨਾਵਾਂ ਉਜਾਗਰ ਕੀਤੀਆਂ। ਇਨ੍ਹਾਂ ਮਗਰਲੇ ਗੁਰੂ ਸਾਹਿਬਾਨ ਨੇ ਗੁਰੂ ਨਾਨਕ ਬਾਣੀ ਦੇ ਪ੍ਰਤਿਮਾਨਾਂ ਨੂੰ ਪ੍ਰਵਾਨ ਕਰਕੇ ਬਾਣੀ ਰਚੀ। ਇਨ੍ਹਾਂ ਦੀ ਬਾਣੀ-ਰਚਨਾ ਇੱਕ ਨਿਰੰਤਰ ਧਾਰਾ ਦੇ ਰੂਪ ਵਿੱਚ ਪਛਾਣੀ ਜਾ ਸਕਦੀ

ਹੈ ਅਤੇ ਇਹ ਧਾਰਾ ਮੱਧਕਾਲੀ ਪੰਜਾਬੀ ਸਾਹਿਤ ਦੀ ਇਕ ਅਤਿ ਮਹੱਤਵਪੂਰਨ ਅਤੇ ਬਹੁਪਰਤੀ ਕਾਵਿ ਧਾਰਾ ਹੋ ਨਿਬੜੀ ਹੈ।

ਗੁਰਮਤਿ ਕਾਵਿ-ਧਾਰਾ ਦੇ ਅੰਤਰਗਤ ਉਹ ਬਾਣੀ ਸ਼ਾਮਿਲ ਹੈ, ਜੋ ਸ੍ਰੀ ਗੁਰੂ ਗ੍ਰੰਥ ਸਾਹਿਬ ਵਿੱਚ ਦਰਜ ਹੈ। ਗੁਰੂ ਸਾਹਿਬਾਨ ਨੇ ਸਮਾਜ ਨੂੰ ਅਧਿਆਤਮਕ/ਧਾਰਮਿਕ, ਨੈਤਿਕ ਤੇ ਸੱਭਿਆਚਾਰਕ ਪੱਖਾਂ ਤੋਂ ਉੱਨਤ ਕਰਨ ਲਈ ਬਾਣੀ ਨੂੰ ਇੱਕ ਮਾਧਿਅਮ ਵਜੋਂ ਵਰਤਿਆ। ਗੁਰੂ ਅਰਜਨ ਦੇਵ ਜੀ ਨੇ ਗੁਰੂ ਗ੍ਰੰਥ ਸਾਹਿਬ ਦੇ ਸੰਪਾਦਨ ਰਾਹੀਂ ਸਿੱਖ ਗੁਰੂ ਸਾਹਿਬਾਨ ਦੀ ਬਾਣੀ ਨੂੰ ਬੜੇ ਵਿਵਸਥਿਤ ਰੂਪ ਵਿੱਚ ਸਥਾਪਤ ਕੀਤਾ। ਇਸ ਪ੍ਰਕਾਰ ਗੁਰੂ ਗ੍ਰੰਥ ਸਾਹਿਬ ਦੇ ਸੰਪਾਦਨ ਨਾਲ ਗੁਰਮਤਿ ਕਾਵਿ ਦਾ ਵਿਆਪਕ ਸੰਕਲਪ ਸਾਹਮਣੇ ਆਇਆ, ਜਿਸ ਨੇ ਪੰਜਾਬੀ ਸਾਹਿਤ ਦੇ ਇਤਿਹਾਸ ਵਿੱਚ ਵਿਚਾਰਧਾਰਕ ਅਤੇ ਕਾਵਕ ਪੱਧਰ ਉੱਤੇ ਆਪਣੀ ਵੱਖਰੀ ਪਛਾਣ ਬਣਾਈ। ਸਮੁੱਚੇ ਤੌਰ 'ਤੇ ਗੁਰੂ ਗ੍ਰੰਥ ਸਾਹਿਬ ਨੂੰ ਭਾਰਤੀ ਸਾਹਿਤਕ ਵਿਰਸੇ ਦੀ ਸਰਬ ਸਾਂਝੀ ਵਿਰਾਸਤ ਪ੍ਰਵਾਨ ਕੀਤਾ ਗਿਆ ਹੈ। ਇਹ ਵਿਸ਼ਵ ਦੇ ਸਾਰੇ ਧਰਮਾਂ ਦੀ ਪਰੰਪਰਾ ਵਿੱਚ ਵੀ ਵਿਸ਼ੇਸ਼ ਮਹੱਤਵ ਰੱਖਣ ਵਾਲਾ ਧਰਮ ਗ੍ਰੰਥ ਹੈ।

ਗੁਰੂ ਗ੍ਰੰਥ ਸਾਹਿਬ ਵਿੱਚ ਦਰਜ ਬਾਣੀ ਦੇ ਰਚਨਹਾਰ ਇੱਕ ਵਿਸ਼ੇਸ਼ ਪ੍ਰਕਾਰ ਦੀ ਵਿਸ਼ਵ-ਦ੍ਰਿਸ਼ਟੀ ਅਤੇ ਜੀਵਨ ਜਾਂਚ ਨਾਲ ਪ੍ਰਤੀਬੱਧ ਹਨ। ਜੀਵ ਜਗਤ ਅਤੇ ਮਨੁੱਖ ਦੇ ਬਾਰੇ ਅਪਣਾਇਆ ਗਿਆ ਇੱਕ ਸਮਾਨ ਦ੍ਰਿਸ਼ਟੀਕੋਣ ਇਸ ਕਾਵਿ-ਧਾਰਾ ਦੀਆਂ ਸਮੂਹ ਰਚਨਾਵਾਂ ਨੂੰ ਵਿਚਾਰਧਾਰਕ ਪੱਖ ਤੋਂ ਇੱਕ ਸੂਤਰ ਵਿਰ ਪਰੋਂਦਾ ਹੈ, ਜਿਸਦੇ ਪ੍ਰਾਂਤਕ ਅਤੇ ਭਾਸ਼ਾਈ ਵਖਰੇਵੇਂ ਮਹੱਤਵਹੀਣ ਹੋ ਜਾਂਦੇ ਹਨ। ਸਾਰੇ ਗੁਰੂ ਸਾਹਿਬਾਨ ਦੀ ਬਾਣੀ ਇੱਕੋ ਅਧਿਆਤਮਕ ਦ੍ਰਿਸ਼ਟੀਕੋਣ ਅਤੇ ਇੱਕੋ ਭਾਵ-ਧਾਰਾ ਨਾਲ ਸੰਬੰਧਿਤ ਹੋਣ ਕਰਕੇ ਇੱਕ ਦੂਜੇ ਦੀ ਪੂਰਕ ਹੈ।

ਇਸ ਵਿੱਚ ਕੋਈ ਸੰਦੇਹ ਨਹੀਂ ਕਿ ਗੁਰੂ ਗ੍ਰੰਥ ਸਾਹਿਬ ਵਿੱਚ ਦਰਜ ਬਾਣੀ ਦਾ ਪ੍ਰਸਤੁਤ ਰੂਪ ਗੁਰੂ ਸਾਹਿਬਾਨ ਦੀ ਵਿਸ਼ਵ-ਦ੍ਰਿਸ਼ਟੀ ਦੀ ਮੌਲਿਕਤਾ ਅਤੇ ਉਨ੍ਹਾਂ ਦੀ ਕਾਵਿ ਸ਼ਖਸੀਅਤ ਦੀ ਵਿਲੱਖਣਤਾ ਦਾ ਪ੍ਰਮਾਣ ਪੇਸ਼ ਕਰਦਾ ਹੈ, ਪਰ ਇਸ ਦੀ ਮੌਲਿਕਤਾ ਅਤੇ ਵਿਲੱਖਣਤਾ ਦਾ ਨਿਰਣਾ ਪੂਰਬਕਾਲੀ ਅਤੇ ਸਮਕਾਲੀ ਵਿਚਾਰਧਾਰਾ ਅਤੇ ਸਾਹਿਤ ਦੇ ਸੰਦਰਭ ਵਿੱਚ ਹੀ ਹੋ ਸਕਦਾ ਹੈ। ਇਹ ਇੱਕ ਪ੍ਰਮਾਣਿਤ ਸੱਚ ਹੈ ਕਿ ਵਿਚਾਰ-ਪ੍ਰਬੰਧਾਂ ਅਤੇ ਸਾਹਿਤ-ਸਿਰਜਣਾਵਾਂ ਦੇ ਖੇਤਰ ਵਿੱਚੋਂ ਕੋਈ ਵੀ ਘਟਨਾ ਨਿਰਪੇਖ ਰੂਪ ਵਿੱਚ ਅਦੁੱਤੀ ਨਹੀਂ ਹੁੰਦੀ। ਗੁਰਮਤਿ ਕਾਵਿ-ਧਾਰਾ ਆਪਣੀਆਂ ਪੂਰਬ ਕਾਲੀਨ ਜਾਂ ਸਮਕਾਲੀਨ ਪਰੰਪਰਾਵਾਂ ਤੋਂ ਕਿਸ ਤਰ੍ਹਾਂ ਆਪਣੀ ਵਿਸ਼ੇਸ਼ਤਾ ਦਰਸਾਉਂਦੀ ਹੈ ਅਤੇ ਸਾਹਿਤ-ਇਤਿਹਾਸ ਵਿੱਚ ਆਪਣਾ ਵਿਸ਼ੇਸ਼ ਸਥਾਨ ਗ੍ਰਹਿਣ ਕਰਦੀ ਹੈ, ਇਸ ਨੂੰ ਜਾਣਨ ਲਈ ਇਸ ਕਾਵਿ-ਧਾਰਾ ਦਾ ਸਾਹਿਤ-ਇਤਿਹਾਸ ਮੂਲਕ ਅਧਿਐਨ ਕਰਨਾ ਜ਼ਰੂਰੀ ਹੈ।

ਪੰਜਾਬੀ ਸਾਹਿਤ ਦੇ ਮੁਢਲੇ ਇਤਿਹਾਸਕਾਰ ਪੰਜਾਬੀ ਸਾਹਿਤ ਦਾ ਆਰੰਭ ਲੋਕ ਸਾਹਿਤ ਤੋਂ ਹੋਇਆ ਮੰਨਦੇ ਹਨ, ਪਰ ਲੋਕ ਸਾਹਿਤ ਸਾਹਿਤ-ਇਤਿਹਾਸ ਦਾ ਵਿਸ਼ਾ ਵਸਤੂ ਨਹੀਂ ਬਣ ਸਕਦਾ, ਲੋਕ ਸਾਹਿਤ ਸਮੂਹਿਕ ਰਚਨਾ ਹੋਣ ਕਰਕੇ ਇਹ ਸਮੂਹ ਦੀਆਂ ਅਕਾਂਖਿਆਵਾਂ, ਬੁਝਾਂ, ਤੋਟਾਂ, ਲਾਲਸਾਵਾਂ ਅਤੇ ਹੋਰ ਜੀਵਨ-ਮੁੱਲਾਂ ਦੀ ਅਭਿਵਿਅਕਤੀ ਹੁੰਦਾ ਹੈ। ਗੁਰੂ ਗ੍ਰੰਥ ਸਾਹਿਬ ਵਿਚਲੀ ਬਹੁਤੀ ਬਾਣੀ ਲੋਕ ਸਾਹਿਤਿਕ ਆਧਾਰਾਂ ਉੱਪਰ ਰਚੀ ਗਈ ਹੈ। ਗੁਰੂ ਗ੍ਰੰਥ ਸਾਹਿਬ ਵਿਚ ਵਰਤੀ ਗਈ ਲੋਕ-ਸਾਹਿਤਿਕ ਸਮੱਗਰੀ ਵਿਚ ਵਾਰਾਂ, ਘੋੜੀਆਂ, ਅਲਾਹੁਣੀਆਂ, ਬਾਰਾਮਾਹ, ਥਿਤੀ, ਰੁਤੀ, ਸਤਵਾਰਾ, ਪਹਰੇ ਅਤੇ ਫੁਨਹੇ ਆਦਿ ਲੋਕ ਪ੍ਰਸਿੱਧ ਕਾਵਿ ਰੂਪਾਂ ਨੂੰ ਆਧਾਰ ਬਣਾਇਆ ਗਿਆ ਹੈ। ਗੁਰੂ ਸਾਹਿਬਾਨ ਨੇ ਉਨ੍ਹਾਂ ਕਾਵਿ ਰੂਪਾਂ ਨੂੰ ਵਰਤਿਆ, ਜਿਹੜੇ ਲੋਕ ਸਾਹਿਤ ਵਿੱਚ ਪਹਿਲਾਂ ਹੀ ਮੌਜੂਦ ਸਨ। ਇਨ੍ਹਾਂ ਕਾਵਿ ਰੂਪਾਂ ਰਾਹੀਂ ਗੁਰੂ ਸਾਹਿਬਾਨ ਨੇ ਆਪਣੇ ਅਧਿਆਤਮਕ ਵਿਚਾਰਾਂ ਅਤੇ ਰਹੱਸਮਈ ਅਨੁਭਵਾਂ ਨੂੰ ਸਰਲ ਢੰਗ ਨਾਲ ਗ੍ਰਹਿਣਯੋਗ ਬਣਾਇਆ।

ਗੁਰਮਤਿ ਕਾਵਿ-ਧਾਰਾ ਦੇ ਸਾਹਿਤਕ ਪਿਛੋਕੜ ਵਿੱਚ ਬਾਬਾ ਫਰੀਦ ਅਤੇ ਉਸ ਤੋਂ ਵੀ ਪੂਰਵ ਨਾਥਾਂ ਜੋਗੀਆਂ ਦੀ ਰਚਨਾ ਹੈ। ਪੰਜਾਬੀ ਦੇ ਵਿਸ਼ਿਸ਼ਟ ਸਾਹਿਤ ਦਾ ਆਰੰਭ ਨਾਥਾਂ ਜੋਗੀਆਂ ਦੀ ਕਵਿਤਾ ਤੋਂ ਮੰਨਿਆ

ਜਾਂਦਾ ਹੈ, ਪਰ ਉਨ੍ਹਾਂ ਦੀ ਕਾਵਿ-ਰਚਨਾ ਜਿੰਨੀ ਕੁ ਪ੍ਰਾਪਤ ਹੋ ਸਕੀ ਹੈ, ਉਸ ਦੇ ਲੇਖਕ ਅਤੇ ਰਚਨਾ-ਕਾਲ ਬਾਰੇ ਨਿਸ਼ਚਿਤ ਰੂਪ ਵਿੱਚ ਜਾਣਕਾਰੀ ਨਾ ਪ੍ਰਾਪਤ ਹੋਣ ਕਰਕੇ ਉਸ ਨੂੰ ਪ੍ਰਮਾਣਿਕ ਨਹੀਂ ਮੰਨਿਆ ਜਾਂਦਾ।

ਗੁਰਮਤਿ ਕਾਵਿ ਦੇ ਸਾਹਿਤਿਕ ਪਿਛੋਕੜ ਵਿੱਚ ਪ੍ਰਮਾਣਿਕ ਕਾਵਿ-ਰਚਨਾ ਸੂਫੀ ਕਾਵਿ ਦੇ ਰੂਪ ਵਿੱਚ ਉਪਲਬਧ ਹੈ। ਸੂਫੀ ਕਾਵਿ ਦੇ ਮੋਢੀ ਬਾਬਾ ਫ਼ਰੀਦ ਜੀ ਨੂੰ ਮੰਨਿਆ ਜਾਂਦਾ ਹੈ ਜਿਨ੍ਹਾਂ ਦੀ ਬਾਣੀ ਸ੍ਰੀ ਗੁਰੂ ਗ੍ਰੰਥ ਸਾਹਿਬ ਵਿੱਚ ਦਰਜ ਹੈ। ਬਾਬਾ ਫ਼ਰੀਦ ਨੇ ਗੁਰਮਤਿ ਕਾਵਿ ਵਾਂਗ ਅਧਿਆਤਮਕ ਕਦਰਾਂ-ਕੀਮਤਾਂ ਦਾ ਪਸਾਰ ਕੀਤਾ ਹੈ ਅਤੇ ਮਨੁੱਖੀ ਜੀਵਨ ਵਿੱਚ ਇਸ ਨੂੰ ਦ੍ਰਿੜ ਕਰਵਾਇਆ। ਉਨ੍ਹਾਂ ਨੇ ਆਪਣੀ ਬਾਣੀ ਵਿੱਚ ਸੰਸਾਰਿਕ ਨਾਸ਼ਮਾਨਤਾ, ਪ੍ਰਭੂ ਦੀ ਬੰਦਗੀ ਕਰਨ ਦੀ ਪ੍ਰੇਰਨਾ, ਸਰੀਰਕ ਸੁੰਦਰਤਾ ਉੱਤੇ ਹੰਕਾਰ ਨਾ ਕਰਨ ਆਦਿ ਸੰਕਲਪਾਂ ਉੱਤੇ ਜ਼ੋਰ ਦਿੱਤਾ ਹੈ। ਇਸ ਤਰ੍ਹਾਂ ਦੇ ਧਾਰਮਿਕ ਅਤੇ ਇਤਿਹਾਸਕ ਪਿਛੋਕੜ ਵਿੱਚ ਗੁਰਮਤਿ ਕਾਵਿ ਦਾ ਆਰੰਭ ਹੋਇਆ।

ਗੁਰੂ ਨਾਨਕ ਦੇਵ ਜੀ ਨੇ ਸੰਸਾਰ ਵਿੱਚ ਗ੍ਰਹਿਸਥੀ ਜੀਵਨ ਬਤੀਤ ਕਰਦੇ ਹੋਏ ਕਿਰਤ ਕਰਨ, ਨਾਮ ਜਪਣ ਅਤੇ ਵੰਡ ਛਕਣ ਦੀ ਜੀਵਨ ਜਾਂਚ ਦੱਸੀ। ਗੁਰੂ ਨਾਨਕ ਦੇਵ ਜੀ ਦੇ ਵੇਲੇ ਸਮਾਜ ਦੀ ਰਾਜਨੀਤਕ, ਸਮਾਜਿਕ, ਧਾਰਮਿਕ ਦਸ਼ਾ ਵਿੱਚ ਏਨਾ ਨਿਘਾਰ ਆ ਚੁੱਕਾ ਸੀ ਕਿ ਹਰ ਥਾਂ ਕੁਰਲਾਹਟ ਮਚੀ ਹੋਈ ਸੀ। ਗੁਰੂ ਸਾਹਿਬ ਨੇ ਅਜਿਹੇ ਸਮੇਂ ਬਿਨਾਂ ਕਿਸੇ ਡਰ ਦੇ ਉਸ ਵੇਲੇ ਹੋ ਰਹੇ ਰਾਜਨੀਤਕ ਅੱਤਿਆਚਾਰ ਅਤੇ ਸਮਾਜਿਕ/ਧਾਰਮਿਕ ਅਨਾਚਾਰ ਦੇ ਵਿਰੁੱਧ ਅਵਾਜ਼ ਉਠਾਈ। ਉਨ੍ਹਾਂ ਨੇ ਆਪਣੀ ਰਚਨਾ 'ਖੁਰਾਸਾਨ ਖਸਮਾਨਾ ਕੀਆ' ਵਿੱਚ ਬਾਬਰ ਦੇ ਸਮੇਂ ਵੇਲੇ ਹੋਈ ਅੱਤਿਆਚਾਰ ਲਈ ਦੁਨੀਆਂ ਦੇ ਮਾਲਕ ਵਾਹਿਗੁਰੂ ਅੱਗੇ ਵੰਗਾਰ ਭਰੀ ਪੁਕਾਰ ਕੀਤੀ ਹੈ।

ਗੁਰਬਾਣੀ ਦੇ ਰਚਨਹਾਰਿਆਂ ਦਾ ਵਿਸ਼ੇਸ਼ ਮਨੋਰਥ ਜਨ- ਸਾਧਾਰਨ ਲਈ ਅਜਿਹੀ ਜੀਵਨ-ਜਾਂਚ ਦੀ ਸਿੱਖਿਆ ਦੇਣਾ, ਜਿਸ ਨੂੰ ਧਾਰਣ ਕਰਕੇ ਉਹ ਇਸ ਲੋਕ ਵਿੱਚ ਸੁਖੀ ਅਤੇ ਪਰਲੋਕ ਵਿੱਚ ਸੁਹੇਲੇ ਹੋਣ। ਦੁਨਿਆਵੀ ਜੀਵਨ ਦੇ ਸੁਖਾਵੇਂਪਨ ਲਈ ਨੈਤਿਕ-ਸਦਾਚਾਰਕ ਗੁਣ ਧਾਰਨ ਕਰਨ ਦਾ ਉਪਦੇਸ਼ ਦਿੱਤਾ ਗਿਆ ਹੈ ਅਤੇ ਪਰਮਾਰਥਕ ਪ੍ਰਾਪਤੀ ਲਈ ਪ੍ਰੇਮ ਭਗਤੀ ਵਿੱਚ ਲੀਨ ਹੋ ਕੇ ਪ੍ਰਭੂ ਦੇ ਨਾਮ ਸਿਮਰਨ ਕਰਨ ਦਾ ਮਾਰਗ ਸੁਝਾਇਆ ਗਿਆ ਹੈ।

ਗੁਰੂ ਗ੍ਰੰਥ ਸਾਹਿਬ ਧਰਮ-ਗ੍ਰੰਥ ਹੋਣ ਦੇ ਨਾਲ ਨਾਲ ਇੱਕ ਕਾਵਿ ਗੰਥ ਵੀ ਹੈ, ਜਿਸ ਦੀ ਕਾਵਿ ਸੁੰਦਰਤਾ ਵਿਲੱਖਣ ਅਤੇ ਵਿਸ਼ੇਸ਼ ਹੈ। ਇਸ ਵਿੱਚ ਦਰਜ ਸਾਰੀ ਬਾਣੀ ਰਾਗਾਂ ਅਤੇ ਕਾਵਿ-ਰੂਪਾਂ ਦੇ ਅਨੁਸਾਰ ਹੈ। ਕਾਵਿ-ਰੂਪਾਕਾਰਾਂ, ਕਾਵਿ ਸ਼ੈਲੀਆਂ, ਅਲੰਕਾਰਾਂ, ਬਿੰਬ ਤੇ ਪ੍ਰਤੀਕ ਸਿਰਜਣਾ, ਛੰਦ ਵਿਧਾਨ ਅਤੇ ਭਾਸ਼ਾਈ ਪ੍ਰਯੋਗ ਵਿੱਚ ਗੁਰੂ ਸਾਹਿਬਾਨ ਨੂੰ ਮੁਹਾਰਾਤ ਹਾਸਲ ਹੈ।

ਗੁਰੂ ਸਾਹਿਬਾਨ ਨੇ ਬਹੁਤ ਸਾਰੇ ਕਾਵਿ-ਰੂਪਾਂ ਵਿੱਚ ਬਾਣੀ ਰਚੀ ਹੈ। ਇਨ੍ਹਾਂ ਵਿੱਚ ਦੀਰਘ-ਅਕਾਰੀ ਰੂਪ ਵੀ ਸੰਮਿਲਿਤ ਹਨ ਅਤੇ ਲਘੂ-ਅਕਾਰੀ ਵੀ। ਸੁਖਮਨੀ ਸਾਹਿਬ ਵਰਗੇ ਪ੍ਰਬੰਧ- ਕਾਵਿ ਦੀ ਵੀ ਰਚਨਾ ਹੋਈ ਹੈ ਅਤੇ ਦੋ-ਤੁਕੇ ਸਲੋਕਾਂ ਦੀ ਵੀ। ਗੁਰਬਾਣੀ ਵਿੱਚ ਸ਼ਾਮਿਲ ਲੰਮੀਆਂ ਬਾਣੀਆਂ ਵਿੱਚ ਸੁਖਮਨੀ, ਬਾਵਨ-ਅੱਖਰੀ, ਸਿੱਧ-ਗੋਸ਼ਟਿ, ਆਨੰਦ ਸਾਹਿਬ, ਬਾਰਾਮਾਹ ਤੇ ਵਾਰਾਂ ਦਾ ਜ਼ਿਕਰ ਕੀਤਾ ਜਾ ਸਕਦਾ ਹੈ। ਸੋਦਰ, ਸੋ ਪੁਰਖ, ਆਰਤੀ, ਪਹਰੇ, ਅਲਾਹੁਣੀਆਂ, ਅੰਜਲੀਆਂ, ਸੋਹਲੇ, ਛੰਦ, ਰੁਤੀ, ਥਿਤੀ, ਦਿਨਰੈਣਿ ਆਦਿ ਲਘੂ ਅਕਾਰੀ ਬਾਣੀਆਂ ਹਨ। ਬੌਧਿਕ ਅਤੇ ਦਾਰਸ਼ਨਿਕ ਬਾਣੀ ਦੀ ਮਿਸਾਲ 'ਜਾਪੁ ਸਾਹਿਬ' ਹੈ, ਜਦ ਕਿ ਗੁਰੂ ਨਾਨਕ ਦੇਵੀ ਜੀ ਦੁਆਰਾ ਰਚਿਤ ਬਾਣੀ ਬਾਰਹਮਾਂਹ ਅਤੇ ਗੁਰੂ ਅਰਜਨ ਦੇਵ ਜੀ ਦੁਆਰਾ ਰਚਿਤ 'ਸ਼ਬਦ ਹਜ਼ਾਰੇ' ਸਰੋਦੀ ਅਤੇ ਭਾਵਨਾਤਮਕ ਬਾਣੀ ਦੇ ਉੱਤਮ ਉਦਾਹਰਣ ਹਨ।

ਪ੍ਰਕਿਰਤੀ ਚਿਤਰਣ ਗੁਰੂ ਗ੍ਰੰਥ ਸਾਹਿਬ ਦੀ ਸਾਹਿਤਿਕਤਾ ਦਾ ਇੱਕ ਮਹੱਤਵਪੂਰਨ ਤੱਤ ਹੈ। ਕੁੱਝ ਕਾਵਿ-ਰੂਪ ਅਜਿਹੇ ਹਨ ਜਿਹੜੇ ਕੁਦਰਤ ਦੇ ਵਰਤਾਰੇ ਨਾਲ ਹੀ ਸੰਬੰਧਿਤ ਹਨ ਜਿਵੇਂ ਬਾਰਾਹਮਾਹ, ਰੁਤੀ,

ਦਿਨਰੈਣਿ ਆਦਿ। ਕੁਦਰਤੀ ਦ੍ਰਿਸ਼ਾਂ, ਬਦਲਦੀਆਂ ਰੁੱਤਾਂ ਅਤੇ ਬਨਸਪਤੀ ਨਾਲ ਆਤਮਿਕ ਦੁੱਖਾਂ ਸੁੱਖਾਂ ਇਸ ਤਰ੍ਹਾਂ ਅਭੇਦ ਕਰ ਦਿੱਤਾ ਗਿਆ ਹੈ, ਜਿਵੇਂ ਸਾਡਾ ਅੰਦਰ ਤੇ ਬਾਹਰ ਪ੍ਰਕਿਰਤੀ ਨਾਲ ਇਕਮਿਕ ਹੋ ਗਿਆ ਹੋਵੇ। ‘ਬਾਰਾਮਾਹ ਤੁਖਾਰੀ’ ਵਿੱਚ ਰੁੱਤਾਂ ਦੇ ਵਟਦੇ ਸੁਭਾਅ ਨਾਲ ਪਲ ਪਲ ਬਦਲਦੀ ਮਾਨਸਿਕ ਅਵਸਥਾ ਨੂੰ ਇਸ ਤਰ੍ਹਾਂ ਜੋੜਿਆ ਗਿਆ ਹੈ ਕਿ ਕੁਦਰਤ ਦਾ ਪਸਾਰਾ ਮਨ ਦੀ ਅੰਤਰਆਤਮਾ ਦੀ ਦਸ਼ਾ ਨੂੰ ਹੀ ਪ੍ਰਗਟ ਕਰ ਰਿਹਾ ਹੋਵੇ। ਮਿਸਾਲ ਵਜੋਂ:-

ਚੇਤ ਬਸੰਤੁ ਭਲਾ ਭਵਰ ਸੁਹਾਵੜੇ
ਬਨ ਫੂਲੇ ਮੰਝ ਬਾਗਿ ਮੈਂ ਪਿਰੁ ਘਰਿ ਬਾਹੁੜੇ।¹

ਗੁਰਮਤਿ ਕਾਵਿ ਵਿੱਚ ਗੁਰੂ ਸਾਹਿਬਾਨ ਨੇ ਕਾਫ਼ੀ, ਅੰਜਲੀਆਂ, ਗੁਣਵੰਤੀ, ਕਰਹਲੇ ਆਦਿ ਬਹੁਤ ਸਾਰੇ ਹੋਰ ਕਾਵਿ ਰੂਪਾਂ ਦਾ ਪ੍ਰਯੋਗ ਸੁਚੇਤ ਮਨੋਰਥ ਅਧੀਨ ਕੀਤਾ ਹੈ। ਉਨ੍ਹਾਂ ਨੇ ਆਮ ਲੋਕਾਂ ਤੱਕ ਰਹੱਸਮਈ ਅਨੁਭਵ ਦੇ ਰਸ ਦਾ ਅਨੁਭਵ ਅਤੇ ਪਰਮ-ਗਿਆਨ ਦੀ ਸੋਝੀ ਕਰਾਉਣ ਦਾ ਮਨੋਰਥ ਸਾਹਮਣੇ ਰੱਖ ਕੇ ਬਾਣੀ ਰਚੀ ਹੈ ਅਤੇ ਇਸ ਦੇ ਲਈ ਲੋਕ-ਪ੍ਰਚਲਿਤ ਕਾਵਿ ਰੂਪਾਂ ਦਾ ਪ੍ਰਯੋਗ ਇੱਕ ਸਹਾਇਕ ਜੁਗਤ ਬਣਿਆ ਹੈ।

ਗੁਰੂ ਸਾਹਿਬਾਨ ਨੇ ਗੁਰਬਾਣੀ ਵਿੱਚ ਆਮ ਘਰੇਲੂ ਤੇ ਨਿੱਤ ਵਰਤੋਂ ਦੀਆਂ ਵਸਤੂਆਂ ਨੂੰ ਚਿੰਨ੍ਹਾਂ ਤੇ ਪ੍ਰਤੀਕਾਂ ਦੀ ਭੂਮਿਕਾ ਪ੍ਰਦਾਨ ਕੀਤੀ ਹੈ, ਜਿਸ ਦੀਆਂ ਕੁੱਝ ਮਿਸਾਲਾਂ ਨਿਮਨ ਅੰਕਿਤ ਹਨ:

ਨਾਨਕ ਗੁਰੂ ਨ ਚੇਤਨੀ ਮਨਿ ਆਪਣੈ ਸੁਚੇਤ।।
ਛੁਟੈ ਤਿਲ ਬੁਆੜ ਜਿਉਂ ਸੁੰਦੇ ਅੰਦਰਿ ਖੇਤ।।²

ਗੁਰਬਾਣੀ ਦੇ ਰਚਨਹਾਰਿਆਂ ਨੇ ਆਪਣੇ ਸੰਚਾਰ ਮਾਧਿਅਮ ਵਜੋਂ ਜਿਹੜੀ ਭਾਸ਼ਾ ਨੂੰ ਪ੍ਰਯੋਗ ਵਿੱਚ ਲਿਆਂਦੀ ਹੈ ਉਸਦਾ ਮੁਹਾਂਦਾਰਾ ਵੀ ਅਜਿਹਾ ਹੈ ਕਿ ਉਹ ਹਰ ਵਰਗ ਤੇ ਹਰ ਪੱਧਰ ਦੇ ਲੋਕਾਂ ਦੀ ਪਕੜ ਵਿੱਚ ਆ ਜਾਂਦੀ ਹੈ। ਉਨ੍ਹਾਂ ਨੇ ਆਪਣੇ ਸਮੇਂ ਵਿੱਚ ਵੱਖ ਵੱਖ ਇਲਾਕਿਆਂ ਅਤੇ ਵੱਖ-ਵੱਖ ਧਾਰਮਿਕ ਫਿਰਕਿਆਂ ਤੇ ਸਮਾਜਕ ਸਮੂਹਾਂ ਵਿੱਚ ਪ੍ਰਚਲਿਤ ਸ਼ਬਦਾਵਲੀ ਨੂੰ ਮਿਸ਼ਰਤ ਰੂਪ ਵਿੱਚ ਵਰਤੋਂ ਵਿੱਚ ਲਿਆਂਦਾ ਹੈ। ਗੁਰਬਾਣੀ ਦਾ ਮਾਧਿਅਮ ਭਾਵੇਂ ਮੁੱਖ ਤੌਰ ’ਤੇ ਕੇਂਦਰੀ ਪੰਜਾਬੀ ਜਾਂ ਲਹਿੰਦੀ ਰੰਗਣ ਵਾਲੀ ਪੰਜਾਬੀ ਭਾਸ਼ਾ ਹੈ ਪਰ ਇਸ ਉੱਪਰ ਬ੍ਰਜੀ, ਸੰਸਕ੍ਰਿਤ ਅਤੇ ਅਰਬੀ-ਫਾਰਸੀ ਭਾਸ਼ਾਵਾਂ ਦੀ ਸ਼ਬਦਾਵਲੀ ਦਾ ਪ੍ਰਤੱਖ ਪ੍ਰਭਾਵ ਹੈ। ਇਸ ਪ੍ਰਕਾਰ ਗੁਰੂ ਸਾਹਿਬਾਨ ਦੀ ਬਾਣੀ ਵੀ ਇਨ੍ਹਾਂ ਭਾਸ਼ਾਵਾਂ ਦੇ ਪ੍ਰਭਾਵ ਦੀਆਂ ਮਿਸਾਲਾਂ ਪੇਸ਼ ਕਰਦੀ ਹੈ। ਜਿਵੇਂ ਕਿ ਬ੍ਰਜ ਭਾਸ਼ਾ ਦੀ ਉਦਾਹਰਣ ਹੇਠ ਲਿਖੇ ਅਨੁਸਾਰ ਹੈ:-

ਅਬ ਹਮ ਚਲੀ ਠਾਕੁਰ ਪਹਿ ਹਾਰ।।
ਜਬ ਹਮ ਸਰਣਿ ਪ੍ਰਭੂ ਕੀ ਆਈ
ਰਾਖੁ ਪ੍ਰਭੂ ਭਾਵੈ ਮਾਰਿ।।³

ਸਮੁੱਚੇ ਰੂਪ ਵਿੱਚ ਕਿਹਾ ਜਾ ਸਕਦਾ ਹੈ ਕਿ ਗੁਰਮਤਿ ਕਾਵਿ ਮੱਧ ਯੁੱਗ ਦੀ ਇੱਕ ਵਿਸ਼ੇਸ਼ ਅਤੇ ਮਹੱਤਵਪੂਰਨ ਕਾਵਿ ਪਰੰਪਰਾ ਹੈ, ਕਿਉਂਕਿ ਇਸ ਵਿੱਚ ਗੁਰੂ ਸਾਹਿਬਾਨ ਦੀ ਵਿਚਾਰਧਾਰਾ, ਉਨ੍ਹਾਂ ਦੇ ਅਨੁਭਵ ਦੇ ਸਦਾਚਾਰਕ ਕੀਮਤਾਂ ਲੂੰ ਬੜੇ ਵਿਸਥਾਰ ਨਾਲ ਅਭਿਵਿਅਕਤ ਕੀਤਾ ਗਿਆ ਹੈ। ਸਹੀ ਅਰਥਾਂ ਵਿੱਚ ਪੰਜਾਬੀ ਸਾਹਿਤ ਦਾ ਆਰੰਭ ਗੁਰਮਤਿ ਕਾਵਿ ਨਾਲ ਹੀ ਹੁੰਦਾ ਹੈ ਅਤੇ ਇਹ ਇਤਨੀ ਬਲਵੰਤ ਪਰੰਪਰਾ ਹੈ ਕਿ ਇਸ ਨੇ ਨਾ ਕੇਵਲ ਉਸ ਯੁੱਗ ਦੇ ਧਰਮ ਸਮਾਜ ਅਤੇ ਰਾਜਨੀਤੀ ਉੱਪਰ ਹੀ ਪ੍ਰਭਾਵ ਪਾਇਆ ਹੈ ਸਗੋਂ ਸਾਹਿਤਿਕ ਪ੍ਰਾਪਤੀਆਂ ਦੇ ਪੱਖ ਤੋਂ ਵੀ ਗੁਰਮਤਿ ਕਾਵਿ ਸ਼੍ਰੇਣੀ ਰਚਨਾ ਹੈ। ਇਉਂ ਅਸੀਂ ਦੇਖਦੇ ਹਾਂ ਕਿ ਗੁਰਮਤਿ ਕਾਵਿ ਧਾਰਾ ਆਪਣੇ ਸਮਕਾਲੀਨ ਇਤਿਹਾਸਕ ਯਥਾਰਥ ਦਾ ਮੂਲ ਪਛਾਣਦਿਆਂ ਹੋਇਆ ਮਨੁੱਖ ਦੀ ਅਧਿਆਤਮਕ/ਨੈਤਿਕ ਜਾਗ੍ਰਿਤੀ ਦਾ ਸੰਦੇਸ਼ ਦਿੰਦੀ ਹੈ।

ਹਵਾਲੇ ਅਤੇ ਟਿੱਪਣੀਆਂ

1. ਆਦਿ ਗੰਥ, ਪੰਨਾ 1108
- 2 ਉਹੀ, ਪੰਨਾ 463
- 3 ਉਹੀ ਪੰਨਾ 427-28

ਪੁਸਤਕ ਸੂਚੀ

- ਗੁਲਵੰਤ ਸਿੰਘ, ਗੁਰਮਤਿ ਸਾਹਿਤ ਚਿੰਤਨ, ਸਿੰਘ ਬ੍ਰਦਰਜ਼, ਬਜ਼ਾਰ ਮਾਈਂ ਸੇਵਾ, ਅੰਮ੍ਰਿਤਸਰ, ਮਾਰਚ, 1997.
- ਦੀਵਾਨ ਸਿੰਘ, ਗੁਰਮਤਿ ਗਿਆਨ, ਵਾਰਿਸ ਸ਼ਾਹ ਫਾਊਂਡੇਸ਼ਨ, ਅੰਮ੍ਰਿਤਸਰ, 1994.
- ਬਲਜੀਤ ਕੌਰ (ਡਾ.), ਗੁਰਬਾਣੀ ਧਰਮ ਅਤੇ ਸਾਹਿਤ, ਸੁੰਦਰ ਬੁੱਕ ਡਿੱਪੂ ਮਾਈਂ ਹੀਰਾਂ ਗੇਟ, ਜਲੰਧਰ। 1996.
- ਮਨਮੋਹਨ ਸਿੰਘ (ਡਾ.) ਗੁਰਮਤਿ ਕਾਵਿ ਦੀ ਵਿਸ਼ੇਸ਼ਤਾ, ਮਨਦੀਪ ਪ੍ਰਕਾਸ਼ਨ, ਨਵੀਂ ਦਿੱਦੀ, 1981.

ਪੱਤਰ ਪੱਤ੍ਰਿਕਾਵਾਂ

- ਖੋਜ ਪੱਤ੍ਰਿਕਾ, ਗੁਰਮਤਿ ਕਾਵਿ ਅੰਕ 26, ਸਤੰਬਰ, 1985
- S. Crane, 'The Idea of Humanities and other Essays: Critical and Historical.

ਸ਼ੇਖ ਫ਼ਰੀਦ ਜੀ ਦੀ ਵਿਚਾਰਧਾਰਾ

ਪ੍ਰੋ: ਰਾਕੇਸ਼ ਕੁਮਾਰ

ਪੰਜਾਬੀ ਵਿਭਾਗ, ਬੇਬੇ ਨਾਨਕੀ ਗੁਰੂ ਨਾਨਕ ਦੇਵ ਯੂਨੀਵਰਸਿਟੀ
ਕਾਲਜ, ਮਿੱਠੜਾ (ਕਪੂਰਥਲਾ)

ਸ਼ੇਖ ਫ਼ਰੀਦ ਜੀ ਦੀ ਬਹੁ-ਪੱਖੀ ਸ਼ਖ਼ਸੀਅਤ ਦੇ ਮਾਲਕ ਤੇ ਬਹੁ-ਭਾਸ਼ਾਈ ਸੂਫੀ ਸ਼ਾਇਰ ਹਨ। ਆਪ ਪੰਜਾਬ ਦੇ ਉਨ੍ਹਾਂ ਮਹਾਨ ਸੂਫੀ ਦਰਵੇਸ਼ਾਂ ਵਿੱਚੋਂ ਹਨ ਜਿਨ੍ਹਾਂ ਨੇ ਆਪਣੇ ਰੂਹਾਨੀ ਸੰਦੇਸ਼ ਅਤੇ ਮਿੱਠੀ ਸ਼ਾਇਰੀ ਰਾਹੀਂ ਪੰਜਾਬੀ ਅਦਬ ਦੀ ਸੂਫੀਆਨਾ ਰਵਾਇਤ ਦਾ ਮੁੱਢ ਬੰਨਿਆ। ਆਪ ਜੀ ਨੂੰ ਪੰਜਾਬੀ ਸੂਫੀ ਪਰੰਪਰਾ ਦੇ ਨਾਲ ਨਾਲ ਪੰਜਾਬੀ ਸਾਹਿਤ ਪਰੰਪਰਾ ਦੇ ਮੋਢੀਆਂ ਵਿਚ ਵੀ ਗਿਣਿਆ ਜਾਂਦਾ ਹੈ। ਕਿਉਂਕਿ ਆਪ ਨੇ ਪਹਿਲੀ ਵਾਰ ਸੂਫੀ ਵਿਚਾਰਧਾਰਾ ਨੂੰ ਪੰਜਾਬੀ ਵਿਚ ਲਿਆਂਦਾ ਅਤੇ ਪੰਜਾਬੀ ਵਿਚ ਰਚਨਾ ਕਰਕੇ ਇਸਨੂੰ ਸਾਹਿਤਕ ਗੌਰਵ ਬਖ਼ਸ਼ਿਆ। ਫ਼ਰੀਦ ਦੀ ਬਾਣੀ ਅਥਾਹ ਗਿਆਨ ਦਾ ਖ਼ਜ਼ਾਨਾ ਹੈ, ਜੋ ਜੀਵਾਤਮਾ ਨੂੰ ਪਰਮਾਤਮਾ ਦੇ ਲੜ ਲੱਗਣ ਲਈ ਥਾਂ - ਥਾਂ ਪ੍ਰੇਰਦੀ ਹੈ। ਉਹਨਾਂ ਦੀ ਬਾਣੀ ਦੀ ਇਸ ਵਿਸ਼ੇਸ਼ਤਾ ਸਦਕਾ ਹੀ ਗੁਰੂ ਅਰਜਨ ਦੇਵ ਜੀ ਨੇ ਫ਼ਰੀਦ ਜੀ ਦੇ 112 ਸਲੋਕ ਅਤੇ 4 ਸ਼ਬਦ (ਦੋ ਰਾਗ ਸੂਹੀ, ਦੋ ਰਾਗ ਆਸਾ) ਗੁਰੂ ਗ੍ਰੰਥ ਸਾਹਿਬ ਵਿਚ ਦਰਜ ਕੀਤੇ ਹਨ। ਫ਼ਰੀਦ ਬਾਣੀ ਜੀਵਾਤਮਾ ਨੂੰ ਅਧਿਆਤਮਿਕਤਾ, ਨੈਤਿਕਤਾ ਅਤੇ ਮਾਨਵਵਾਦੀ ਦ੍ਰਿਸ਼ਟੀ ਦੇ ਧਾਰਨੀ ਬਣਨ ਦਾ ਪਾਠ ਪੜਾਉਂਦੀ ਹੈ। "ਰੂਹਾਨੀ ਅਤੇ ਭਾਸ਼ਾ ਵਿਗਿਆਨ ਦੇ ਪੱਖੋਂ ਫ਼ਰੀਦ ਜੀ ਦੇ ਸ਼ਬਦ ਤੇ ਸਲੋਕ ਨਾ ਕੇਵਲ ਸਲਾਹੁਣ ਯੋਗ ਹੀ ਹਨ, ਸਗੋਂ ਉਹਨਾਂ ਵਿਚ ਇਨਸਾਨੀਅਤ ਦਾ ਜੋ ਤਸੱਵਰ ਤੇ ਵਿਗਿਆਨਕ ਨਕਸ਼ਾ ਉਲੀਕਿਆ ਗਿਆ ਹੈ, ਉਸਦੀ ਮਿਸਾਲ ਹੋਰ ਕਿਤੇ ਸ਼ਾਇਦ ਹੀ ਮਿਲ ਸਕੇ।"¹

ਫ਼ਰੀਦ ਜੀ ਨੇ ਆਪਣੀ ਬਾਣੀ ਵਿਚ ਸੂਫੀਵਾਦ ਦੇ ਸਿਧਾਂਤਾਂ ਦੀ ਵਿਆਖਿਆ ਕੀਤੀ ਹੈ। ਫ਼ਰੀਦ ਜੀ ਨੇ ਜੀਵਾਤਮਾ ਨੂੰ ਪਰਲੋਕ ਦੇ ਵਰਤਾਰੇ ਨੂੰ ਦਰਸਾ ਕੇ ਚੰਗੇ/ਨੇਕ ਕੰਮ ਕਰਨ ਦੀ ਪ੍ਰੇਰਨਾ ਦਿੱਤੀ ਹੈ ਕਿ ਸੰਸਾਰ ਵਿਚ ਵਿਚਰਦਿਆ ਜੀਵਾਤਮਾ - ਪਰਮਾਤਮਾ ਦੇ ਨਾਮ ਸਿਮਰਨ ਵੱਲ ਧਿਆਨ ਲਗਾਈ ਰੱਖੇ, ਜਿਸ ਸਦਕਾ ਉਹ ਮਾੜੇ ਕੰਮਾਂ ਤੋਂ ਵੀ ਬਚੀ ਰਹੇਗੀ ਅਤੇ ਉਸਦਾ ਅੱਗਾ ਵੀ ਸੰਵਾਰਿਆ ਜਾਵੇਗਾ। "ਪ੍ਰਭੂ ਵੱਲੋਂ ਜੀਵ ਨੂੰ ਇਸ ਸੰਸਾਰ ਵਿਚ ਰੱਬੀ ਹੁਕਮ ਅਨੁਸਾਰ ਹੀ ਭੇਜਿਆ ਗਿਆ ਹੈ ਅਤੇ ਉਸੇ ਅਧੀਨ ਹੀ ਉਸਨੇ ਇਸ ਸੰਸਾਰ ਨੂੰ ਅਵੱਸ਼ ਛੱਡ ਜਾਣਾ ਹੈ ਪਰ ਉਸ ਨੇ ਇਸ ਸੰਸਾਰ ਵਿਚ ਆਪਣੇ ਕੀਤੇ ਅਮਲਾਂ ਦਾ ਹਿਸਾਬ ਰੱਬ ਦੀ ਹਜ਼ੂਰੀ ਵਿਚ ਨਿਬੇੜਨਾ ਪੈਂਦਾ ਹੈ। ਇਹ ਲੇਖਾ ਅਵੱਸ਼ ਪੁੱਛਿਆ ਜਾਣਾ ਹੈ। ਜੇ ਕੋਈ ਇਸ ਜੀਵਨ ਦੇ ਸਮੇਂ ਨੂੰ ਵਿਅਰਥ ਹੰਢਾ ਕੇ ਅਤੇ ਗਫ਼ਲਤ ਦੀ ਨੀਂਦ ਸੌਂ ਕੇ ਗੁਆ ਦੇਵੇਗਾ ਤਾਂ ਰੱਬ ਉਸ ਤੋਂ ਲੇਖਾ ਪੁੱਛੇਗਾ ਅਤੇ ਅਵੱਸ਼ ਹੀ ਇਸ ਸੰਸਾਰ ਵਿਚ ਕੀਤੇ ਕੰਮ ਪ੍ਰਲੋਕ ਵਿਚ ਕੰਮ ਆਉਣਗੇ।"²

ਫ਼ਰੀਦ ਜੀ ਦੀ ਬਾਣੀ ਵਿਚੋਂ ਉਹਨਾਂ ਦੀ ਬਹੁਪੱਖੀ ਵਿਚਾਰਧਾਰਾ ਉਜਾਗਰ ਹੁੰਦੀ ਹੈ। ਉਹਨਾਂ ਦੀ ਰਚਨਾ ਵਿੱਚੋਂ ਪਰਮਾਤਮਾ ਦਾ ਸਰੂਪ, ਪ੍ਰਭੂ-ਪ੍ਰੇਮ ਨਾਮ ਸਿਮਰਨ, ਮੁਰਸ਼ਦ ਦੀ ਲੋੜ, ਨੈਤਿਕਤਾ/ਸਦਾਚਾਰਕ ਸਿੱਖਿਆ, ਪਾਖੰਡਵਾਦ ਦਾ ਖੰਡਨ, ਧਨ-ਦੋਲਤ ਦੀ ਅਰਥਹੀਣਤਾ, ਕਿਸੇ ਦਾ ਦਿਲ ਨਾ ਦਖਾਉਣਾ, ਸਭ ਨੂੰ ਇਕੋ ਨਜ਼ਰ ਨਾਲ ਦੇਖਣਾ, ਸੰਸਾਰ ਦੀ ਨਾਸ਼ਵਾਨਤਾ, ਰੱਬ ਦੀ ਰਜ਼ਾ ਵਿਚ ਰਹਿਣਾ ਅਤੇ ਮੌਤ ਦਾ ਸੰਕਲਪ ਆਦਿ ਵਿਸ਼ੇ ਦ੍ਰਿਸ਼ਟੀਗੋਚਰ ਹੁੰਦੇ ਹਨ।

ਫ਼ਰੀਦ ਜੀ ਦੇ ਅਨੁਸਾਰ ਪਰਮਾਤਮਾ ਸਾਰੀ ਖ਼ਲਕਤ ਵਿਚ ਮੌਜੂਦ ਹੈ। ਸਾਰੀ ਖ਼ਲਕਤ ਉਸ ਪਰਮਾਤਮਾ ਦੇ ਹੁਕਮ ਅਨੁਸਾਰ ਹੀ ਚਲਦੀ ਹੈ। ਉਸਦੀ ਰਜ਼ਾ ਤੋਂ ਬਿਨ੍ਹਾਂ ਤਾ ਪੱਤਾ ਵੀ ਨਹੀਂ ਹਿੱਲ ਸਕਦਾ। ਉਹ ਕਣ-ਕਣ

ਵਿਚ ਵਸਿਆ ਹੋਇਆ ਹੈ। ਸਾਰੇ ਜੀਵ ਉਸੇ ਪਰਮਾਤਮਾ ਦੇ ਬਣਾਏ ਹੋਏ ਹਨ ਅਤੇ ਉਹ ਆਪ ਸਭ ਵਿਚ ਵਿਰਾਜਮਾਨ ਹੈ। ਜਦੋਂ ਉਹ ਸਭ ਵਿਚ ਹੈ ਅਤੇ ਸਭ ਉਸਦੇ ਹਨ ਤਾਂ ਫਿਰ ਮੰਦਾ ਚੰਗਾ ਕਿਸ ਨੂੰ ਆਖਿਆ ਜਾਣਾ ਅਰਥਾਤ ਪਰਮਾਤਮਾ ਸਰਬ ਵਿਆਪਕ ਹੈ। ਫ਼ਰੀਦ ਜੀ ਜੀਵਾਤਮਾ ਨੂੰ ਸਮਝਾਉਂਦੇ ਲਿਖਦੇ ਹਨ:-

ਫ਼ਰੀਦਾ ਖਾਲਕੁ ਖਲਕ ਮਹਿ, ਖਲਕ ਵਸੈ ਰਬ ਮਾਹਿ
ਮੰਦਾ ਕਿਸ ਨੋ ਆਖੀਐ, ਜਾਂ ਤਿਸੁ ਬਿਨੁ ਕੋਈ ਨਾਹਿ ।।³

ਬਾਬਾ ਫ਼ਰੀਦ ਜੀ ਆਪਣੀ ਬਾਣੀ ਵਿਚ ਪਰਮਾਤਮਾ ਦੀ ਬੰਦਗੀ ਦਾ ਸੰਦੇਸ਼ ਦਿੰਦੇ ਹਨ। ਆਪ ਇਸ ਦੁਨੀਆਂ ਦੇ ਕਾਰ-ਵਿਹਾਰ ਨੂੰ ਝੂਠਾ ਘੋਸ਼ਿਤ ਕਰਦੇ ਹਨ। ਆਪ ਫ਼ਰਮਾਉਂਦੇ ਹਨ ਕਿ ਮਨੁੱਖ ਨੂੰ ਜੀਵਨ ਇੱਕੋ ਵਾਰ ਮਿਲਿਆ ਹੈ, ਉਸਨੂੰ ਦੁਬਾਰਾ ਇੱਥੇ ਆਉਣ ਦਾ ਅਵਸਰ ਨਹੀਂ ਮਿਲਣਾ, ਇਸ ਲਈ ਆਪ ਮਨੁੱਖ ਨੂੰ ਬਾਰ-ਬਾਰ ਇਹ ਸਲਾਹ ਦਿੰਦੇ ਹਨ ਕਿ ਉਹ ਪਰਮਾਤਮਾ ਨੂੰ ਸੱਚੀ ਮੁਹੱਬਤ ਕਰਨ । ਆਪ ਫ਼ਰਮਾਉਂਦੇ ਹਨ:-

ਦਿਲ ਮੁਹੱਬਤਿ ਜਿੰਨ ਸੇਈ ਸਚਿਆ
ਜਿਨ ਮਨਿ ਹੋਰੁ ਮੁਖਿ ਹੋਰ ਸਿ ਕਾਂਢੇ
ਰਤੇ ਇਸ਼ਕ ਖੁਦਾਇ ਰੰਗਿ ਦੀਦਾਰ ਕੇ
ਵਿਸਰਿਆ ਜਿਨ ਨਾਮੁ ਤੇ ਭੂਇ ਭਾਰੁ ਖੀਏ ।।⁴

ਸ਼ੇਖ਼ ਫ਼ਰੀਦ ਜੀ ਵਿਅਕਤੀ ਨੂੰ ਨਿਮਰ, ਮਿਠਬੋਲੜਾ, ਸ਼ਹਿਣਸ਼ੀਲ, ਸਬਰ ਅਤੇ ਪ੍ਰਹੇਜ਼ਗਾਰ ਵੇਖਣਾ ਲੋੜਦੇ ਹਨ। ਇਸ ਤਰ੍ਹਾਂ ਨੈਤਿਕ ਸਿੱਖਿਆ ਆਪ ਦੀ ਬਾਣੀ ਦਾ ਇਕ ਵਿਸ਼ੇਸ਼ ਅੰਗ ਹੈ। ਆਪ ਅਭਿਮਾਨੀ, ਕ੍ਰੋਧੀ ਅਤੇ ਲੋਭੀ ਵਿਅਕਤੀ ਨੂੰ ਅਧਿਆਤਮਕ ਪ੍ਰਾਪਤੀਆਂ ਕਰਨ ਦੇ ਯੋਗ ਨਹੀਂ ਸਨ ਸਮਝਦੇ। ਇਹੀ ਕਾਰਨ ਹੈ ਕਿ ਆਪ ਦੇ ਬਹੁਤ ਸਾਰੇ ਸਲੋਕਾਂ ਵਿਚ ਸਵੈ ਨੂੰ ਸੰਵਾਰਨ ਸਧਾਰਨ ਦਾ ਸੰਦੇਸ਼ ਮਿਲਦਾ ਹੈ। ਫ਼ਰੀਦ ਜੀ ਦਾ ਵਿਚਾਰ ਹੈ:-

ਫ਼ਰੀਦਾ ਜੋ ਤੈ ਮਾਰਨਿ ਮੁਕੀਆਂ ਤਿਨਾ ਨਾ ਮਾਰੇ ਘੁੰਮਿ ।।
ਆਪਨੜੈ ਘਰਿ ਜਾਈਐ ਪੈਰ ਤਿਨਾ ਦੇ ਚੁੰਮਿ ।।⁵

ਫ਼ਰੀਦ ਜੀ ਪਾਖੰਡਵਾਦ ਦੇ ਵਿਰੁੱਧ ਸਨ। ਆਪ ਦੇ ਸਮਕਾਲੀ ਯੁੱਗ ਵਿਚ ਬਹੁਤੇ ਸਾਧੂ ਸੰਤ ਵਿਖਾਵੇ ਦੀ ਭਗਤੀ ਕਰਦੇ ਸਨ। ਵਿਖਾਵੇ ਦੇ ਸਾਧੂ ਸੰਤਾਂ ਨੂੰ ਆਪਣਾ ਪ੍ਰਚਾਰ ਕਰਨਾ ਆਉਂਦਾ ਹੁੰਦਾ ਹੈ। ਇਸੇ ਕਾਰਨ ਉਹ ਬਹੁਤੇ ਲੋਕਾਂ ਨੂੰ ਆਪਣੇ ਵੱਲ ਆਕ੍ਰਿਸ਼ਤ ਕਰ ਲੈਂਦੇ ਸਨ ਜਦੋਂ ਕਿ ਅਸਲ ਫ਼ਰੀਦ ਲੁਕ-ਛਿਪ ਕੇ ਬੰਦਗੀ ਕਰਦੇ ਹਨ। ਉਨ੍ਹਾਂ ਨੂੰ ਪ੍ਰਦਰਸ਼ਨ ਦੀ ਜਰੂਰਤ ਨਹੀਂ ਹੁੰਦੀ। ਫ਼ਰੀਦ ਜੀ ਨੂੰ ਪਤਾ ਸੀ ਕਿ ਉਨ੍ਹਾਂ ਦੇ ਸਮਕਾਲੀ ਯੁਗ ਦੇ ਬਹੁਤੇ ਫ਼ਰੀਦ ਜਾਂ ਦਰਵੇਸ਼ ਰੋਜ਼ੀ-ਰੋਟੀ ਦੇ ਜੁਗਾੜ ਲਈ ਫ਼ਕੀਰੀ ਦੇ ਚੋਲੇ ਪਾਈ ਬੈਠੇ ਸਨ। ਅਜਿਹੇ ਪਾਖੰਡੀ ਫ਼ਕੀਰਾਂ ਤੋਂ ਆਮ ਲੋਕਾਂ ਨੂੰ ਸਾਵਧਾਨ ਕਰਨ ਲਈ ਫ਼ਰੀਦ ਜੀ ਨੇ ਸਲੋਕਾਂ ਦੀ ਰਚਨਾ ਕੀਤੀ। ਫ਼ਰੀਦ ਜੀ ਫ਼ਰਮਾਉਂਦੇ ਹਨ:-

ਫ਼ਰੀਦਾ ਕੰਨਿ ਮੁਸਲਾ ਸੂਫੁ ਗਲਿ ਦਿਲਿ ਕਾਤੀ ਗੁੜੁ ਵਾਤਿ ।।
ਬਾਹਰਿ ਦਿਸੈ ਚਾਨਣਾ ਦਿਲਿ ਅੰਧਿਆਰੀ ਰਾਤਿ ।।⁶

ਸ਼ੇਖ਼ ਫ਼ਰੀਦ ਜੀ ਦਾ ਵਿਚਾਰ ਹੈ ਕਿ ਪਰਮਾਤਮਾ ਦੀ ਦ੍ਰਿਸ਼ਟੀ ਵਿਚ ਰਾਜੇ-ਰਜ਼ਬਾੜੇ ਅਤੇ ਧਨਵਾਨ ਵਿਅਕਤੀਆਂ ਦੀ ਕੋਈ ਵੁਅਕਤ ਨਹੀਂ ਹੈ ਜਿਹੜੇ ਧਨਵਾਨ ਲੋਕ 'ਮੈਂ-ਮੇਰੀ' ਕਰਦੇ ਫਿਰਦੇ ਹਨ ਅੰਤ ਸਮੇਂ ਉਹ ਵੀ ਖਾਲੀ ਹੱਥ ਚੱਲੇ ਜਾਂਦੇ ਹਨ। ਸੋ ਧਨਵਾਨ ਜਾਂ ਅਮੀਰ ਆਦਮੀ ਬਣਨ ਵਾਸਤੇ ਪੁਰਸਾਰਥ ਕਰਨ ਵਾਲੇ ਵਿਅਕਤੀ ਅੰਤਿਮ ਸਮੇਂ ਜੀਵਨ ਦੀ ਬਾਜ਼ੀ ਹਾਰ ਕੇ ਪਰਲੋਕ ਨੂੰ ਰਵਾਨਾ ਹੁੰਦੇ ਹਨ। ਉਨ੍ਹਾਂ ਨੇ ਕਦੇ ਕੋਈ ਸ਼ੁਭ ਕਰਮ ਨਹੀਂ ਕੀਤਾ ਹੁੰਦਾ। ਪ੍ਰਭੂ ਦੇ ਸਿਮਰਨ ਵਿਚ ਸਮਾਂ ਬਤੀਤ ਨਹੀਂ ਕੀਤਾ ਹੁੰਦਾ। ਇਸ ਲਈ ਉਨ੍ਹਾਂ ਦਾ

ਜੀਵਨ ਵਿਅਰਥ ਹੀ ਨਸ਼ਟ ਹੋ ਜਾਂਦਾ ਹੈ। ਫ਼ਰੀਦ ਜੀ ਕਹਿੰਦੇ ਹਨ ਕਿ ਇਹੋ ਜਿਹੇ ਵਿਅਕਤੀਆਂ ਨੂੰ ਅੱਗੇ ਜਾ ਕੇ ਬੜੀਆਂ ਕਠੋਰ ਸਜ਼ਾਵਾਂ ਭੁਗਤਣੀਆਂ ਪੈਂਦੀਆਂ ਹਨ। ਆਪ ਫ਼ਰਮਾਉਂਦੇ ਹਨ:-

ਫ਼ਰੀਦਾ ਵੇਖ ਕਪਾਹੈ ਜਿ ਥੀਆ ਜਿ ਸਿਰਿ ਥੀਆ ਤਿਲਾਹ।।

ਕਮਾਦੈ ਅਰੁ ਕਾਗਦੈ ਕੁੰਨੇ ਕੋਇਲਿਆਹੁ।।

ਮੰਦੇ ਆਮਲ ਕਰੇਦਿਆ ਏਹ ਸਜਾਇ ਤਿਨਾਹ।।⁷

ਫ਼ਰੀਦ ਜੀ ਆਪਣੇ ਮੁਰੀਦਾਂ ਨੂੰ ਇਹ ਸੰਦੇਸ਼ ਦਿੰਦੇ ਹਨ ਕਿ ਜਨਮ-ਜਾਤ ਜਾਂ ਪਦ-ਪ੍ਰਤਿਸ਼ਠਾ ਦੇ ਕਾਰਨ ਕਿਸੇ ਵੀ ਵਿਅਕਤੀ ਨੂੰ ਵੱਡਾ ਜਾਂ ਛੋਟਾ ਨਹੀਂ ਸਮਝਣਾ ਚਾਹੀਦਾ। ਇਕ ਪਰਮਾਤਮਾ ਦੀ ਸੰਤਾਨ (ਸਿਰਜਣਾ) ਹੋਣ ਦੇ ਕਾਰਨ ਸ੍ਰਿਸ਼ਟੀ ਦੇ ਸਭ ਲੋਕ ਬਰਾਬਰ ਹਨ। ਸਭ ਦੇ ਦਿਲ ਵਿਚ ਪਰਮਾਤਮਾ ਦਾ ਨਿਵਾਸ ਹੈ। ਆਪ ਜੀ ਦਾ ਵਿਚਾਰ ਹੈ:-

ਫ਼ਰੀਦਾ ਜੰਗਲੁ ਜੰਗਲੁਕਿਆ ਭਵਹਿ ਵਣਿ ਕੰਡਾ ਮੋੜੇਹਿ।।

ਵਸੀ ਰਬੁ ਹਿਆਲੀਐ ਜੰਗਲੁ ਕਿਆ ਚੂਢੇਹਿ।।⁸

ਜਦੋਂ ਰੱਬ ਹਰ ਇਕ ਬਸ਼ਰ ਦੇ ਦਿਲ ਵਿਚ ਵਸਦਾ ਹੈ ਤਾਂ ਕਿਸੇ ਨੂੰ ਕੋਝੇ ਬਚਨ ਬੋਲਣਾ ਉਚਿਤ ਨਹੀਂ ਹੈ। ਕਿਸੇ ਦਾ ਵੀ ਦਿਲ ਨਹੀਂ ਦੁਖਾਉਣਾ ਚਾਹੀਦਾ। ਜਿਹੜੇ ਲੋਕ ਪਰਮਾਤਮਾ ਨੂੰ ਮਿਲਣ ਦੀ ਸਿੱਕ ਰੱਖਦੇ ਹਨ। ਉਹ ਕਿਸੇ ਦਾ ਵੀ ਦਿਲ ਨਹੀਂ ਦੁਖਾਉਂਦੇ। ਬਲਕਿ ਹਰ ਇਕ ਦਾ ਉਚਿਤ ਸਤਿਕਾਰ ਕਰਦੇ ਹਨ, ਫ਼ਰੀਦ ਜੀ ਦਾ ਵਿਚਾਰ ਹੈ:-

ਇਕ ਫਿਕਾ ਨ ਗਾਲਾਇ ਸਭਨਾ ਮੈਂ ਸੱਚਾ ਧਣੀ।।

ਹਿਆਉ ਨ ਕੈਹੀ ਠਾਹਿ ਮਾਣਕ ਸਭ ਅਮੋਲਵੇ।।⁹

ਸ਼ੇਖ਼ ਫ਼ਰੀਦ ਜੀ ਦੀ ਬਾਣੀ ਵਿਚ ਪ੍ਰਭੂ ਦੀ ਬੇਅੰਤਤਾ ਅਤੇ ਸਰਵ ਸ਼ਕਤੀਮਾਨਤਾ ਦਾ ਬਾਰ ਬਾਰ ਗੁਣ-ਗਾਨ ਕੀਤਾ ਗਿਆ ਹੈ। ਆਪ ਅਨੁਸਾਰ ਇਸ ਸਮੁੱਚੇ ਬ੍ਰਹਿਮੰਡ ਵਿਚ ਕੇਵਲ ਇਕ ਪ੍ਰਭੂ ਹੀ ਅਬਿਨਾਸ਼ੀ ਅਤੇ ਸਥਿਤ ਹੈ। ਬਾਕੀ ਹਰ ਚੀਜ਼ ਨਾਸ਼ਮਾਨ ਅਤੇ ਅਸਥਿਰ ਹੈ। ਹਰ ਇਕ ਨੇ ਮਰ ਜਾਣਾ ਹੈ ਅਤੇ ਫਿਰ ਇਸ ਦੁਨੀਆਂ ਉਪਰ ਨਹੀਂ ਆ ਸਕਣਾ। ਇਸ ਤੱਥ ਦੇ ਬਾਵਜੂਦ ਬਹੁਤ ਸਾਰੇ ਲੋਕ ਇਸ ਨਾਸ਼ਮਾਨ ਦੁਨੀਆਂ ਦੇ ਲੋਭ ਲਾਲਚ ਵਿਚ ਪੈ ਕੇ ਆਪਣੇ ਜੀਵਨ ਨੂੰ ਵਿਅਰਥ ਗੁਆ ਰਹੇ ਹਨ। ਫ਼ਰੀਦ ਜੀ ਨੇ ਬੜੇ ਸਪੱਸ਼ਟ ਅੰਦਾਜ਼ ਵਿਚ ਜੀਵਨ ਦੀ ਨਾਸ਼ਮਾਨਤਾ ਨੂੰ ਦ੍ਰਿੜ ਕਰਵਾਉਂਦੇ ਹਨ, ਇਥੋਂ ਤਕ ਕਿ ਆਪ ਇਹ ਵੀ ਲਿਖ ਜਾਂਦੇ ਹਨ ਕਿ ਜਿਸ ਆਸਣ ਉਪਰ ਉਹ ਬਿਰਾਜਮਾਨ ਹਨ, ਇਸ ਉਪਰ ਨਾ ਜਾਣੇ ਪਹਿਲਾ ਕੌਣ-ਕੌਣ ਬੈਠ ਚੁੱਕੇ ਹਨ। ਸੋ ਪ੍ਰਭੂ ਦਾ ਸਤਿਸਰੂਪ ਅਤੇ ਦੁਨੀਆਂ ਦਾ ਝੂਠਾ (ਮਿਥਿਆ) ਰੂਪ-ਫ਼ਰੀਦ ਬਾਣੀ ਵਿਚ ਬਾਰ-ਬਾਰ ਪੇਸ਼ ਹੋਇਆ ਹੈ ਜਿਵੇਂ:-

ਜੇ ਜਾਣਾ ਮਰਿ ਜਾਈਐ ਘੁਮਿ ਨਆਈਐ।।

ਝੂਠੀ ਦੁਨੀਆ ਲਗਿ ਨ ਆਪੁ ਵਵਾਈਐ।।

ਸ਼ੇਖ਼ ਹੈਯਾਤੀ ਜਗਿ ਨ ਕੋਈ ਥਿਰੁ ਰਹਿਆ।।

ਜਿਸ ਆਸਣਿ ਹਮ ਬੈਠੇ ਕੇਤੇ ਬੈਂਸਿ ਗਇਆ।।¹⁰

ਬਾਬਾ ਫ਼ਰੀਦ ਨੇ ਆਪਣੀ ਬਾਣੀ ਵਿਚ ਸਤਿਗੁਰੂ ਦੇ ਅਧਿਆਤਮਕ ਮਹੱਤਵ ਉਪਰ ਕਾਫ਼ੀ ਬਲ ਦਿੱਤਾ ਹੈ ਅਤੇ ਸਪੱਸ਼ਟ ਕੀਤਾ ਹੈ ਕਿ ਸ਼ਾਗਿਰਦਾਂ ਨੂੰ ਸਤਿਗੁਰੂ ਦੁਆਰਾ ਦਰਸਾਏ ਗਏ ਮਾਰਗ ਉਪਰ ਚੱਲਣਾ ਚਾਹੀਦਾ ਹੈ ਇਸੇ ਵਿਚ ਉਨ੍ਹਾਂ ਦਾ ਕਲਿਆਣ ਹੈ। ਆਪ ਫ਼ਰਮਾਉਂਦੇ ਹਨ:-

ਬੋਲੀਐ ਸਚੁ ਧਰਮੁ ਝੂਠ ਨ ਬੋਲੀਐ।।

ਜੇ ਗੁਰੂ ਦਸੈ ਵਾਟ ਮੁਰੀਦਾ ਜੋਲੀਐ।।¹¹

ਫਰੀਦ ਬਾਣੀ ਵਿਚ ਜੀਵਾਤਮਾ ਨੂੰ ਰੱਬੀ ਰਜਾ ਵਿਚ ਰਹਿਣ ਦਾ ਉਪਦੇਸ਼ ਦਿੱਤਾ ਗਿਆ ਹੈ ਕਿਉਂਕਿ 'ਤੁਵੱਲਕ' ਦੇ ਅਰਥ ਹੈ 'ਰੱਬ ਵਿਚ ਪੂਰਨ ਭਰੋਸਾ' ਇਸ ਸਿਧਾਂਤ ਅਨੁਸਾਰ ਜੀਵਾਤਮਾ ਨੂੰ ਰੱਬੀ ਰਜਾ ਵਿਚ ਖੁਸ਼ ਰਹਿਣਾ ਚਾਹੀਦਾ ਹੈ ਭਾਵ ਪਰਮਾਤਮਾ ਦਾ ਭਾਣਾ ਮੰਨਣਾ ਚਾਹੀਦਾ ਹੈ। ਦੁੱਖ-ਸੁੱਖ ਨੂੰ ਰੱਬ ਦੀ ਰਜਾ ਮੰਨਣਾ ਚਾਹੀਦਾ ਹੈ ਅਤੇ ਸਹਿਜ ਅਵਸਥਾ ਵਿਚ ਰਹਿ ਕੇ ਦੁੱਖ-ਸੁੱਖ ਨੂੰ ਇਕ ਕਰਕੇ ਜਾਨਣਾ ਚਾਹੀਦਾ ਹੈ। ਫਰੀਦ ਜੀ ਫਰਮਾਉਂਦੇ ਹਨ:

ਫਰੀਦੁ ਦੁਖੁ ਇਕੁ ਕਰਿ ਦਿਲ ਤੇ ਲਾਹਿ ਵਿਕਾਰੁ।।

ਅਲਹੁ ਭਾਵੈ ਸੋ ਭਲਾ ਤਾਂ ਲਭੀ ਦਰਬਾਰੁ।।¹²

ਫਰੀਦ ਬਾਣੀ ਵਿੱਚੋਂ ਮੌਤ ਦਾ ਸੰਕਲਪ ਪ੍ਰਬਲ ਰੂਪ ਵਿਚ ਉਜਾਗਰ ਹੁੰਦਾ ਹੈ। ਕੁਝ ਵਿਦਵਾਨਾਂ ਦਾ ਵਿਚਾਰ ਹੈ ਕਿ ਫਰੀਦ ਬਾਣੀ ਮੌਤ ਦਾ ਪ੍ਰਭਾਵ ਸਿਰਜ ਕੇ ਜੀਵਾਤਮਾ ਨੂੰ ਭੈਅ ਗ੍ਰਸਤ ਕਰਦੀ ਹੈ। ਜੇਕਰ ਗੁਰੂ ਨਾਲ ਵੇਖਿਆ ਜਾਵੇ ਤਾਂ ਫਰੀਦ ਬਾਣੀ ਮੌਤ ਦੇ ਵਰਤਾਰੇ ਨੂੰ ਦਰਸਾ ਕੇ ਜੀਵਾਤਮਾ ਨੂੰ ਡਰਾ ਨਹੀਂ ਰਹੀ ਸਗੋਂ ਉਸਨੂੰ ਕੁਦਰਤ ਦੇ ਇਸ ਅੱਟਲ ਨਿਯਮ ਪ੍ਰਤੀ ਸੁਚੇਤ ਕਰ ਰਹੀ ਹੈ ਕਿ ਇਸਨੂੰ ਟਾਲਿਆ ਤਾਂ ਨਹੀਂ ਜਾ ਸਕਦਾ ਪਰ ਇਸਦੇ ਉਪਰੰਤ ਮਿਲਣ ਵਾਲੀਆਂ ਸਜ਼ਾਵਾਂ ਵਿਚ ਕੁਝ ਨਰਮਾਈ ਮਿਲ ਸਕਦੀ ਹੈ। ਜੇਕਰ ਜੀਵਾਤਮਾ ਨਾਮ ਸਿਮਰਨ ਅਤੇ ਨੇਕ ਕਰਮਾਂ ਵਿਚ ਲੱਗ ਜਾਵੇ। ਇਸ ਤੋਂ ਉਪਰੰਤ ਫਰੀਦ ਜੀ ਨੇ ਮਨੁੱਖ ਨੂੰ ਇਕ ਕੌੜੀ ਸੱਚਾਈ ਤੋਂ ਵੀ ਜਾਣੂ ਕਰਵਾਇਆ ਹੈ ਕਿ ਕਿੱਧਰੇ ਵਿਸ਼ੇ ਵਿਕਾਰਾਂ ਵਿਚ ਫਸ ਕੇ ਆਪਣੇ ਪ੍ਰੀਤਮ ਪਿਆਰੇ ਨੂੰ ਵਿਸਾਰ ਹੀ ਨਾ ਦੇਵੇ ਅਤੇ ਅੰਤ ਵੇਲੇ ਪਛਤਾਉਣਾ ਪਵੇ। ਫਰੀਦ ਬਾਣੀ ਵਿਚ ਮੌਤ ਨੂੰ ਤਿੰਨ ਪ੍ਰਕਾਰ ਦੇ ਦ੍ਰਿਸ਼ਾਂ ਵਿਚ ਪ੍ਰਸਤੁਤ ਕੀਤਾ ਗਿਆ ਹੈ। ਪਹਿਲੀ ਕਿਸਮ ਦੀ ਮੌਤ ਬਹੁਤ ਹੀ ਕਠੋਰ ਅਤੇ ਭਿਆਂਕਰ ਹੁੰਦੀ ਹੈ। ਦੂਜੀ ਕਿਸਮ ਦੀ ਮੌਤ ਬਿਰਧ ਅਵਸਥਾ ਵਾਲੀ ਹੈ ਅਤੇ ਤੀਜੀ ਕਿਸਮ ਦੀ ਮੌਤ ਸ਼੍ਰਿਸਟੀ ਦੀ ਹਰ ਵਸਤੂ ਦੀ ਮੌਤ ਹੈ ਕਿਉਂਕਿ ਹਰ ਚੀਜ਼ ਨਾਸ਼ਮਾਨ ਹੈ। ਫਰੀਦ ਜੀ ਅਨੁਸਾਰ ਸਭ ਕੁਝ ਇਥੇ ਹੀ ਰਹਿ ਜਾਣਾ ਹੈ ਤੇ ਜੀਵਾਤਮਾ ਨੇ ਖਾਲੀ ਹੱਥ ਇਸ ਜਹਾਨ ਤੋਂ ਤੁਰ ਜਾਣਾ ਹੈ। ਫਰੀਦ ਦੀ ਦਾ ਫਰਮਾਨ ਹੈ:-

ਫਰੀਦ ਕੋਠੇ ਮੰਡਪ ਮਾੜੀਆਂ ਏਤੁ ਨ ਲਾਏ ਚਿਤੁ।।

ਮਿਟੀ ਪਾਈ ਅਤੋਲਵੀ ਕੋਇ ਨ ਹੋਸੀ ਮਿਤੁ।।¹³

ਸੋ ਅੰਤ ਵਿਚ ਕਿਹਾ ਜਾ ਸਕਦਾ ਹੈ ਕਿ ਬਾਬਾ ਫਰੀਦ ਜੀ ਇਕ ਮਹਾਨ ਸੂਫੀ ਕਵੀ ਸਨ। ਉਹਨਾਂ ਦੀ ਵਿਚਾਰਧਾਰਾ ਉਹਨਾਂ ਦੇ ਜੀਵਨ ਦੇ ਵਿਸ਼ਾਲ ਅਨੁਭਵ/ਤਜਰਬੇ ਨੂੰ ਰੂਪਮਾਨ ਕਰਦੀ ਹੈ। ਫਰੀਦ-ਬਾਣੀ ਅਥਾਹ ਗੁਣਾਂ ਦਾ ਖਜਾਨਾ ਹੈ ਕਿਉਂਕਿ ਫਰੀਦ ਜੀ ਨੇ ਵਿਭਿੰਨ ਵਿਸ਼ਿਆਂ ਨੂੰ ਢੁੱਕਵੀਂ ਭਾਸ਼ਾ ਸ਼ੈਲੀ ਵਿਚ ਲਿਪੀਬੱਧ ਕਰਨ ਦਾ ਸਫਲ ਉਪਰਾਲਾ ਕੀਤਾ ਹੈ। ਇਹ ਬਾਣੀ ਮਨੁੱਖਤਾ ਦੇ ਮਾਰਗ ਦਰਸ਼ਕ ਵਜੋਂ ਸਹਾਈ ਹੋ ਕੇ ਮਨੁੱਖ ਦਾ ਮਾਰਗ ਦਰਸ਼ਨ ਕਰਦੀ ਹੋਈ, ਉਸਨੂੰ ਸੰਸਾਰ ਰੂਪੀ ਭਵਸਾਗਰ ਵਿੱਚੋਂ ਪਾਰ ਨਿਕਲਣ ਦੇ ਸੁਝਾਅ ਦਿੰਦੀ ਹੈ। ਫਰੀਦ ਬਾਣੀ ਨਾਲ ਸੂਫੀ-ਕਾਵਿ ਦਾ ਆਗਾਜ਼ ਹੋਇਆ ਹੈ। ਫਰੀਦ ਬਾਣੀ ਵਿਚਲੀ ਵਿਚਾਰਧਾਰਾ ਫਰੀਦ ਜੀ ਦੀ ਸਖਸੀਅਤ ਦੇ ਅਨੇਕਾਂ ਗੁਣਾਂ ਨੂੰ ਉਜਾਗਰ ਕਰਨ ਵਿਚ ਸਹਾਈ ਹੈ।

ਹਵਾਲੇ ਤੇ ਟਿੱਪਣੀਆਂ

1. ਖੋਜ ਪੱਤ੍ਰਿਕਾ, ਬਾਬਾ ਫ਼ਰੀਦ ਵਿਸ਼ੇਸ਼ ਅੰਕ, ਪੰਨਾ 117 .
2. ਕਿਰਪਾਲ ਸਿੰਘ ਕਸੇਲ, ਬਾਬਾ ਫ਼ਰੀਦ ਦੀ ਸਾਹਿਤਕ ਪ੍ਰਤਿਭਾ, ਪੰਨਾ 52 .
3. ਸਾਹਿਬ ਸਿੰਘ (ਪ੍ਰੋ.), ਸਲੋਕ ਫ਼ਰੀਦ ਜੀ ਸਟੀਕ, ਪੰਨਾ 78 .
4. ਉਹੀ, ਪੰਨਾ 108 .
5. ਤਾਰਨ ਸਿੰਘ (ਡਾ.) ਬਲਬੀਰ ਕੌਰ, ਸ਼ੇਖ਼ ਫ਼ਰੀਦ ਜੀਵਨ ਤੇ ਰਚਨਾ, ਪੰਨਾ 32.
6. ਉਹੀ, ਪੰਨਾ 42.
7. ਉਹੀ ਪੰਨਾ 42.
8. ਉਹੀ, ਪੰਨਾ 35.
9. ਉਹੀ, ਪੰਨਾ 63.
10. ਬ੍ਰਹਮਜਗਦੀਸ਼ ਸਿੰਘ (ਪ੍ਰੋ.) ਬਾਬਾ ਸ਼ੇਖ਼ ਫ਼ਰੀਦ ਵਿਚਾਰਧਾਰਾ ਅਤੇ ਪਾਠ, ਪੰਨਾ 16.
11. ਉਹੀ, ਪੰਨਾ 17.
12. ਸਾਹਿਬ ਸਿੰਘ (ਪ੍ਰੋ.) ਸਲੋਕ ਫ਼ਰੀਦ ਜੀ ਸਟੀਕ, ਪੰਨਾ 96.
13. ਉਹੀ, ਪੰਨਾ 65.

ਗੁਰੂ ਤੇਗ ਬਹਾਦਰ ਜੀ ਦੀ ਅਦੁੱਤੀ ਸ਼ਹਾਦਤ ਦਾ ਬਿਰਤਾਂਤ

ਪ੍ਰੋ: ਯਾਦਵਿੰਦਰ ਸਿੰਘ

ਗੁਰੂ ਨਾਨਕ ਦੇਵ ਕਾਲਜ

ਸੁਖਚਾਣਾ ਸਾਹਿਬ, ਫਗਵਾੜਾ

ਸਿੱਖ ਧਰਮ ਦੇ ਇਤਿਹਾਸ ਵਿਚ ਗੁਰੂ ਤੇਗ ਬਹਾਦਰ ਜੀ ਦਾ ਨਿਵੇਕਲਾ ਸਥਾਨ ਹੈ। ਆਪ ਜੀ ਸਿੱਖਾਂ ਦੇ ਨੌਵੇਂ ਗੁਰੂ ਸਨ। "ਇਸ ਮਹਾਨ ਸ਼ਖਸੀਅਤ ਦਾ ਜਨਮ ਸੰਨ 1621 ਈਸਵੀ ਮੁਤਾਬਕ 5 ਵਿਸਾਖ 1678 ਬਿਕਰਮੀ ਨੂੰ ਸ੍ਰੀ ਗੁਰੂ ਹਰਗੋਬਿੰਦ ਸਾਹਿਬ ਜੀ ਦੇ ਘਰ ਮਾਤਾ ਨਾਨਕੀ ਦੀ ਕੁੱਖੋਂ ਪਿੰਡ ਗੁਰੂ ਕਾ ਚੱਕ' ਜ਼ਿਲਾ ਅੰਮ੍ਰਿਤਸਰ ਵਿਖੇ ਹੋਇਆ। ਆਪ ਗੁਰੂ ਹਰਗੋਬਿੰਦ ਸਾਹਿਬ ਜੀ ਦੇ ਸਭ ਤੋਂ ਛੋਟੇ ਅਤੇ ਪੰਜਵੇਂ ਸਪੁੱਤਰ ਸਨ। ਬਚਪਨ ਵਿਚ ਆਪ ਜੀ ਨੇ ਇੱਕ ਵਾਰ ਆਪਣੇ ਵਸਤਰ ਕਿਸੇ ਮੰਗਣ ਵਾਲੇ ਨੂੰ ਦਾਨ ਕਰ ਦਿੱਤੇ ਸਨ। ਅਜਿਹੇ ਸੁਭਾਅ ਦੇ ਮਾਲਕ ਹੋਣ ਕਾਰਨ ਆਪ ਦਾ ਬਚਪਨ ਦਾ ਨਾਂ ' ਤਿਆਗ ਮੱਲ ' ਸੀ। 14 ਸਾਲਾਂ ਦੀ ਉਮਰ ਵਿਚ ਮੁਗਲਾਂ ਵਿਰੁੱਧ ਹੋਏ ਯੁੱਧ ਦੌਰਾਨ ਆਪ ਜੀ ਨੇ ਐਸੀ ਬਹਾਦਰੀ ਨਾਲ ਤੇਗ ਚਲਾਈ ਕਿ ਆਪ ਦੇ ਪਿਤਾ ਹੀ ਨੇ ਆਪ ਨੂੰ ਤੇਗ ਬਹਾਦਰ ਕਹਿਣਾ ਸ਼ੁਰੂ ਕਰ ਦਿੱਤਾ। ਗੁਰੂ ਜੀ ਇੱਕ ਉੱਚੀ ਅਤੇ ਸੁੱਚੀ ਸ਼ਖਸੀਅਤ ਦੇ ਮਾਲਕ ਸਨ। ਆਪ ਜੀ ਇੱਕ ਮਹਾਨ ਚਿੰਤਕ, ਨਿਪੁੰਨ ਕਲਾਕਾਰ, ਸਮਾਜ ਸੁਧਾਰਕ ਤੇ ਅਣਥੱਕ ਸੈਲਾਨੀ ਸਨ। ਆਪ ਜੀ ਇੱਕ ਵਿਦਰੋਹੀ ਯੋਧਾ ਹੋਣ ਦੇ ਨਾਲ-ਨਾਲ ਧਰਮ ਤੇ ਇਨਸਾਨੀਅਤ ਦੇ ਪੁੰਜ ਵੀ ਸਨ। ਹੱਥਲਾ ਪਰਚਾ ਗੁਰੂ ਤੇਗ ਬਹਾਦਰ ਜੀ ਦੀ ਸ਼ਹਾਦਤ ਦੇ ਬਿਰਤਾਂਤ ਨਾਲ ਸਬੰਧਿਤ ਹੈ।

ਗੁਰੂ ਤੇਗ ਬਹਾਦਰ ਜੀ ਦੀ ਸ਼ਹਾਦਤ ਭਾਰਤੀ ਇਤਿਹਾਸ ਵਿੱਚ ਇੱਕ ਵਿਲੱਖਣ ਸਥਾਨ ਰੱਖਦੀ ਹੈ। ਆਪ ਦੀ ਸ਼ਹਾਦਤ ਨੇ ਸੁੱਤੀ ਹੋਈ ਕੌਮ ਦੇ ਵਿੱਚ ਇੱਕ ਨਵੀਂ ਰੂਹ ਫੂਕ ਦਿੱਤੀ ਹੈ। ਆਪ ਦੀ ਸ਼ਹਾਦਤ ਦਾ ਮੁੱਖ ਕਾਰਨ ਗੁਰਸਿੱਖੀ ਦੀ ਇਨਕਲਾਬੀ ਵਿਚਾਰਧਾਰਾ ਸੀ। ਆਰੰਭਕ ਸਮੇਂ ਤੋਂ ਹੀ ਮੁਗਲ ਸ਼ਾਸਕ ਸਿੱਖ ਗੁਰੂਆਂ ਦੇ ਵਿਰੁੱਧ ਰਹੇ ਸਨ। ਗੁਰੂ ਤੇਗ ਬਹਾਦਰ ਜੀ ਦਾ ਸਮਕਾਲੀ ਔਰੰਗਜ਼ੇਬਸੀ, ਜੋ ਕਿ ਇੱਕ ਕੱਟੜ ਮੁਸਲਮਾਨ ਸ਼ਾਸਕ ਸੀ। ਗੁਰੂ ਜੀ ਨੇ ਸਿੱਖਾਂ ਨੂੰ ਅਨਿਆਂ ਦੇ ਵਿਰੁੱਧ ਲੜਨ ਅਤੇ ਸਵੈਮਾਣ ਨੂੰ ਬੁਲੰਦ ਰੱਖਣ ਦਾ ਸੰਦੇਸ਼ ਦਿੱਤਾ। ਇਸ ਕਾਰਨ ਗੁਰੂ ਜੀ ਮੁਗਲ ਸ਼ਾਸਕਾਂ ਦੀਆਂ ਅੱਖਾਂ ਵਿੱਚ ਚੁੱਭਦੇ ਸਨ। ਔਰੰਗਜ਼ੇਬ ਇੱਕ ਅਜਿਹਾ ਸ਼ਾਸਕ ਸੀ, ਜਿਸ ਨੇ ਆਪਣੀ ਨਵੀਂ ਨੀਤੀ ਦੇ ਤਹਿਤ ਪੂਰੇ ਦੇਸ਼ ਦੇ ਵਿੱਚ ਹਲਚਲ ਮਚਾ ਰੱਖੀ ਸੀ। ਇਸ ਨੀਤੀ ਤੇ ਚੱਲਦਿਆਂ ਉਹ ਹਿੰਦੂਆਂ ਨੂੰ ਜਬਰਨ ਮੁਸਲਮਾਨ ਬਣਾ ਰਿਹਾ ਸੀ। ਔਰੰਗਜ਼ੇਬ ਦੇ ਇਸ ਅਨਿਆਂ ਤੋਂ ਤੰਗ ਹੋ ਕੇ ਕਸ਼ਮੀਰੀ ਪੰਡਿਤ ਗੁਰੂ ਤੇਗ ਬਹਾਦਰ ਜੀ ਕੋਲ ਆਪਣੀ ਫਰਿਆਦ ਲੈ ਕੇ ਪਹੁੰਚੇ। ਪੰਡਿਤ ਕਿਰਪਾ ਰਾਮ ਕਸ਼ਮੀਰੀ ਪੰਡਿਤਾਂ ਦਾ ਆਗੂ ਸੀ ਅਤੇ ਉਸ ਨੇ ਆਪਣੀ ਦੁੱਖ ਭਰੀ ਕਹਾਣੀ ਗੁਰੂ ਤੇਗ ਬਹਾਦਰ ਜੀ ਨੂੰ ਸੁਣਾਈ, ਕਿਉਂਕਿ ਉਹ ਉਨ੍ਹਾਂ ਨੂੰ ਆਪਣਾ ਧਰਮ ਰੱਖਿਅਕ ਮੰਨਦਾ ਸੀ। ਪੰਡਿਤ ਕਿਰਪਾ ਰਾਮ ਨੇ ਗੁਰੂ ਸਾਹਿਬ ਨੂੰ ਸੰਬੋਧਿਤ ਹੋ ਕੇ ਕਿਹਾ, " ਮਹਾਰਾਜ ਅਸੀਂ ਕਸ਼ਮੀਰ ਤੋਂ ਆਏ ਹਾਂ। ਉਸ ਕਸ਼ਮੀਰ ਤੋਂ ਜਿਸ ਨੂੰ ਧਰਤੀ ਉੱਤੇ ਸਵਰਗ ਗਿਣਿਆ ਜਾਂਦਾ ਹੈ। ਪਰ ਅੱਜ ਮਜ਼੍ਹਬ ਦੇ ਸੁਦਾਅ ਨੇ ਕੇਸਰ ਰੰਗੀ ਧਰਤੀ ਨੂੰ ਖੂਨ ਨਾਲ ਰੰਗਣਾ ਸ਼ੁਰੂ ਕਰ ਦਿੱਤਾ। ਸਾਡੇ ਤਿਲਕ ਮਿਟਾਏ ਜਾ ਰਹੇ ਹਨ। ਸਾਡੇ ਜਨੇਊ ਜਬਰਦਸਤੀ ਉਤਾਰੇ ਜਾ ਰਹੇ ਹਨ। ਸਾਡੇ ਸਾਹਮਣੇ ਦੋ ਹੀ ਰਾਹ ਹਨ ਜਾਂ ਤਾਂ ਅਸੀਂ ਆਪਣਾ ਧਰਮ ਕੇ ਮੁਸਲਮਾਨ ਹੋ ਜਾਈਏ ਜਾਂ ਮਰਨਾ ਪ੍ਰਵਾਨ ਕਰੀਏ। ਇਸ ਸੰਕਟ ਵਿੱਚ ਫਸੇ ਅਸੀਂ ਆਪ ਦੀ ਸ਼ਰਨ ਵਿੱਚ ਆਏ ਹਾਂ।" ਗੁਰੂ ਜੀ ਨੇ ਕਸ਼ਮੀਰੀ ਪੰਡਿਤਾਂ ਦੇ ਸਾਰੇ

ਦੁੱਖ- ਦਰਦਾਂ ਦੀ ਜ਼ਿੰਮੇਵਾਰੀ ਆਪਣੇ ਸਿਰ ਲੈ ਲਈ ਅਤੇ ਉਨ੍ਹਾਂ ਨੂੰ ਧੀਰਜ ਦਿੰਦਿਆਂ ਹੋਇਆਂ ਕਿਹਾ, “ ਧਰਮ ਯੁੱਧ ਦਾ ਹਾਲੀ ਸਮਾਂ ਨਹੀਂ ਆਇਆਂ, ਹਾਲੀ ਕੇਵਲ ਇੱਕ ਪਵਿੱਤਰ ਆਤਮਾ ਦੀ ਕੁਰਬਾਨੀ ਦੀ ਲੋੜ ਹੈ।”

ਗੁਰੂ ਸਾਹਿਬ ਦੇ ਇਹ ਬਚਨ ਸੁਣ ਕੇ ਸਾਰੀ ਸੰਗਤ ਵਿੱਚਦਾ ਵਾਤਾਵਰਣ ਛਾ ਗਿਆ। ਪੁੱਤਰ ਹਰਗੋਬਿੰਦ ਰਾਏ ਸਾਹਿਬ ਤੋਂ ਇਸ ਖ਼ਾਮੋਸ਼ੀ ਦਾ ਕਾਰਨ ਪੁੱਛਿਆ ਤਾਂ ਗੁਰੂ ਜੀ ਨੇ ਸਾਰੀ ਕਹਾਣੀ ਸੁਣਾਈ। ਸਾਰੀ ਗੱਲ ਸੁਣਨ ਉਪਰੰਤ ਗੋਬਿੰਦ ਨੇ ਬੜੀ ਦਲੇਰੀ ਨਾਲ ਕਿਹਾ ਕਿ ਇਸ ਮਹਾਨ ਕਾਰਜ ਲਈ ਤੁਹਾਡੇ ਨਾਲੋਂ ਮਹਾਨ ਆਤਮਾ ਹੋਰ ਕਿਹੜੀ ਹੋ ਸਕਦੀ ਹੈ। ਇਹ ਸੁਣ ਕੇ ਗੁਰੂ ਸਾਹਿਬ ਬਹੁਤ ਪ੍ਰਸੰਨ ਹੋਏ। ਉਨ੍ਹਾਂ ਨੂੰ ਆਪਣੇ ਪੁੱਤਰ ਵਿੱਚ ਸਾਹਸੀ ਅਤੇ ਨਿਡਰ ਗੁਣ ਦਿਸਣ ਲੱਗੇ। ਗੁਰੂ ਜੀ ਨੇ ਕਸ਼ਮੀਰੀ ਪੰਡਿਤਾਂ ਨੂੰ ਕਿਹਾ ਕਿ ਉਹ ਔਰੰਗਜ਼ੇਬ ਨੂੰ ਜਾ ਕੇ ਕਹਿਣ ਜੇਕਰ ਉਹ ਉਨ੍ਹਾਂ ਦੇ ਗੁਰੂ ਤੇਗ ਬਹਾਦਰ ਜੀ ਨੂੰ ਮੁਸਲਮਾਨ ਬਣਾ ਲੈਣਗੇ ਤਾਂ ਅਸੀਂ ਆਪਣੇ ਆਪ ਹੀ ਇਸਲਾਮ ਕਬੂਲ ਕਰ ਲਵਾਂਗੇ। ਕਸ਼ਮੀਰੀ ਪੰਡਿਤਾਂ ਨੇ ਔਰੰਗਜ਼ੇਬ ਨੂੰ ਗੁਰੂ ਜੀ ਦਾ ਸੰਦੇਸ਼ ਦਿੱਤਾ। ਇਹ ਸੁਣ ਕੇ ਔਰੰਗਜ਼ੇਬ ਬਹੁਤ ਖੁਸ਼ ਹੋਇਆਂ ਅਤੇ ਸੋਚਣ ਲੱਗਾ ਕਿ ਉਸ ਦੀ ਟੱਕਰ ਸਮੁੱਚੀ ਕੌਮ ਦੇ ਰੱਖਿਅਕ ਗੁਰੂ ਤੇਗ ਬਹਾਦਰ ਨਾਲ ਹੈ। ਉਹ ਗੁਰੂ ਸਾਹਿਬ ਦੀ ਵੀਰਤਾ ਅਤੇ ਸਾਹਸ ਤੋਂ ਅਣਜਾਣ ਸੀ। ਉਪਰੰਤ ਗੁਰੂ ਜੀ ਨੇ ਕੁਝ ਸਮਾਂ ਧਰਮ ਪ੍ਰਚਾਰ ਦੇ ਵਿੱਚ ਬਿਤਾਇਆ। ਫਿਰ ਉਨ੍ਹਾਂ ਨੂੰ ਅਹਿਸਾਸ ਹੋਇਆ ਕਿ ਹੁਣ ਸਮਾਂ ਆ ਗਿਆ ਹੈ ਆਪਣਾ ਬਲੀਦਾਨ ਦੇ ਕੇ ਸੁੱਤੀ ਕੌਮ ਨੂੰ ਜਗਾਇਆ ਜਾਵੇ। ਫਿਰ ਗੁਰੂ ਸਾਹਿਬ ਦਿੱਲੀ ਚਲੇ ਗਏ। ਜਦੋਂ ਔਰੰਗਜ਼ੇਬ ਨੂੰ ਪਤਾ ਲੱਗਾ ਕਿ ਗੁਰੂ ਸਾਹਿਬ ਦਿੱਲੀ ਆਏ ਹਨ ਤਾਂ ਉਨ੍ਹਾਂ ਦੀ ਆਓ ਭਗਤ ਕੀਤੀ। ਬੜੇ ਆਦਰ ਅਤੇ ਸਤਿਕਾਰ ਨਾਲ ਗੁਰੂ ਜੀ ਨੂੰ ਦਰਬਾਰ ਵਿੱਚ ਹਾਜ਼ਰ ਕੀਤਾ ਗਿਆ। ਔਰੰਗਜ਼ੇਬ ਨੇ ਬੜੀ ਚਲਾਕੀ ਨਾਲ ਗੁਰੂ ਜੀ ਦੇ ਸਾਹਮਣੇ ਇਸਲਾਮ ਕਬੂਲ ਕਰਨ ਦੀ ਤਾਕੀਦ ਕੀਤੀ। ਪਰੰਤੂ ਸਾਹਿਬ ਨੇ ਬੜੇ ਕਰੜੇ ਸ਼ਬਦਾਂ ਨਾਲ ਔਰੰਗਜ਼ੇਬ ਨੂੰ ਕਿਹਾ, “ ਬਾਦਸ਼ਾਹ ਸਲਾਮਤ ਤੁਹਾਡੀ ਗੱਲ ਠੀਕ ਨਹੀਂ, ਜੇ ਖਿੱਚ ਫੁੱਲਾਂ ਦੇ ਗੁਲਦਸਤੇ ਵਿੱਚ ਹੈ, ਉਹ ਇੱਕ ਫੁੱਲ ਵਿੱਚ ਨਹੀਂ, ਸਾਨੂੰ ਏਕਤਾ ਕਿਸੇ ਧਰਮ ਨੂੰ ਖਤਮ ਕਰਕੇ ਨਹੀਂ, ਸਗੋਂ ਅਨੇਕਤਾ ਵਿੱਚੋਂ ਲੱਭਣੀ ਚਾਹੀਦੀ ਹੈ। ਜੇ ਪ੍ਰਮਾਤਮਾ ਨੂੰ ਇੱਕੋ ਧਰਮ ਮਨਜ਼ੂਰ ਹੁੰਦਾ ਤਾਂ ਉਹ ਹੋਰ ਧਰਮ ਪੈਦਾ ਹੀ ਕਿਉਂ ਕਰਦਾ ? ਇਸਲਾਮ ਖੁਦਾ ਦੀ ਰਜ਼ਾ ਵਿੱਚ ਚੱਲਣ ਲਈ ਕਹਿੰਦਾ ਹੈ। ਪਰ ਤੁਸੀਂ ਹਿੰਦੂਆਂ ਨੂੰ ਜ਼ਬਰਦਸਤੀ ਮੁਸਲਮਾਨ ਬਣਾ ਕੇ ਰੱਬ ਦੀ ਰਜ਼ਾ ਵਿੱਚ ਨਹੀਂ ਚੱਲ ਰਹੇ। ਇਸ ਲਈ ਮੈਂ ਨਹੀਂ ਮੰਨਦਾ ਕਿ ਤੁਸੀਂ ਸੱਚੇ ਮੁਸਲਮਾਨ ਹੋ।

ਔਰੰਗਜ਼ੇਬ ਗੁਰੂ ਸਾਹਿਬ ਦੀਆਂ ਗੱਲਾਂ ਸੁਣ ਕੇ ਘਬਰਾ ਗਿਆ। ਗੁਰੂ ਸਾਹਿਬ ਇੱਕ ਇਨਸਾਫ਼ਪਸੰਦ ਯੋਧੇ ਸਨ। ਔਰੰਗਜ਼ੇਬ ਨੇ ਗੁੱਸੇ ਵਿੱਚ ਆ ਕੇ ਗੁਰੂ ਸਾਹਿਬ ਨੂੰ ਕੈਦ ਕਰ ਲਿਆ। ਉਨ੍ਹਾਂ ਨੂੰ ਕਈ ਪ੍ਰਕਾਰ ਦੇ ਤਸੀਹੇ ਦਿੱਤੇ ਗਏ, ਪਰੰਤੂ ਗੁਰੂ ਜੀ ਆਪਣੇ ਮੂਲ ਆਦਰਸ਼ਾਂ ਉੱਤੇ ਕਾਇਮ ਰਹੇ। ਫਿਰ ਔਰੰਗਜ਼ੇਬ ਨੇ ਗੁਰੂ ਸਾਹਿਬ ਨੂੰ ਡਰਾਉਣ ਲਈ ਉਨ੍ਹਾਂ ਦੇ ਸਾਥੀ ਭਾਈ ਮਤੀ ਦਾਸ, ਭਾਈ ਸਤੀ ਦਾਸ ਅਤੇ ਭਾਈ ਦਿਆਲਾ ਜੀ ਨੂੰ ਤਸੀਹੇ ਦੇ ਕੇ ਸ਼ਹੀਦ ਕੀਤਾ। ਇਸ ਸਭ ਦੇ ਬਾਵਜੂਦ ਵੀ ਗੁਰੂ ਸਾਹਿਬ ਅਡੋਲ ਰਹੇ। ਗੁਰਸਿੱਖਾਂ ਦੀ ਸ਼ਹੀਦੀ ਦਾ ਦ੍ਰਿਸ਼ ਦਿਲ ਨੂੰ ਕੰਬਾ ਦੇਣ ਵਾਲਾ ਸੀ। ਔਰੰਗਜ਼ੇਬ ਨੇ ਗੁਰੂ ਸਾਹਿਬ ਨੂੰ ਮੁਸਲਮਾਨ ਬਣਾਉਣ ਲਈ ਕਈ ਚਾਲਾਂ ਚੱਲੀਆਂ ਪਰੰਤੂ ਉਹ ਨਾਕਾਮ ਰਿਹਾ। ਅੰਤ ਉਸ ਨੇ ਗੁਰੂ ਸਾਹਿਬ ਦੇ ਦ੍ਰਿੜ ਇਰਾਦੇ ਨੂੰ ਦੇਖ ਕੇ ਉਨ੍ਹਾਂ ਦਾ ਸਿਰ ਧੜ ਨਾਲੋਂ ਅਲੱਗ ਕਰ ਦਿੱਤਾ। 11 ਨਵੰਬਰ 1675 ਈਸਵੀ ਨੂੰ ਚਾਂਦਨੀ ਚੌਕ ਦੇ ਭਰੇ ਇਕੱਠ ਵਿੱਚ ਕਾਜ਼ੀ ਵਹਾਵਦੀਨ ਨੇ ਫਤਵਾ ਪੜ੍ਹ ਕੇ ਗੁਰੂ ਜੀ ਨੂੰ ਸ਼ਹੀਦ ਕਰਨ ਦਾ ਹੁਕਮ ਦਿੱਤਾ ਅਤੇ ਗੁਰੂ ਸਾਹਿਬ ਦਾ ਸੀਸ ਧੜ ਨਾਲੋਂ ਅਲੱਗ ਕਰ ਦਿੱਤਾ ਗਿਆ। ਉਸ ਨਿਸ਼ਚਿਤ ਸਮੇਂ ਗੁਰੂ ਤੇਗ ਬਹਾਦਰ ਨੂੰ ਕੋਤਵਾਲੀ ਦੇ ਕੈਦਖਾਨੇ ਅੰਦਰੋਂ ਪਹਿਲਾਂ ਪਿੰਜਰੇ ਵਿੱਚੋਂ ਬਾਹਰ ਕਢਿਆ ਤੇ ਫਿਰ ਕੈਦਖਾਨੇ ਦੀਆਂ ਸੀਖਾਂ ਵਿੱਚੋਂ ਬਾਹਰ ਲਿਆ ਕੇ ਕੋਤਵਾਲੀ ਦੇ ਬਾਹਰਵਾਰ ਇਕ ਖੂਹ ਦੇ ਨਾਲ ਇਕ ਰੁੱਖ ਥੱਲੇ ਲੈ ਆਂਦਾ ਗਿਆ। ਕਤਲ ਕਰਨ ਤੋਂ ਪਹਿਲਾਂ ਫੈਸਲਾ ਸੁਣਾਇਆ ਗਿਆ ਤੇ ਗੁਰੂ ਤੇਗ ਬਹਾਦਰ ਜੀ ਤੋਂ ਉਹਨਾਂ ਦੀ ਅੰਤਮ ਇੱਛਾ ਪੁੱਛੀ ਗਈ। ਗੁਰੂ ਜੀ ਨੇ ਇਸ਼ਨਾਨ ਕਰਨ ਤੇ ਜਪੁਜੀ ਸਾਹਿਬ ਦਾ ਇਕ ਪਾਠ ਕਰਨ ਦੀ ਇੱਛਾ ਪਰਗਟ ਕੀਤੀ। ਜਦ ਉਹ ਗੱਲ ਮੰਨੀ

ਗਈ ਤਾਂ ਜਲਾਦ ਨੂੰ ਆਖਿਆ ਕਿ ਮੈਂ ਜਦੋਂ ਜਪੁਜੀ ਸਾਹਿਬ ਦੇ ਪਾਠ ਸੰਪੂਰਣ ਹੋਣ ਤੇ ਅਕਾਲ ਪੁਰਖ ਨੂੰ ਨਮਸਕਾਰ ਕਰਨ ਲਈ ਸੀਸ ਝੁਕਾਵਾਂ ਤਾਂ ਤੂੰ ਹਾਕਮਾਂ ਤੇ ਕੋਤਵਾਲ ਤੇ ਆਦੇਸ਼ ਅਨੁਸਾਰ ਆਪਣੀ ਕਾਰਵਾਈ ਕਰ ਲਈ । ਕੋਲ ਖੜੇ ਹਾਕਮ ਤੇ ਕੋਤਵਾਲ ਨੇ ਵੀ ਇਸੇ ਤਰ੍ਹਾਂ ਕਰਨ ਲਈ ਕਹਿ ਦਿੱਤਾ । ਜਦ ਗੁਰੂ ਤੇਗ ਬਹਾਦਰ ਜੀ ਨੇ ਜਪੁਜੀ ਸਾਹਿਬ ਜੀ ਦੇ ਅਖੀਰ ਤੇ ਸਲੋਕ ਦੀ ਅੰਤਮ ਤੁਕ “ਜਿੰਨੀ ਨਾਮ ਧਿਆਇਆ ਗਏ ਮਸਕਤ ਘਾਲ ਨਾਨਕ ਤੇ ਮੁਖ ਉਜਲੇ ਕੇਤੀ ਛੁਟੀ ਨਾਲ” ਪੜ੍ਹਿਆ ਤੇ ਨਮਸਕਾਰ ਲਈ ਸੀਸ ਝੁਕਾਇਆ ਤਾਂ ਜਲਾਦ ਨੇ ਤਲਵਾਰ ਨਾਲ ਸੀਸ ਕੱਟ ਦੇ ਧੜ ਨਾਲੋਂ ਵੱਖ ਕਰ ਦਿੱਤਾ । ਵੱਡੀ ਗਿਣਤੀ ਵਿੱਚ ਲੋਕਾਂ ਨੇ ਸ਼ਹੀਦੀ ਦਾ ਦ੍ਰਿਸ਼ ਆਪਣੀਆਂ ਅੱਖਾਂ ਨਾਲ ਵੇਖਿਆ । ਬੇਮੁਹਾਰੇ ਲੋਕਾਂ ਦੀਆਂ ਅੱਖਾਂ ਵਿੱਚ ਅੱਥਰੂ ਆ ਗਏ । ਇਸ ਤਰ੍ਹਾਂ ਦੁਖੀ ਲੋਕਾਂ ਦੀ ਖਾਤਿਰ ਆਪਣੇ ਆਪ ਨੂੰ ਪੇਸ਼ ਕਰਨ ਸਹਿਮੇ ਹੋਇ ਬੰਦਿਆਂ ਨੂੰ ਹੌਸਲਾ ਦੇ ਕੇ ਜਾਬਰ ਮੁਗਲ ਹਕੂਮਤ ਨੂੰ ਵੰਗਾਰਨਾ ਅਤੇ ਫਿਰ ਸਾਂਤ ਚਿਤ ਰਹਿ ਕੇ ਖਿੜੇ ਮੱਥੇ ਮੌਤ ਦਾ ਸਾਹਮਣਾ ਕਰਨਾ ਇਹ ਕੋਈ ਸਧਾਰਨ ਜਿਹੀ ਗੱਲ ਨਹੀਂ ਸੀ । ਇਉਂ ਗੁਰੂ ਤੇਗ ਬਹਾਦਰ ਜੀ ਦੀ ਸ਼ਹੀਦੀ ਇਕ ਅਲੌਕਿਕ ਬਲੀਦਾਨ ਸੀ ।

ਗੁਰੂ ਸਾਹਿਬ ਦੀ ਸ਼ਹੀਦੀ ਨੇ ਕੌਮ ਵਿੱਚ ਨਵੀਂ ਚੰਗਿਆਈ ਪੈਦਾ ਕਰ ਦਿੱਤੀ ਅਤੇ ਲੋਕ ਦਲੇਰ ਤੇ ਨਿਰਭੈ ਬਣ ਗਏ । ਭਾਈ ਅਜੀਤ ਸਿੰਘ ਗੁਰੂ ਜੀ ਦੇ ਪਵਿੱਤਰ ਸੀਸ ਨੂੰ ਸਫੈਦ ਕੱਪੜੇ ਵਿੱਚ ਲਪੇਟ ਕੇ ਆਨੰਦਪੁਰ ਸਾਹਿਬ ਵੱਲ ਨੂੰ ਆ ਗਏ । ਇੱਥੇ ਉਨ੍ਹਾਂ ਦੇ ਪਵਿੱਤਰ ਸੀਸ ਦਾ ਸਸਕਾਰ ਕੀਤਾ ਗਿਆ । ਇਸ ਅਸਥਾਨ ਉੱਤੇ ਗੁਰਦੁਆਰਾ ਸੀਸ ਗੰਜ ਸਾਹਿਬ ਸਥਾਪਿਤ ਹੈ । ਭਾਈ ਲੱਖੀ ਸ਼ਾਹ ਅਤੇ ਉਸਦੇ ਪੁੱਤਰ ਨਗਾਹੀਆ ਗੁਰੂ ਸਾਹਿਬ ਦੇ ਪਵਿੱਤਰ ਧੜ ਨੂੰ ਰਾਇਸਾਨਾ ਵਿਖੇ ਲੈ ਆਏ । ਉਨ੍ਹਾਂ ਨੇ ਗੁਰੂ ਸਾਹਿਬ ਦੇ ਧੜ ਨੂੰ ਆਪਣੇ ਘਰ ਅੰਦਰ ਰੱਖਿਆ ਅਤੇ ਘਰ ਨੂੰ ਅੱਗ ਲਗਾ ਦਿੱਤੀ । ਇਸ ਤਰ੍ਹਾਂ ਗੁਰੂ ਜੀ ਦੇ ਸਰੀਰ ਦਾ ਸਸਕਾਰ ਹੋ ਗਿਆ । ਇਸ ਸਥਾਨ ਉੱਤੇ ਗੁਰਦੁਆਰਾ ਰਕਾਬ ਗੰਜ ਸਥਿਤ ਹੈ । ਇਹ ਦੋਵੇਂ ਅਸਥਾਨ ਗੁਰੂ ਜੀ ਦੀ ਲਾਸਾਨੀ ਸ਼ਹੀਦੀ ਦੀ ਗਵਾਹੀ ਭਰਦੇ ਹਨ ।

ਉਪਰੋਕਤ ਵਿਚਾਰ ਚਰਚਾ ਉਪਰੰਤ ਕਿਹਾ ਜਾ ਸਕਦਾ ਹੈ ਕਿ ਗੁਰੂ ਤੇਗ ਬਹਾਦਰ ਜੀ ਦੀ ਸ਼ਹਾਦਤ ਇਕ ਇਤਿਹਾਸਕ ਘਟਨਾ ਹੈ, ਜਿਸ ਨੇ ਕੌਮ ਵਿੱਚ ਨਵੀਂ ਜਾਗ੍ਰਿਤੀ ਪੈਦਾ ਕੀਤੀ । ਗੁਰੂ ਜੀ ਦੀ ਸ਼ਹੀਦੀ ਸਮੁੱਚੀ ਕੌਮ ਲਈ ਇੱਕ ਮੀਲ ਪੱਥਰ ਸੀ, ਜਿਸ ਨਾਲ ਕੌਮ ਅੰਦਰ ਸਾਹਸ ਅਤੇ ਕੁਰਬਾਨੀ ਦੀ ਭਾਵਨਾ ਪੈਦਾ ਹੋਈ । ਗੁਰੂ ਸਾਹਿਬ ਦਾ ਇਹ ਬਲੀਦਾਨ ਹਿੰਦੂ ਧਰਮ ਲਈ ਨਹੀਂ, ਸਗੋਂ ਸਮੁੱਚੀ ਮਾਨਵਤਾ ਦੇ ਇਤਿਹਾਸ ਵਿੱਚ ਇੱਕ ਮਹੱਤਵਪੂਰਨ ਸਥਾਨ ਰੱਖਦਾ ਹੈ । ਗੁਰੂ ਜੀ ਨੇ ਹਿੰਦੂ ਧਰਮ ਦੀ ਰੱਖਿਆ ਲਈ ਆਪਣੀ ਸ਼ਹੀਦੀ ਦੇ ਕੇ ਧਰਮ ਨਿਰਪੱਖਤਾ ਨੂੰ ਕਾਇਮ ਕੀਤਾ ਹੈ । ਇਸ ਕਾਰਨ ਗੁਰੂ ਜੀ ਨੂੰ 'ਹਿੰਦ ਦਾ ਪੀਰ' ਵੀ ਕਿਹਾ ਜਾਂਦਾ ਹੈ । ਗੁਰੂ ਸਾਹਿਬ ਤੇਗ, ਤਿਆਗ ਦੀ ਮੂਰਤ ਸਨ । ਗੁਰੂ ਸਾਹਿਬ ਨੇ ਜਬਰ ਜ਼ੁਲਮ ਦਾ ਵਿਰੋਧ ਕਰਕੇ ਲੋਕਾਈ ਨੂੰ ਆਪਣੇ ਹੱਕਾਂ ਦੀ ਪ੍ਰਾਪਤੀ ਲਈ ਜੂਝਣ ਦੀ ਪ੍ਰੇਰਨਾ ਦਿੱਤੀ । ਉਨ੍ਹਾਂ ਦੀ ਸ਼ਹਾਦਤ ਨੇ ਮਨੁੱਖਤਾ ਨੂੰ ਆਪਣੇ ਹੱਕ- ਸੱਚ ਅਤੇ ਧਰਮ ਦੀ ਰੱਖਿਆ ਲਈ ਦ੍ਰਿੜਤਾ ਉੱਤੇ ਕਾਇਮ ਰਹਿਣ ਦਾ ਪਾਠ ਪੜ੍ਹਾਇਆ । ਇਸ ਪ੍ਰਕਾਰ ਗੁਰੂ ਸਾਹਿਬ ਦਾ ਜੀਵਨ ਬਿਰਤਾਂਤ ਸਮੁੱਚੀ ਮਨੁੱਖਤਾ ਨੂੰ ' ਅਸਲ ਮਾਨਵਤਾ' ਦਾ ਸਬਕ ਪੜ੍ਹਾਉਂਦਾ ਹੈ ।

ਹਵਾਲੇ :

- 1 ਪਲਵਿੰਦਰ ਕੌਰ (ਡਾ ਤੇ ਸੰਪਾ) , ਗੁਰੂ ਤੇਗ ਬਹਾਦਰ ਜੀ ਸਦਾਚਾਰਕ ਜੀਵਨ ਦਾ ਮਹੱਤਵ, ਰਵਿੰਦਰ ਕੌਰ, 'ਹਿੰਦ ਦਾ ਪੀਰ', ਗੁਰੂ ਤੇਗ ਬਹਾਦਰ ਜੀ ਦੀ ਫਿਲਾਸਫੀ, ਤਰਲੋਚਨ ਪਬਲਿਸ਼ਰਜ਼, ਚੰਡੀਗੜ੍ਹ ਪੰਨਾ-16
- 2 ਤਰਲੋਚਨ ਸਿੰਘ, 'ਹਿੰਦ ਦਾ ਪੀਰ', ਗੁਰੂ ਤੇਗ ਬਹਾਦਰ ਜੀ, ਤਰਲੋਚਨ ਪਬਲਿਸ਼ਰਜ਼, ਚੰਡੀਗੜ੍ਹ ਪੰਨਾ-42
- 3 ਉਹੀ ਪੰਨਾ-42
- 4 ਉਹੀ ਪੰਨਾ-56
- 5 ਡਾ . ਭਜਨ ਸਿੰਘ ਗਿਆਨੀ , ਗੁਰੂ ਤੇਗ ਬਹਾਦਰ ਨੈਸ਼ਨਲ ਬੁੱਕ ਟਰੱਸਟ , ਇੰਡੀਆ , 1995 ਪੰਨਾ 93

ਕਵੀਸ਼ਰੀ ਕਾਵਿ : ਮੁੱਢਲੀ ਜਾਣ-ਪਛਾਣ

ਡਾ. ਗੁਰਪ੍ਰੀਤ ਕੌਰ

ਅਸਿਸਟੈਂਟ ਪ੍ਰੋਫੈਸਰ ਪੰਜਾਬੀ ਵਿਭਾਗ
ਸ੍ਰੀ ਗੁਰੂ ਤੇਗ ਬਹਾਦਰ ਖਾਲਸਾ ਕਾਲਜ
ਸ੍ਰੀ ਅਨੰਦਪੁਰ ਸਾਹਿਬ

ਕਵੀਸ਼ਰੀ ਇੱਕ ਅਜਿਹਾ ਕਾਵਿ ਰੂਪ ਹੈ, ਜਿਸ ਵਿਚ ਸਭ ਤੋਂ ਵੱਧ, ਵਿਸਤ੍ਰਿਤ ਤੇ ਬਾਰੀਕੀ ਨਾਲ ਲੋਕਧਾਰਾ ਅਤੇ ਸੱਭਿਆਚਾਰ ਨੂੰ ਮੂਰਤੀਮਾਨ ਕੀਤਾ ਗਿਆ ਹੈ। ਪਰ ਇਸ ਵਿਧਾ ਵਿਚ ਮਲਵਈ ਸੱਭਿਆਚਾਰ ਦਾ ਆਂਚਲਿਕ ਰੰਗ ਬਹੁਤ ਸੰਘਣੀ ਤਰ੍ਹਾਂ ਪ੍ਰਗਟ ਹੋਇਆ ਹੈ ਅਤੇ ਇਸ ਖਿੱਤੇ ਦੀਆਂ ਰਹੁ-ਰੀਤਾਂ, ਰਸਮ-ਰਿਵਾਜਾਂ, ਵਹਿਮਾਂ- ਭਰਮਾਂ ਅਤੇ ਖਾਸ ਤੌਰ ਤੇ ਰਿਸ਼ਤੇ -ਨਾਤਿਆਂ ਆਦਿ ਦੀ ਜੋ ਤਸਵੀਰ ਰੂਪਮਾਨ ਹੁੰਦੀ ਹੈ, ਉਹ ਆਪਣੇ ਆਪ ਵਿਚ ਅਦੁੱਤੀ ਹੈ। ਮਲਵਈ ਸੱਭਿਆਚਾਰ ਤੇ ਸਮਾਜਿਕ ਜੀਵਨ ਦਾ ਕੋਈ ਵੀ ਪੱਖ ਅਜਿਹਾ ਨਹੀਂ ਸਥਾਨਿਕ ਲੋਕ-ਲਹਿਜੇ ਵਿਚ ਢਲ ਕੇ ਕਵੀਸ਼ਰੀ ਕਾਵਿ ਵਿਧਾ ਵਿਚ ਨਾ ਆਇਆ ਹੋਵੇ। ਇਸ ਵਿਧਾ ਦੀ ਮਾਨਸਿਕ ਸਥਿਤੀ ਉਸ ਪਰੰਪਰਾ 'ਚ ਉਪਜੀ ਹੈ, ਜੋ ਲੋਕ ਮਾਨਸ ਦੀ ਦੇਣ ਹੈ। ਇਸ ਵਿਚ ਵਿਰਸੇ 'ਚ ਮਿਲਿਆ ਸੱਭਿਆਚਾਰ ਦਾ ਭੰਡਾਰ ਤੇ ਉੱਚੀਆਂ-ਸੁੱਚੀਆਂ ਕਦਰਾਂ -ਕੀਮਤਾਂ ਹਨ। ਲੋਕ ਤੱਤਾਂ ਨਾਲ ਭਰਪੂਰ ਕਵੀਸ਼ਰੀ ਕਾਵਿ ਵਿਧਾ ਨੇ ਪਹਿਲੀ ਵਾਰ ਗਰੀਬ, ਅਨਪੜ੍ਹ ਤੇ ਦੱਬੇ ਕੁਚਲੇ ਕਿਰਤੀ ਕਿਸਾਨਾਂ ਦਾ ਸੰਬੰਧ ਪੰਜਾਬੀ ਸਾਹਿਤ ਨਾਲ ਜੋੜਿਆ।

ਕਵੀਸ਼ਰੀ ਵਧੇਰੇ ਕਰਕੇ ਬਿਰਤਾਂਤਕ ਕਾਵਿ ਦਾ ਹੀ ਰੂਪ ਹੈ। ਇਸ ਵਿਧਾ ਦੀ ਬੁਨਿਆਦ ਮਿੱਥ ਕਥਾ ਵਿਚ ਨਹੀਂ ਸਗੋਂ ਉਸ ਲੋਕ ਕਥਾ ਕਾਵਿ ਵਿਚ ਵਿਦਮਾਨ ਹੈ ਜੋ ਮੱਧਕਾਲ ਵਿਚ ਭੱਟ, ਰਾਮਧਾਰੀਏ ਲੋਕਾਂ ਦੇ ਮਨੋਰੰਜਨ ਲਈ ਗਾਇਆ ਕਰਦੇ ਸਨ। ਕਵੀਸ਼ਰੀ ਕਾਵਿ ਵਿਧਾ ਕਾਵਿ, ਕਥਾ ਤੇ ਗਾਇਨ ਤਿੰਨਾਂ ਦੀ ਤ੍ਰਿਬੈਠੀ ਦੇ ਆਧਾਰ ਤੇ ਉਸਾਰਿਆ ਸੰਬੋਧਨੀ ਕਾਵਿ-ਰੂਪ ਹੈ, ਜਿਸ ਵਿਚ ਕਥਾ ਦੀ ਉਸਾਰੀ ਬਿਰਤਾਂਤਕਾਰੀ ਦੇ ਰੂਪ ਵਿਚ ਹੁੰਦੀ ਹੈ। ਕਵੀਸ਼ਰੀ ਅਸਲ ਵਿਚ ਲੌਕਿਕ ਸਾਹਿਤ ਦਾ ਅਜਿਹਾ ਅਨੂਠਾ ਬਿਰਤਾਂਤਕਾਰੀ ਨਮੂਨਾ ਸਿੱਧ ਹੁੰਦੀ ਹੈ ਜਿਸ ਨੂੰ ਪੰਜਾਬੀ ਸੱਭਿਆਚਾਰ, ਇਤਿਹਾਸ, ਮਿਥਿਹਾਸ ਅਤੇ ਤਤਕਾਲੀਨ ਕਦਰਾਂ-ਕੀਮਤਾਂ ਦਾ ਦਰਪਣ ਕਹਿਣਾ ਅਤਿਕਥਨੀ ਨਹੀਂ ਹੋਵੇਗਾ। ਕਵੀਸ਼ਰੀ ਨੂੰ ਡਾ. ਅਜਮੇਰ ਸਿੰਘ ਨੇ ਇਉਂ ਪਰਿਭਾਸ਼ਤ ਕੀਤਾ ਹੈ:

ਕਵੀਸ਼ਰੀ ਇੱਕ ਅਜਿਹਾ ਕਾਵਿ ਰੂਪ ਹੈ ਜਿਸ ਵਿਚ ਲੋਕ ਭਾਸ਼ਾ ਤੇ ਲੋਕ ਮੁਹਾਵਰੇ ਵਿਚ ਅਖਾੜੇ ਦੇ ਪਰਿਪੇਖ ਤੇ ਸੀਮਾ ਨੂੰ ਦ੍ਰਿਸ਼ਟੀਗੋਚਰ ਰੱਖਦਿਆਂ ਕਿਸੇ ਛੋਟੇ ਤੋਂ ਛੋਟੇ ਵਿਸ਼ੇ ਤੋਂ ਲੈ ਕੇ ਦੀਰਘ ਤੇ ਦੀਰਘ ਵਿਸ਼ੇ ਤੱਕ, ਪਿੰਗਲ ਦੇ ਛੰਦਾਂ, ਪਿੰਗਲ ਤੋਂ ਵਿਗਸਤ ਹੋਏ ਨਵੇਂ ਛੰਦਾਂ, ਨਵੀਆਂ ਤਰਜ਼ਾਂ, ਲੋਕ ਗੀਤਾਂ ਦੇ ਰੂਪਾਂ, ਬੋਲੀਆਂ, ਕਲੀਆਂ ਦੇ ਆਧਾਰ ਉੱਤੇ ਸਿਰਜਿਆ ਤੇ ਗਾਇਆ ਜਾਂਦਾ ਹੈ।¹

ਕਵੀਸ਼ਰੀ ਕਾਵਿ ਵਿਚ ਪੇਂਡੂ ਪੰਜਾਬੀ ਲੋਕਾਂ ਦੀ ਖੁਲ੍ਹੇਦਿਲੀ ਵਾਲੇ ਚਰਿੱਤਰ ਦਾ ਪ੍ਰਗਟਾਵਾ ਹੋਇਆ ਹੈ ਅਤੇ ਸਮਾਜਿਕ, ਆਰਥਿਕ ਤੇ ਸੱਭਿਆਚਾਰਕ ਆਦਿ ਪੱਖਾਂ ਨਾਲ ਸੰਬੰਧਿਤ ਮਨੁੱਖੀ ਜੀਵਨ ਦੀਆਂ ਝਲਕਾਂ ਮੂਰਤੀਮਾਨ ਹੁੰਦੀਆਂ ਹਨ। ਕਵੀਸ਼ਰੀ ਕਾਵਿ ਦਾ ਆਮ ਕਰਕੇ ਰਾਜੇ ਮਹਾਰਾਜਿਆਂ ਨਾਲ ਬਹੁਤਾ ਸੰਬੰਧ ਨਹੀਂ ਰਿਹਾ, ਸਗੋਂ ਇਹ ਵਿਧਾ ਜਨ ਸਧਾਰਨ ਲਈ, ਲੋਕ ਬੋਲੀ ਵਿਚ ਲੋਕ ਮਨ ਦੀਆਂ ਇੱਛਾਵਾਂ ਭਾਵਨਾਵਾਂ ਅਤੇ ਰੁਚੀਆਂ ਨੂੰ ਚਿਤਰਨ ਦਾ ਇੱਕ ਸਾਧਨ ਹੈ।

ਕਵੀਸ਼ਰ ਸ਼ਬਦ ਕਵੀ ਅਤੇ ਈਸ਼ਵਰ ਸ਼ਬਦਾਂ ਦੇ ਸੁਮੇਲ ਤੋਂ ਬਣਿਆ ਹੈ। ਉਹ ਕਵੀ ਜੋ ਕਵਿਤਾ ਗਾ ਕੇ ਪੇਸ਼ ਕਰਦਾ ਹੈ ਅਤੇ ਉਸ ਦੀ ਵਿਆਖਿਆ ਕਰਦਾ ਹੈ। ਉਸ ਨੂੰ ਕਵੀਸ਼ਰ ਕਿਹਾ ਜਾਂਦਾ ਹੈ। ਇਸ ਕਾਵਿ ਵਿਚ ਵਿਸ਼ੇਸ਼ ਪ੍ਰਕਾਰ ਦੀ ਛੰਦਬੰਦੀ ਅਤੇ ਲੈਅ ਹੁੰਦੀ ਹੈ। ਕਵੀਸ਼ਰੀ ਕਾਵਿ ਵਿਚ ਕਿਸੇ ਪ੍ਰਕਾਰ ਦੀ ਲੱਚਰਤਾ ਨਹੀਂ ਹੁੰਦੀ। ਇਹ ਲੋਕ ਭਲਾਈ ਦੀ ਗੱਲ ਕਰਦੀ ਹੈ। ਭਾਵ : ਕਵੀਸ਼ਰੀ ਲੋਕ ਬੋਲੀ ਰਾਹੀਂ ਰਚੀ ਅਜਿਹੀ ਕਵਿਤਾ ਹੈ ਜਿਸ ਨੂੰ ਲੋਕ ਸਮੂਹ ਛੇਤੀ ਹੀ ਆਪਣਾ ਲੈਂਦਾ ਹੈ। ਕਵੀਸ਼ਰ ਲੋਕ ਕਵੀ ਹੁੰਦਾ ਹੈ। ਉਹ ਆਪਣੀ ਸੰਸਕ੍ਰਿਤੀ, ਮਹਾਂਪੁਰਸ਼ਾਂ, ਯੋਧਿਆਂ, ਸੂਰਮਿਆਂ, ਧਾਰਮਿਕ ਮਰਿਯਾਦਾ ਪ੍ਰਤੀ ਸ਼ਰਧਾ ਦਾ ਪ੍ਰਗਟਾਵਾ ਕਰਦਾ ਹੈ। ਉਹ ਲੋਕਾਂ ਦੇ ਮਨੋਰੰਜਨ ਲਈ ਲੋਕ ਮੁਹਾਵਰੇ, ਅਥਾਣਾਂ ਅਤੇ ਕਟਾਖਸ਼ ਦੀ ਵਰਤੋਂ ਕਰਦਾ ਹੈ।²

ਕਵੀਸ਼ਰੀ ਕਾਵਿ ਉਹ ਵਿਧਾ ਹੈ ਜਿਹੜੀ ਪੂਰੀ ਤਰ੍ਹਾਂ ਨਾਲ ਲੋਕ ਕਾਵਿ ਪਰੰਪਰਾ ਦੀ ਕੋਟੀ ਵਿਚ ਸੁਮਾਰ ਹੁੰਦੀ ਹੈ ਅਤੇ ਨਾ ਹੀ ਸਾਹਿਤਕ ਕਾਵਿ ਪਰੰਪਰਾ ਦੀ ਪ੍ਰਮਾਣਿਕਤਾ ਨਾਲ ਮੇਲ ਖਾਂਦੀ ਹੈ। ਇਸ ਦਾ ਸਥਾਨ ਇਨ੍ਹਾਂ ਦੋਨਾਂ ਪਰੰਪਰਾਵਾਂ ਦੇ ਦਰਮਿਆਨ ਨਿਸ਼ਚਿਤ ਕੀਤਾ ਜਾ ਸਕਦਾ ਹੈ। ਇਸ ਸੰਬੰਧੀ ਡਾ. ਵਣਜਾਰਾ ਸਿੰਘ ਬੇਦੀ ਨੇ ਆਪਣੀ ਪੁਸਤਕ 'ਲੋਕਧਾਰਾ ਅਤੇ ਸਾਹਿਤ' ਵਿਚ ਲਿਖਿਆ ਹੈ:-

ਸਾਹਿਤਕ ਕਾਵਿ ਤੇ ਲੋਕ ਕਾਵਿ ਦੇ ਵਿਚਕਾਰ ਇੱਕ ਹੋਰ ਕਾਵਿ -ਪਰੰਪਰਾ ਵਿਦਮਾਨ ਹੈ, ਜਿਸ ਨੂੰ ਲੋਕ ਪ੍ਰਿਯ ਸਾਹਿਤ ਪਰੰਪਰਾ ਕਹਿੰਦੇ ਹਨ। ਇਹ ਕਾਵਿ ਪਰੰਪਰਾ ਇੱਕ ਪਾਸੇ ਤਾਂ ਲੋਕ ਕਾਵਿ ਤੇ ਉਤੇਜਨਾਂ ਤੋਂ ਸ਼ਕਤੀ ਗ੍ਰਹਿਣ ਕਰਦੀ ਹੈ ਅਤੇ ਉਸਦੀਆਂ ਰੂੜੀਆਂ ਤੇ ਤੱਤਾਂ ਨੂੰ ਲੈਂਦੀ ਹੋਈ ਉਸਦੇ ਅਨੁਕੂਲ ਢਲਣ ਦੀ ਚੇਸਟਾ ਕਰਦੀ ਹੈ ਅਤੇ ਦੂਜੇ ਪਾਸੇ ਸਾਹਿਤਕ ਕਾਵਿ ਨਾਲ ਵੀ ਸੁਰ ਮੇਲਦੀ ਹੋਈ ਆਪਣੀ ਵੱਖਰੀ ਪ੍ਰਤਿਭਾ ਨਿਖਾਰਦੀ ਹੈ। ਇਸ ਤਰ੍ਹਾਂ ਲੋਕ ਪ੍ਰਿਯ ਕਾਵਿ ਨੇ ਦੋਹਾਂ ਪਰੰਪਰਾਵਾਂ ਤੋਂ ਸੁਤੰਤਰ ਹੋਂਦ ਗ੍ਰਹਿਣ ਕਰ ਲਈ ਹੈ।³

ਕਵੀਸ਼ਰੀ ਕਾਵਿ ਲੋਕ ਪ੍ਰਿਯ ਕਾਵਿ ਪਰੰਪਰਾ ਦੇ ਅੰਤਰਗਤ ਆਉਣ ਵਾਲੀ ਕਾਵਿ ਵਿਧਾ ਹੈ। ਕਵੀਸ਼ਰੀ ਦੀ ਪ੍ਰਕ੍ਰਿਤੀ ਤੇ ਤੱਤਾਂ ਨੂੰ ਸਮਝਣ ਲਈ ਇਸ ਵਿਧਾ ਨੂੰ ਲੋਕ ਕਾਵਿ ਪਰੰਪਰਾ ਤੇ ਸਾਹਿਤਕ ਕਾਵਿ ਪਰੰਪਰਾ ਨਾਲੋਂ ਨਿਖੇੜਨਾ ਜ਼ਰੂਰੀ ਹੈ। ਡਾ. ਨਾਹਰ ਸਿੰਘ ਨੇ 'ਲੋਕ ਕਾਵਿ ਦੀ ਸਿਰਜਨ ਪ੍ਰਕਿਰਿਆ' ਪੁਸਤਕ ਦੀ ਭੂਮਿਕਾ ਵਿਚ ਲੋਕ ਕਾਵਿ ਨੂੰ ਸਮੂਹਿਕ ਭਾਵਨਾ ਦੀ ਅਭਿਵਿਅਕਤੀ ਮੰਨਦੇ ਹੋਏ ਲਿਖਿਆ ਹੈ, "ਲੋਕ ਕਾਵਿ ਕਿਸੇ ਗੁਣ/ਦਾਇਰੇ ਜਾਤੀ ਜਾਂ ਸਮੁੱਚੀ ਕੌਮ ਦੀ ਦਾਇਰਾਗਤ ਸਮੂਹਕ ਭਾਵਨਾ ਦੀ ਅਭਿਵਿਅਕਤੀ ਹੁੰਦੀ ਹੈ।"⁴ ਇਥੇ ਇਹ ਪ੍ਰਸ਼ਨ ਪੈਂਦਾ ਹੁੰਦਾ ਹੈ ਕਿ ਵਾਸਤਵ ਵਿਚ ਇਸਦੇ ਸਿਰਜਕ ਜਨ ਸਮੂਹ ਹੀ ਹੁੰਦੇ ਹਨ? ਇਸ ਦਾ ਉੱਤਰ ਅਸੀਂ ਸੰਖੇਪ ਵਿਚ ਇਹੀ ਦੇ ਸਕਦੇ ਹਾਂ ਕਿ ਲੋਕ ਕਾਵਿ ਦੀ ਸਿਰਜਨਾ ਭਾਵੇਂ ਵਿਸ਼ੇਸ਼ ਲੋਕ ਹੀ ਕਰਦੇ ਹਨ, ਪਰ ਆਪਣੀ ਮਨ-ਮਰਜ਼ੀ ਨਾਲ ਜੇ ਜੀਅ ਚਾਹੇ ਨਹੀਂ ਰਚ ਸਕਦੇ ਕਿਉਂਕਿ ਅਜਿਹੀ ਰਚਨਾ ਜਨ-ਸਮੂਹ ਨੇ ਪ੍ਰਵਾਨ ਕਰਨੀ ਹੁੰਦੀ ਹੈ, ਇਸ ਲਈ ਇਹ ਸਮੂਹ ਦੀ ਭਾਵਨਾ, ਵਿਚਾਰਧਾਰਾ ਅਤੇ ਅਨੁਭਵ ਅਨੁਸਾਰ ਹੀ ਹੋਣੀ ਲਾਜ਼ਮੀ ਹੈ। ਲੋਕ ਕਾਵਿ ਨੂੰ ਜਦੋਂ ਨੀਵੀਂ ਪੀੜ੍ਹੀ ਆਪਣੀ ਪੁਰਾਣੀ ਪੀੜ੍ਹੀ ਕੋਲੋਂ ਪਰੰਪਰਾ ਦੇ ਰੂਪ ਵਿਚ ਗ੍ਰਹਿਣ ਕਰਦੀ ਹੈ ਤਾਂ ਉਹ ਇਸ ਨੂੰ ਵਰਤਮਾਨ ਦੇ ਅਨੁਕੂਲ ਬਣਾਉਣ ਲਈ ਆਪਣੇ ਕੋਲੋਂ ਬੜਾ ਕੁਝ ਪਾਉਂਦੀ ਹੈ ਤੇ ਹੋਰ ਮਾਂਜ-ਸੰਵਾਰ ਦੇਂਦੀ ਹੈ, ਜਿਸ ਨਾਲ ਇਸ ਵਿਚ ਵਿਸ਼ੇਸ਼ ਲੇਖਕ ਬਿਲਕੁੱਲ ਹੀ ਮਨਫੀ ਹੋ ਜਾਂਦਾ ਹੈ।

ਕਵੀਸ਼ਰੀ ਕਾਵਿ ਵਿਚ ਪੇਸ਼ ਰਚਨਾਵਾਂ ਵਿਚ ਉਨ੍ਹਾਂ ਦੇ ਸਿਰਜਕਾਂ ਦਾ ਨਾਉਂ ਜੁੜਿਆ ਹੁੰਦਾ ਹੈ ਅਤੇ ਇਸ ਵਿਧਾ ਵਿਚ ਕਵੀਸ਼ਰੀ ਚ ਨਿਜ ਮਨ ਲੋਕ ਮਨ ਵਿਚ ਲੀਨ ਹੁੰਦਾ ਹੋਇਆ ਆਪਣੀ ਹੋਂਦ ਨੂੰ ਤਿਆਗ ਦਾ ਨਹੀਂ। ਲੋਕਪ੍ਰਿਯ ਕਾਵਿ ਲਈ ਇਹ ਸ਼ਰਤ ਜ਼ਰੂਰੀ ਨਹੀਂ ਕਿ ਉਹ ਮੌਖਿਕ ਪਰੰਪਰਾ ਦੀ ਪੈਦਾਇਸ਼ ਹੀ ਹੋਵੇ, ਲਿਖਤੀ ਸਾਹਿਤ ਵੀ ਲੋਕਪ੍ਰਿਯ ਕਾਵਿ ਦੀ ਸ਼੍ਰੇਣੀ ਵਿਚ ਅਉਂਦਾ ਹੈ।

ਕਵੀਸ਼ਰੀ ਕਾਵਿ ਪੇਸ਼ਕਾਰੀ ਦੇ ਪੱਧਰ ਤੇ ਸਾਹਿਤਕ ਕਾਵਿ ਧਾਰਾ ਨਾਲੋਂ ਵੱਖਰੀ ਕਾਵਿ ਵਿਧਾ ਹੈ। ਸਾਹਿਤਕ ਕਾਵਿ ਵਿਚ ਕਵੀ ਦੇ ਨਿੱਜੀ ਅਨੁਭਵ ਤੇ ਕਲਪਨਾ ਦੇ ਕਾਰਣ ਸਮੂਹ ਦਾ ਅੰਗ ਹੋਣ ਦੇ ਬਾਵਜੂਦ ਵੀ

ਰਚਨਾ ਵਿਚ ਵਿਅਕਤੀਤਵ ਦੀ ਡੂੰਘੀ ਛਾਪ ਹੁੰਦੀ ਹੈ। ਇਸ ਵਿਚ ਕਵੀ ਆਪਣੀ ਪ੍ਰਤਿਭਾ ਦੇ ਬਲ ਉੱਤੇ ਜੀਵਨ ਪ੍ਰਤੀ ਆਪਣੀਆਂ ਨਿੱਜੀ ਧਾਰਨਾਵਾਂ ਨੂੰ ਮੂਰਤੀਮਾਨ ਕਰਦਾ ਹੈ। ਪਰ ਇਸ ਦੇ ਉਲਟ ਕਵੀਸ਼ਰੀ ਕਾਵਿ ਵਿਚ ਲੋਕ ਮਨ ਦੀ ਅਭਿਵਿਅਕਤੀ ਅਤੇ ਨਿੱਜੀ ਮਨ ਦੀ ਅਭਿਵਿਅਕਤੀ ਦਾ ਸੁਮੇਲ ਹੁੰਦਾ ਹੈ। ਇਸ ਵਿਧਾ ਵਿਚ ਕਵੀਸ਼ਰ ਲੋਕ ਕਲਪਨਾ ਅਤੇ ਲੋਕ ਅਨੁਭਵ ਪੱਧਰ ਉੱਤੇ ਲੋਕ ਪ੍ਰਤਿਭਾ, ਲੋਕ ਧਾਰਨਾਵਾਂ ਅਤੇ ਸੰਕਲਪਾਂ ਨੂੰ ਰੂਪਮਾਨ ਕਰਦਾ ਹੈ।

ਕਵੀਸ਼ਰੀ ਕਾਵਿ ਦੀ ਸਿਰਜਨਾ ਲੋਕ ਮਨ ਅਤੇ ਪਰੰਪਰਾਗਤ ਰੂਪ ਵਿਚ ਵਾਰ-ਵਾਰ ਦੁਹਰਾਏ ਜਾਣ ਵਾਲੀਆਂ ਲੋਕ-ਰੂੜੀਆਂ ਦੇ ਆਧਾਰ ਤੇ ਹੁੰਦੀ ਹੈ, ਜਿਸ ਨੂੰ ਲੋਕ ਸਮੂਹ ਛੇਹੀ ਹੀ ਅਪਣਾ ਲੈਂਦਾ ਹੈ। ਇਹ ਵਿਧਾ ਲੋਕ ਅਖਾੜਿਆਂ ਰਾਹੀਂ ਇੱਕ ਪੀੜ੍ਹੀ ਦੂਜੀ ਪੀੜ੍ਹੀ ਤੱਕ ਮੌਖਿਕ ਰੂਪ ਵਿਚ ਪਹੁੰਚਦੀ ਹੈ। ਕਵੀਸ਼ਰ ਇਸ ਵਿਧਾ ਵਿਚ ਨਿੱਜੀ ਅਨੁਭਵ ਦੀ ਥਾਂ ਸਮੂਹਕ ਅਨੁਭਵ ਨੂੰ ਮੂਰਤੀਮਾਨ ਕਰਦੇ ਹਨ ਅਤੇ ਉਨ੍ਹਾਂ ਵਿਸ਼ਿਆਂ 'ਤੇ ਘਟਨਾਵਾਂ ਨੂੰ ਹੀ ਕਾਵਿ-ਬੱਧ ਕਰਦੇ ਹਨ, ਜਿਨ੍ਹਾਂ ਵਿਚ ਲੋਕਾਂ ਦੀ ਸਿੱਧੀ ਦਿਲਚਸਪੀ ਹੋਵੇ। ਇਸ ਵਿਧਾ ਵਿਚ ਲੋਕ ਨਾਇਕਾਂ ਦੀ ਵਡਿਆਈ, ਇਤਿਹਾਸ ਅਤੇ ਮਿਥਿਹਾਸ ਬਾਰੇ ਗਿਆਨ ਅਤੇ ਮੌਤ ਵਰਗੀ ਅਟੱਲ ਸੱਚਾਈ ਆਦਿ ਬਹੁਤ ਕੁੱਝ ਛੁਪਿਆ ਹੋਇਆ ਹੈ।

ਕਵੀਸ਼ਰੀ ਕਾਵਿ ਵਿਧਾ ਕਾਵਿ, ਕਥਾ ਅਤੇ ਗਾਇਨ ਤਿੰਨਾਂ ਗੁਣਾਂ ਦੀ ਤ੍ਰਿਬੈਠੀ ਦੇ ਆਧਾਰ 'ਤੇ ਉਸਰਿਆ ਇੱਕ ਸੰਬੋਧਨੀ ਕਾਵਿ-ਰੂਪ ਹੈ, ਜਿਸ ਵਿਚ ਗਵੱਈਏ ਅਖਾੜੇ ਵਿਚ ਬੈਠੇ ਸਰੋਤਿਆਂ ਨੂੰ ਸੰਬੋਧਿਤ ਕਰਦੇ ਹਨ। ਲਗਭਗ ਸਾਰਾ ਕਾਵਿ ਹੀ ਕਿਸੇ ਨਾਂ ਕਿਸੇ ਤਰ੍ਹਾਂ ਪੇਸ਼ਕਾਰੀ ਤੇ ਸੰਬੋਧਨ ਨਾਲ ਸੰਬੰਧਿਤ ਹੈ। ਪੇਸ਼ਕਾਰੀ, ਕਵੀਸ਼ਰੀ ਦਾ ਅਜਿਹਾ ਲੱਛਣ ਹੈ, ਜਿਹੜਾ ਇਸ ਨੂੰ ਸੋਰਤਾਮੁਖੀ ਹੋਣ ਦਾ ਸੁਭਾਗ ਬਖਸ਼ਦਾ ਹੈ। ਕਵੀਸ਼ਰੀ ਲੋਕ ਮਨੋਰੰਜਨ ਦਾ ਅਜਿਹਾ ਸਾਧਨ ਹੈ, ਤੇ ਲੋਕ ਮਨ ਦੀ ਸੱਚੀ-ਸੁੱਚੀ ਭਾਵਨਾ ਨਾਲ ਉਤਪੰਨੇ ਹੈ ਅਤੇ ਇਹ ਪੇਂਡੂ ਸਰੋਤਿਆਂ ਦੇ ਲੋਕ ਚਿਤ 'ਤੇ ਡੂੰਘਾ ਪ੍ਰਭਾਵ ਪਾਉਂਦੀ ਹੈ।

ਕਵੀਸ਼ਰੀ ਕਾਵਿ ਵਿਚ ਪੰਜਾਬ ਦੇ ਲੋਕਾਂ ਦੇ ਜੀਵਨ ਦੀ ਤਸਵੀਰ ਨੂੰ ਮੂਰਤੀਮਾਨ ਕੀਤਾ ਗਿਆ ਹੈ। ਕਵੀਸ਼ਰਾਂ ਨੇ ਆਪਣੀਆਂ ਰਚਨਾਵਾਂ ਦੀ ਸਿਰਜਨਾ ਕਰਨ ਲਈ ਪੇਂਡੂ ਲੋਕਾਂ ਦੇ ਜੀਵਨ ਨਾਲ ਸੰਬੰਧਿਤ ਵਿਸ਼ਿਆਂ ਦੀ ਹੀ ਹੋਣ ਕੀਤੀ ਹੈ। ਇਸ ਵਿਧਾ ਵਿਚ ਵਿਭਿੰਨ ਪ੍ਰਕਾਰ ਦੇ ਵਿਸ਼ਿਆਂ ਨੂੰ ਪ੍ਰਗਟਾਇਆ ਗਿਆ ਹੈ। ਹੀਰ-ਰਾਂਝਾ, ਮਿਰਜ਼ਾ-ਸਾਹਿਬਾਂ, ਸੱਸੀ-ਪੰਨੂੰ, ਸੋਹਣੀ-ਮਹੀਵਾਲ, ਬੇਗੋਨਾਰ ਆਦਿ ਸਿੰਗਾਰ ਰਸ ਭਰਪੂਰ, ਪੂਰਨ-ਭਗਤ, ਸ਼ਾਹਣੀ ਕੌਲਾਂ ਆਦਿ ਬੀਰ-ਰਸ ਨਾਲ ਭਰਪੂਰ ਲੋਕ ਗਾਥਾਵਾਂ ਨੂੰ ਵਿਸ਼ਾ ਬਣਾ ਕੇ ਕਾਵਿ-ਸਿਰਜਨਾ ਕੀਤੀ ਹੈ। ਇਸ ਤੋਂ ਇਲਾਵਾ ਸਿੱਖ ਇਤਿਹਾਸਕ ਪ੍ਰਸੰਗਾਂ, ਝਗੜਾ ਕਾਵਿ ਤੇ ਪੱਤਲ ਕਾਵਿ ਆਦਿ ਵਿਸ਼ਿਆਂ ਨੂੰ ਵੀ ਆਪਣੀਆਂ ਰਚਨਾਵਾਂ ਦਾ ਆਧਾਰ ਬਣਾਇਆ ਹੈ।

ਉਪਰੋਕਤ ਸਾਰੀ ਚਰਚਾ ਤੋਂ ਬਾਅਦ ਅਸੀਂ ਇਹ ਕਹਿ ਸਕਦੇ ਹਾਂ ਕਿ ਲੋਕਪ੍ਰਿਯ ਸਾਹਿਤ ਪਰੰਪਰਾ ਵਿਚ ਕਵੀਸ਼ਰੀ ਕਾਵਿ ਦਾ ਪ੍ਰਮੁੱਖ ਸਥਾਨ ਹੈ। ਇਹ ਵਿਧਾ ਜਨ ਸਧਾਰਨ ਅਤੇ ਕ੍ਰਿਤੀ ਸ੍ਰੇਣੀਆਂ ਵਿਚ ਵਧੇਰੇ ਹਰਮਨ ਪਿਆਰੀ ਰਹੀ ਹੈ। ਦੂਜੇ ਸਾਰੇ ਸਮਕਾਲੀਨ ਸਾਹਿਤ-ਰੂਪਾਂ ਦੇ ਮੁਕਾਬਲੇ ਇਹ ਵਿਧਾ ਲੋਕਿਕਤਾ ਦੇ ਅਸਲੋਂ ਨੇੜੇ ਵਿਚਾਰਿਆਂ ਮਨੁੱਖ ਦੇ ਹਾਵਾਂ-ਭਾਵਾਂ, ਦੁੱਖਾਂ, ਸੁੱਖਾਂ, ਖੁਸ਼ੀਆਂ-ਗਮੀਆਂ ਨੂੰ ਵਿਸ਼ੇਸ਼ ਕਰਕੇ ਮਨੁੱਖੀ ਰਿਸ਼ਤਿਆਂ ਦੇ ਸੰਦਰਭ ਵਿਚ ਤਤਕਾਲੀਨ ਸਮਾਜ ਦੀ ਤਸਵੀਰ ਨੂੰ ਮੂਰਤੀਮਾਨ ਕਰਦੀ ਹੈ।

ਹਵਾਲੇ ਤੇ ਟਿੱਪਣੀਆਂ

1. ਡਾ. ਅਜਮੇਰ ਸਿੰਘ, “ਕਵੀਸ਼ਰੀ ਸਿਧਾਂਧਿਕ ਪਰਿਪੇਖ” (ਸੰਪਾਦਕੀ), ਖੋਜ ਪਤ੍ਰਿਕਾ, ਕਵੀਸ਼ਰੀ ਵਿਸ਼ੇਸ਼ ਅੰਕ 49 (ਸੰਪਾ.) ਡਾ. ਅਜਮੇਰ ਸਿੰਘ, ਪਬਲੀਕੇਸ਼ਨ ਬਿਊਰੋ, ਪੰਜਾਬੀ ਯੂਨੀਵਰਸਿਟੀ ਪਟਿਆਲਾ, ਮਾਰਚ 1999, ਪੰਨਾ-3
2. ਦਵਿੰਦਰ ਸਿੰਘ “ ਪੰਜਾਬੀ ਰਹਿਤਲ ਅਤੇ ਕਵੀਸ਼ਰੀ ਕਾਵਿ” ਖੋਜ ਪਤ੍ਰਿਕਾ ਕਵੀਸ਼ਰੀ ਵਿਸ਼ੇਸ਼ ਅੰਕ 49 (ਸੰਪਾ.) ਡਾ. ਅਜਮੇਰ ਸਿੰਘ, ਪਬਲੀਕੇਸ਼ਨ ਬਿਊਰੋ, ਪੰਜਾਬੀ ਯੂਨੀਵਰਸਿਟੀ, ਪਟਿਆਲਾ, ਮਾਰਚ 1997, ਪੰਨਾ-30
3. ਡਾ. ਵਣਜਾਰਾ ਸਿੰਘ ਬੇਦੀ, ਲੋਕਧਾਰਾ ਅਤੇ ਸਾਹਿਤ, ਪੰਜਾਬੀ ਰਾਈਟਰਜ਼ ਕੋਆਪ੍ਰੇਟਿਵ ਸੁਸਾਇਟੀ, ਨਵੀਂ ਦਿੱਲੀ, 1997, ਪੰਨਾ-72
4. ਡਾ. ਨਾਹਰ ਸਿੰਘ, ਲੋਕ ਕਾਵਿ ਦੀ ਸਿਰਜਨ ਪ੍ਰਕਿਰਿਆ (ਭੂਮਿਕਾ), ਲੋਕਗੀਤ ਪ੍ਰਕਾਸ਼ਨ, ਚੰਡੀਗੜ੍ਹ, 2006 (ਨਵਾਂ ਸੰਸਕਰਣ), ਪੰਨਾ -19

ਪੰਜਾਬੀ ਕੰਮੀ ਸਭਿਆਚਾਰ ਵਿਚ ਘਰੇਲੂ ਕਾਰਖਾਨਿਆਂ ਦਾ ਮਹੱਤਵ

ਹਰਦੀਪ ਕੌਰ

ਸੰਨੀ ਓਬਰਾਏ ਵਿਵੇਕ ਸਦਨ:

ਐਡਵਾਂਸ ਇੰਸਟੀਚਿਊਟ ਆਫ ਸੋਸ਼ਲ ਸਾਇੰਸਜ਼

ਸ਼੍ਰੀ ਅਨੰਦਪੁਰ ਸਾਹਿਬ, ਪੰਜਾਬ

ਪੰਜਾਬੀ ਸਮਾਜ, ਸਭਿਆਚਾਰ ਅਤੇ ਵਿਰਸਾ ਬਹੁਤ ਪ੍ਰਾਚੀਨ, ਸਹਿਜ ਅਤੇ ਸੁਹਜਮੁਖੀ ਹੈ। ਘੱਟੋ ਘੱਟ ਪੰਜ ਹਜ਼ਾਰ ਸਾਲ ਪੁਰਾਣਾ ਹੈ। ਪੰਜਾਬੀ ਸਭਿਆਚਾਰ ਵਿਚ ਕੌਮਾਂ, ਨਸਲਾਂ ਅਤੇ ਭਾਸ਼ਾਈ ਪਰਿਵਾਰ ਵੱਖ-ਵੱਖ ਸਮੇਂ ਆਣਕੇ ਵੱਸਦੇ ਰਹੇ ਅਤੇ ਇਸ ਦੇ ਸਭਿਆਚਾਰ ਵਿੱਚ ਵੰਨ-ਸੁਵੰਨਤਾ ਅਮੀਰੀ ਅਤੇ ਸਜੀਣਤਾ ਦੇ ਗੁਣ ਪੈਦਾ ਹੁੰਦੇ ਰਹੇ। ਵਿਗਿਆਨ ਸਾਰੇ ਸਭਿਆਚਾਰਾਂ ਤੇ ਆਪਣਾ ਗੂੜ੍ਹਾ ਅਸਰ ਪਾਉਂਦਾ ਹੈ, ਬਦਲਦੇ ਸਭਿਆਚਾਰਾਂ ਵਿੱਚ ਰਿਸ਼ਤੇ ਵੀ ਬਦਲਦੇ ਹਨ। ਸੰਦ ਬਦਲਦੇ ਹਨ ਤਾਂ ਖੇਤੀ ਸਭਿਆਚਾਰ ਤਬਦੀਲ ਹੁੰਦਾ ਹੈ। ਪਹਿਲਾਂ ਸਭ ਲੋਕ ਸਾਂਝੀ ਖੇਤੀ ਕਰਦੇ ਸਨ ਜਿਸ ਨਾਲ ਡੂੰਘੀ ਸਾਂਝ ਹੁੰਦੀ ਸੀ ਸਭ ਮਿਲ ਜੁਲ ਕੇ ਕੰਮ ਕਰਦੇ ਸਨ। ਪੰਜਾਬੀ ਸਭਿਆਚਾਰ ਵਿੱਚ ਪੇਂਡੂ ਜਨ ਜੀਵਨ ਵਿੱਚ ਪਿੰਡ ਦੀਆਂ ਸਮੁੱਚੀਆਂ ਜਾਤਾਂ ਅਤੇ ਵਰਣ ਦੇ ਲੋਕ ਹਰ ਸਮੇਂ ਇਕ ਦੂਸਰੇ ਦੀ ਸਹਾਇਤਾ ਵਿਚ ਰਹਿੰਦੇ ਸਨ। ਸਭ ਮਿਲ ਕੇ ਇਕ ਦੂਜੇ ਨਾਲ ਹੱਥੀ ਕੰਮ ਕਰਵਾਉਂਦੇ ਸਨ। ਜਦੋਂ ਵੀ ਵਿਆਹ ਸ਼ਾਦੀ, ਮਰਨਾ-ਪਰਨਾ ਜਾਂ ਹੋਰ ਖੁਸ਼ੀ ਦਾ ਮੌਕਾ ਹੁੰਦਾ ਤਾਂ ਵਿਆਹ ਰਚਾਉਣ ਵਾਲਾ ਘਰ ਇਕੱਲਾ ਨਹੀਂ ਸਗੋਂ ਸਾਰਾ ਸ਼ਰੀਕਾ ਅਤੇ ਪਿੰਡ ਦੇ ਸਾਰੇ ਇਕ ਦੂਜੇ ਨਾਲ ਕੰਮ ਕਰਵਾਉਂਦੇ ਸਨ। ਪੰਜਾਬ ਵਿਚਲੇ ਸਾਂਝੇ ਪਰਿਵਾਰਾਂ ਵਿੱਚ 20-20 ਜੀਅ ਵੀ ਇਕੱਠਿਆਂ ਤੇ ਮਿਲਜੁਲ ਕੇ ਰਹਿੰਦੇ ਸਨ, ਤੇ ਸਾਰੇ ਹੱਥੀਂ ਕੰਮ ਕਰਦੇ ਸਨ ਖੇਤੀ, ਘਰ ਦਾ ਸਾਰੇ ਇਕ ਦੂਜੇ ਦੀ ਮਦਦ ਕਰਦੇ ਸਨ। ਪੰਜਾਬੀ ਸਭਿਆਚਾਰ ਵਿਚ ਪੰਜਾਬੀ ਔਰਤਾਂ ਵਿਹਲੇ ਸਮੇਂ ਚਰਖਾ ਚਲਾਉਂਦੀਆਂ ਅਤੇ ਪਰਿਵਾਰ ਦੇ ਵਸਤੂਆਂ ਤੇ ਦਾਜ ਦਾ ਪ੍ਰਬੰਧ ਕਰਦੀਆਂ ਸਨ। ਉਹ ਪੀਹਦੀਆਂ, ਛਟਦੀਆਂ, ਚੱਕੀ ਝੌਂਦੀਆਂ ਅਤੇ ਉੱਖਲੀ ਛੜਦੀਆਂ ਤੇ ਬਾਗ ਫੁਲਕਾਰੀਆਂ ਦਾ ਨਿਰਮਾਣ ਕਰਦੀਆਂ ਸਨ। ਪਹਿਲੇ ਸਾਰੇ ਪੰਜਾਬੀ ਆਪਣੇ ਘਰਾਂ ਨੂੰ ਆਪ ਆਪਣੇ ਹੱਥੀਂ ਤਿਆਰ ਕਰਦੇ ਸਨ। ਸਭ ਦੇ ਮਿੱਟੀ ਦੇ ਘਰ ਹੁੰਦੇ ਸਨ, ਤੇ ਮਿੱਟੀ ਦੇ ਬਰਤਨ ਹੁੰਦੇ ਸਨ। ਖੇਤੀ ਕਰਦੇ ਸਨ ਅਤੇ ਖੁੱਲ੍ਹੇ ਪਸ਼ੂ ਰੱਖਦੇ ਸਨ। ਜੇ ਕਮਾਉਂਦੇ ਸਨ ਉਹ ਹੀ ਖਾ ਲੈਂਦੇ ਸਨ ਹੱਥੀਂ ਮਿਹਨਤ ਕਰਦੇ ਸਨ। ਪੰਜਾਬੀ ਉਦੋਂ ਸਾਰੀ ਖੇਤੀ ਬਲਦਾਂ ਨਾਲ ਆਪਣੇ ਹੱਥੀਂ ਕਰਦੇ ਸਨ, ਇਕ ਦੂਜੇ ਪ੍ਰਤੀ ਦਿਲ ਵਿੱਚ ਪਿਆਰ ਦੀ ਭਾਵਨਾ ਸੀ। ਕੋਈ ਕਿਸੇ ਨਾਲ ਈਰਖਾ ਨਹੀਂ ਕਰਦਾ ਸੀ। ਪੰਜਾਬੀ ਬਹੁਤ ਮਿਹਨਤੀ ਹੁੰਦੇ ਹਨ ਉਹਨਾਂ ਨੂੰ ਮਿਹਨਤ ਨਾਲ ਮੁਸ਼ਿਕਲਾਂ ਦਾ ਸਾਹਮਣਾ ਵੀ ਕਰਨਾ ਪੈਂਦਾ ਹੈ। ਉਹ ਖੁੱਲ੍ਹੇ ਦਿਲ ਨਾਲ ਮਿਹਨਤ ਕਰਦੇ ਤੇ ਅਹਿਮਦ ਅਬਦਾਲੀ ਵਰਗੇ ਲੁੱਟ ਕੇ ਲੈ ਜਾਂਦੇ ਸਨ। ਲੋਕਾਂ ਦਾ ਸੁਭਾਅ ਬਣ ਗਿਆ ਸੀ ਖਾ ਲਉ ਪੀ ਲਉ ਨਹੀਂ ਤਾਂ ਅਹਿਮਦ ਸ਼ਾਹ ਨੇ ਲੁੱਟ ਕੇ ਲੈ ਜਾਣਾ। 'ਖਾਦਾ ਪੀਤਾ ਲਾਹੇ ਦਾ' ਬਾਕੀ ਸਭ ਅਹਿਮਦ ਸ਼ਾਹ ਦਾ ਅਖਾਣ ਪ੍ਰਚਲਿਤ ਹੋ ਗਿਆ। ਇਸ ਤਰ੍ਹਾਂ ਪੰਜਾਬੀ ਕੌਮਕਾਮਿਆਂ ਦੀ ਕੌਮ ਹੈ ਮਿਹਨਤਕਸ਼ੀ ਇਹਨਾਂ ਦੀ ਨਸਲ 'ਚ ਹੈ

ਪੰਜਾਬੀ ਕੌਮ ਸਪਤ ਸਿੰਧੂ, ਪੰਚਨਦ ਅਤੇ ਪੰਜਾਬ ਦੇ ਖਿੱਤੇ ਵਿੱਚ ਮੁੱਢ ਕਦੀਮ ਤੋਂ ਵਸ ਰਹੀ ਹੈ। ਪੁਰਾਤਨ ਵਿਗਿਆਨੀਆਂ ਨੇ ਏਥੋਂ ਬਰਛੇ, ਕੁਹਾੜੀਆਂ ਅਤੇ ਹੋਰ ਵਸਤਾਂ ਲੱਭੀਆਂ ਹਨ ਜਿਨ੍ਹਾਂ ਤੋਂ ਸੰਕੇਤ ਮਿਲਦਾ ਹੈ ਕਿ ਇਸ ਇਲਾਕੇ ਵਿੱਚ ਤਿੰਨ ਲੱਖ ਤੋਂ ਪੰਜ ਲੱਖ ਸਾਲ ਪਹਿਲਾਂ ਮਨੁੱਖ ਵਸਦਾ ਸੀ। ਹੜੱਪਾ ਅਤੇ ਹੋਰ ਸ਼ਹਿਰ ਇਸਲੋਕਾਈ ਦੇ ਹੱਥ ਦੇ ਚਮਤਕਾਰ ਦੇ ਸਬੂਤ ਹਨ। ਰਿਗਵੇਦ ਅਤੇ ਹੋਰਨਾਂ ਸ਼ਾਸਤਰਾਂ ਨੂੰ ਵੀ ਇਨ੍ਹਾਂ ਹੀ ਲੋਕਾਂ ਨੇ

ਜਨਮ ਦਿੱਤਾ ਹੈ। ਪੰਜਾਬੀ ਸ਼ੁਰੂ ਤੋਂ ਖੁਲ੍ਹ ਦਿਲੇ ਅਤੇ ਮਿਹਨਤੀ ਇਨਸਾਨ ਹਨ। ਪੰਜਾਬੀ ਆਪਣੇ ਘਰ ਸਭ ਕੁਝ ਆਪ ਆਪਣੇ ਹੱਥੀ ਮਿਹਨਤ ਨਾਲ ਤਿਆਰ ਕਰਦੇ ਸਨ। ਘਰਾਂ ਵਿਚ ਵਰਤੋਂ ਵਾਲੀਆਂ ਚੀਜ਼ਾਂ ਮਸ਼ੀਨਾਂ, ਚੱਕੀਆਂ ਵੱਡੇ ਤੋਂ ਲੈ ਕੇ ਛੋਟੇ ਹਰ ਤਰ੍ਹਾਂ ਦੇ ਕੰਮ ਆਪ ਕਰਦੇ ਸਨ। ਖੇਤੀ ਦੇ ਸਾਰੇ ਕੰਮ, ਧੰਦੇ, ਕਾਰਖਾਨੇ ਅਤੇ ਵਿਆਹ ਵਿਚ ਸਾਰੇ ਕੰਮ ਆਪ ਕਰਨੇ ਅਤੇ ਹੱਥੀ ਸਭ ਦਾਜ ਤਿਆਰ ਕਰਨਾ, ਖੇਤੀ ਦਾ ਸਾਰਾ ਕੰਮ ਬਲਦਾਂ ਤੇ ਬੋਲ ਗੱਡੀਆਂ ਨਾਲ ਆਪ ਕਰਨਾ ਅਤੇ ਇਕ ਦੂਜੇ ਦੇ ਸਹਿਯੋਗ ਨਾਲ ਆਪ ਹੱਥੀ ਕਿਰਤ ਕਰਨੀ ਉਦੋਂ ਕੋਈ ਵੀ ਗਰੀਬ ਨਹੀਂ ਹੁੰਦਾ ਸੀ। ਪੰਜਾਬੀ ਦਾ ਮੁੱਖ ਕੰਮ ਖਾਣ-ਪੀਣ, ਰਹਿਣ-ਸਹਿਣ, ਉਠਣ-ਬੈਠਣ, ਪਹਿਰਾਵਾ, ਖੇਤ ਖਲਿਹਾਨ, ਗਹਿਣੇ, ਧਰਮ, ਵਹਿਮ-ਭਰਮ, ਅੰਧ ਵਿਸ਼ਵਾਸ, ਲੋਕ ਕਲਾਵਾਂ, ਲੋਕ-ਗੀਤ, ਲੋਕ-ਨਾਚ, ਲੋਕ ਖੇਡਾਂ ਪਿਆਰ ਤੇ ਮਿਲਵਰਤਨ ਪਿਆਰ ਦਾ ਇਕ ਵਰਤਾਰਾ ਹੈ। ਪੰਜਾਬੀ ਵੱਡੀ ਤੋਂ ਵੱਡੀ ਆਵਤ ਨੂੰ ਵੀ ਇਹ ਕਹਿ ਦੇ ਨਿੱਕੀ ਲੈਂਦੇ ਸਨ ਕਿ 'ਖਾਧਾ ਪੀਤਾ ਲਾਹੇ ਦਾ ਬਾਕੀ ਅਹਿਮਦ ਸ਼ਾਹ ਦਾ।' ਪੰਜਾਬ ਦੇ ਜੰਮਿਆਂ ਨੂੰ ਸਦਾ ਮੁਹਿੰਮ ਦਾ ਸਾਹਮਣਾ ਕਰਨਾ ਪੈਂਦਾ ਰਿਹਾ ਹੈ ਪਰ ਇਹ ਲੋਕ ਘੋੜਿਆ ਦੀਆਂ ਕਾਠੀਆਂ ਨੂੰ ਘਰ ਬਣਾ ਦੇ ਜੰਗਲਾਂ ਵਿੱਚ ਦੇ ਤੇਗ ਫਤਿਹ ਦੇ ਨਾਅਰੇ ਗੁੰਜਾਉਂਦੇ ਰਹੇ ਹਨ। ਉਦੋਂ ਪੰਜਾਬ ਵਿੱਚ ਮਿੱਟੀ ਦੇ ਘਰ ਸਨ ਅੱਜ ਵਾਂਗ ਸੀਮਿੰਟ ਜਾਂ ਪੱਕੀਆਂ ਇੱਟਾਂ ਦੇ ਨਹੀਂ ਸਨ। ਪੰਜਾਬਣਾਂ ਆਪਣੇ ਘਰਾਂ ਨੂੰ ਦੁਲਹਨ ਵਾਂਗ ਸਜਾ ਕੇ ਰਖਦੀਆਂ ਸਨ। ਕੱਚੀਆਂ ਕੰਧਾਂ ਨੂੰ ਛੱਪੜਾਂ ਦੀ ਚੀਕਣੀ ਮਿੱਟੀ ਨਾਲ ਲਿੱਪ ਕੇ ਪੋਚਾ ਫੇਰਿਆ ਜਾਂਦਾ ਸੀ। ਪੰਜਾਬੀ ਸਮਾਜ ਵਿੱਚ ਕੰਮ ਦਾ ਬੜਾ ਮਹੱਤਵ ਹੈ। ਔਰਤਾਂ ਵੀ ਖੇਤਾਂ ਵਿੱਚ ਭੱਤਾ ਪਹੁੰਚਾਉਂਦੀਆਂ ਸਨ ਤੇ ਪੂਰਾ ਕੰਮ ਕਰਵਾਉਂਦੀਆਂ ਸਨ। ਇਸ ਕਰਕੇ ਪੰਜਾਬੀ ਕੌਮ ਨੂੰ ਮਿਹਨਤੀ ਕੌਮ ਤਾਂ ਕਿਹਾ ਹੀ ਜਾਂਦਾ ਹੈ ਨਾਲ ਹੀ ਇਸ ਨੂੰ ਦੇਸ਼ ਦਾ ਅੰਨਦਾਤਾ ਵੀ ਕਿਹਾ ਜਾਂਦਾ ਹੈ।

ਹੱਥ ਖੱਡੀ ਦੇ ਕੰਮ

ਹੱਥ ਖੱਡੀ ਇਕ ਕਿਸਮ ਦੀ ਉਹ ਮਸ਼ੀਨ ਹੈ, ਜਿਸ ਨਾਲ ਕਪੜਾ ਉਣਿਆ ਜਾਂਦਾ ਹੈ। ਲੰਬਾਈ ਰੁੱਖ ਦਾ ਤਾਣਾ ਖੱਡੀ ਤੇ ਚੜ੍ਹਾ ਕੇ ਅਤੇ ਚੌੜਾਈ ਰੁੱਖ ਦਾ ਬਾਣਾ ਪਰੇ ਕੇ ਕਪੜਾ ਤਿਆਰ ਕੀਤਾ ਜਾਂਦਾ ਹੈ। ਮੁੱਖ ਰੂਪ ਵਿੱਚ ਖੱਡੀਆਂ ਦਾ ਸਿਧਾਂਤ ਇਕੋ ਅਤੇ ਸਾਂਝਾ ਹੁੰਦਾ ਹੈ। ਪਰ ਬਣਾਵਟ ਵਿੱਚ ਕੁਝ ਅੰਤਰ ਹੁੰਦਾ ਹੈ। ਖੱਡੀ ਦੀਆਂ ਬਹੁਤ ਸਾਰੀਆਂ ਕਿਸਮਾਂ ਹੁੰਦੀਆਂ ਹਨ। ਫਰੇਮ ਖੱਡੀਆਂ ਕਈ ਤਰ੍ਹਾਂ ਦੀਆਂ ਹਨ। ਇਨ੍ਹਾਂ ਵਿੱਚ ਰੱਛ ਅਤੇ ਕੰਘੀ ਨਹੀਂ ਹੁੰਦੀ ਇਸ ਖੱਡੀ ਦੇ ਤਾਣੇ ਦੇ ਧਾਗਿਆਂ ਨੂੰ ਵਾਰੀ ਵਾਰੀ ਚੁਕ ਕੇ ਬਾਣੇ ਵਾਲਾ ਧਾਗਾ ਹੱਥ ਜਾਂ ਸ਼ਟਲ ਨਾਲ ਭਰਿਆ ਜਾਂਦਾ ਹੈ। ਜ਼ਮੀਨ ਵਿੱਚ ਗੱਡੀ ਹੋਈ ਖੱਡੀ, ਇਹ ਅਜਿਹੀਆਂ ਖੱਡੀਆਂ ਜੋ ਆਮ ਪਿੰਡਾਂ ਵਿੱਚ ਵੇਖੀਆਂ ਜਾਂਦੀਆਂ ਹਨ। ਜ਼ਮੀਨ ਵਿੱਚ ਇਕ ਟੋਇਆ ਪੁੱਟਿਆ ਹੋਇਆ ਹੁੰਦਾ ਹੈ, ਜਿਸ ਵਿੱਚ ਕਾਰੀਗਰ ਬੈਠ ਜਾਂਦਾ ਹੈ। ਟੋਏ ਵਿੱਚ ਹੀ ਪੈਂਡਲ ਲਗਾਏ ਹੁੰਦੇ ਹਨ। ਜ਼ਮੀਨ ਤੇ ਕਿੱਲੇ ਲਗਾਕੇ ਕਪੜਾ ਵਲੋਟਨ ਵਾਲਾ ਰੋਲਰ ਅਤੇ ਤਾਣੇ ਵਾਲਾ ਰੋਲਾ ਲਗਾਏ ਹੁੰਦੇ ਹਨ। ਇਨ੍ਹਾਂ ਖੱਡੀਆਂ ਵਿੱਚ ਰੱਛ ਅਤੇ ਕੰਘੀ ਵਰਤੀ ਜਾਂਦੀ ਹੈ। ਕਾਰੀਗਰ ਹੱਥ ਨਾਲ ਸ਼ਟ ਲੈ ਆਰ-ਪਾਰ ਲੰਘਾਉਂਦਾ ਹੈ।

ਮਿੱਟੀ ਦੇ ਭਾਂਡੇ

ਪੁਰਾਣੇ ਪੰਜਾਬ ਵਿੱਚ ਘਰ ਦੀ ਰਸੋਈ ਦੇ ਸਾਰੇ ਹੀ ਭਾਂਡੇ ਮਿੱਟੀ ਦੇ ਹੁੰਦੇ ਸਨ। ਅੱਜ ਦੇ ਸਮੇਂ ਵਾਂਗ ਨਹੀਂ ਪਿਰਚਾਂ ਪਿਆਲੇ ਤੇ ਕੱਠ ਆਦਿ ਨਹੀਂ ਸਨ ਹੁੰਦੇ। ਪਹਿਲਾਂ ਪਹਿਲ ਤਾਂ ਪੰਜਾਬ ਵਿੱਚ ਸਾਰੇ ਹੀ ਮਿੱਟੀ ਦੇ ਬਰਤਨ ਹੋਇਆ ਕਰਦੇ ਸਨ। ਮਿੱਟੀ ਦੀ ਹੀ ਪਰਾਤ ਅਤੇ ਮਿੱਟੀ ਦਾ ਹੀ ਤਵਾ ਹੁੰਦਾ ਸੀ। ਕੌਲੇ, ਗਲਾਸ, ਦੇਗਚੇ ਅਤੇ ਹੋਰ ਵੀ ਸਾਰੇ ਬਰਤਨ ਮਿੱਟੀ ਦੇ ਹੀ ਹੁੰਦੇ ਸਨ। ਇਹ ਮਿੱਟੀ ਦੇ ਬਰਤਨ ਘੁਮਿਆਰ ਆਲੀਆਂ ਵਿੱਚ ਪਕਾਉਂਦੇ ਸਨ। ਦਹੀਂ ਪਾਉਣ ਵਾਲੇ ਬਲਣੇ ਅਤੇ ਚਾਟੀਆਂ ਤਾਂ ਹੁਣ ਤੱਕ ਮਿੱਟੀ ਦੀ ਹੀ ਕਰਾਮਾਤ ਰਹੀਆਂ ਹਨ। ਜੇਕਰ ਬਿਹਾਰ ਬੰਗਾਲ ਵੱਲ ਜਾਈਏ ਤਾਂ ਹੁਣ ਵੀ ਰੇਲ ਦੀਆਂ ਸਟੇਸ਼ਨਾਂ ਉੱਤੇ ਮਿੱਟੀ ਦੇ ਕਟੋਰਿਆਂ ਵਿੱਚ ਹੀ ਚਾਹ ਮਿਲਦੀ ਹੈ। ਇਸ ਯੁਗ ਤੋਂ ਪਹਿਲਾਂ ਲੋਕ ਪੱਤਿਆਂ ਉੱਤੇ ਰੋਟੀ ਖਾਂਦੇ ਸਨ। ਇਨ੍ਹਾਂ ਨੂੰ

ਪੱਤਲ ਕਹਿੰਦੇ ਸਨ। ਫਿਰ ਬਾਅਦ ਵਿੱਚ ਪਿੱਤਲ ਅਤੇ ਕਹੇ ਦੇ ਬਰਤਨ ਰਸੋਈਆ ਵਿੱਚ 50-60 ਸਾਲ ਟਿਕੇ ਰਹੇ। ਮਿੱਟੀ ਦੇ ਭਾਂਡਿਆਂ ਵਿੱਚ ਘੜਾ ਸਭ ਤੋਂ ਅਹਿਮ ਅਤੇ ਲੋੜ ਮੂਲਕ ਸ਼ੈ ਰਿਹਾ ਹੈ। ਅੱਜ ਕੱਲ੍ਹ ਭਾਵੇਂ ਘੜਾ ਸਾਡੇ ਘਰਾਂ ਵਿੱਚੋਂ ਗਾਇਬ ਹੋ ਗਿਆ ਅਤੇ ਉਸ ਦੀ ਜ਼ਰਾ ਵੀ ਜਰੂਰਤ ਨਹੀਂ ਭਾਸਦੀ ਪਰ ਪੰਜਾਬੀ ਵਿਰਸੇ ਵਿੱਚ ਘੜੇ ਬਿਨਾਂ ਕੋਈ ਘਰ ਕਿਆਸਿਆ ਵੀ ਨਹੀਂ ਸੀ ਜਾ ਸਕਦਾ। ਅੱਜ ਦੇ ਹਰ ਘਰ ਵਿੱਚ ਟਿਊਬ ਲਾਈਟ ਅਤੇ ਬਲਬ ਹਨ। ਪਰ ਪੁਰਾਣੇ ਸਮੇਂ ਵਿੱਚ ਹਰ ਘਰ ਵਿੱਚ ਨਿੱਕੇ-ਨਿੱਕੇ ਦੀਵੇ ਹੁੰਦੇ ਸਨ ਜੋ ਰੋਸ਼ਨੀ ਕਰਦੇ ਸਨ। ਮਿੱਟੀ ਦੇ ਦੀਵੇ ਨੂੰ ਦੀਪਕ ਕਿਹਾ ਜਾਂਦਾ ਹੈ। ਦੀਵੇ ਵੀ ਘੜੇ ਤੇ ਹੋਰ ਮਿੱਟੀ ਦੇ ਭਾਂਡੇ ਬਣਾਉਣ ਵਾਲੀ ਜਾਤੀ ਘੁਮਿਆਰ ਹੀ ਬਣਾਉਂਦਾ ਸੀ।

ਬਾਗ ਅਤੇ ਫੁਲਕਾਰੀ

ਫੁਲਕਾਰੀ ਸ਼ਬਦ ਵਿੱਚੋਂ ਪੰਜਾਬ ਦੇ ਵਿਰਸੇ ਦੀ ਖੁਸ਼ਬੋ ਆਉਂਦੀ ਹੈ। ਫੁਲਕਾਰੀ ਸਾਡੇ ਸਮੁੱਚੇ ਪੰਜਾਬ ਦੀ ਸਾਂਝੀ ਲੋਕ ਕਲਾ ਹੈ। ਇਸ ਦਾ ਅਸਲ ਰੂਪ ਸਦੀਆਂ ਤੋਂ ਮਹੱਤਵਪੂਰਨ ਬਣਿਆ ਰਿਹਾ ਹੈ। ਪੰਜਾਬ ਭਾਵੇਂ ਹਮੇਸ਼ਾ ਧਾੜਵੀਆਂ ਦੇ ਘੋੜਿਆਂ ਦੇ ਸੇਮਾਂ ਹੇਠ ਰਿਹਾ ਅਤੇ ਜੰਗੀ ਮੁਹਿੰਮਾਂ ਇਸ ਦੀ ਮਜ਼ਬੂਰੀ ਹੋ ਗਈ ਵੱਖ-ਵੱਖ ਸਦੀਆਂ ਧਰਮ ਮਜ਼ਹਬ ਦੇ ਵੱਖਰਿਆਂ ਨੇ ਸਗੋਂ ਫੁਲਕਾਰੀ ਪੰਜ ਬਣਾ ਨੇ ਬੇਮਿਸਾਲ ਤਪੱਸਿਆ ਸਾਧਨਾ ਸਦਕਾ ਅਤੇ ਮੁੜਕੇ ਦੀ ਕੀਮਤ ਤਾਰ ਕੇ ਲੋਕ ਕਲਾ ਫਿਰ ਤਬਦੀਲ ਕਰਦਿਆਂ ਉਹਨਾਂ ਆਪਣੇ ਵਿਹਲ ਦੇ ਪਲਾਂ ਨੂੰ ਮਾਨਣ ਦੀ ਬਜਾਏ ਫੁਲਕਾਰੀ ਦੀ ਧਰਮ ਸਾਧਨਾ ਕੀਤੀ। ਫੁਲਕਾਰੀ ਦਾ ਤੋਪਾ ਲੰਮੇ ਸਮੇਂ ਧੀਰਜ ਅਤੇ ਠੰਰੁਮੇ ਦੀ ਮੰਗ ਕਰਦਾ ਹੈ। ਕਹਿੰਦੇ ਨੇ ਕਿ ਜਿਉਂ ਹੀ ਕਿਸੇ ਪੰਜਾਬਣ ਦੇ ਘਰ ਧੀ ਜੰਮਦੀ ਤਿਉਂ ਹੀ ਉਹ ਉਸ ਦੇ ਦਾਜ ਵਾਸਤੇ ਅਤੇ ਦੁਲਹਨ ਬਣਨ ਵਾਸਤੇ ਫੁਲਕਾਰੀ ਕੱਢਣ ਦੀ ਯੋਜਨਾ ਉਲੀਕਣ ਲੱਗਦੀ ਸੀ। ਮਾਂ ਵੱਲੋਂ ਕੱਢੀ ਫੁਲਕਾਰੀ ਵਿੱਚ ਧੀ ਨਾਲ ਪਾਲੇ ਮੋਹ ਦੇ ਤੋਪੇ ਹੁੰਦੇ ਸਨ। ਇਹ ਮੋਹ ਮਮਤਾ ਦੇ ਤੋਪੇ ਮਾਵਾਂ ਤੇ ਧੀਆਂ ਵਿੱਚ ਰਿਸ਼ਤੇ ਨੂੰ ਹੋਰ ਗਹਿਰਾ ਕਰਦੇ ਸਨ। ਪੰਜਾਬਣਾਂ ਦੇ ਦਾਜ ਵਿੱਚ ਸਭ ਤੋਂ ਪਹਿਲੀ ਵਸਤੂ ਫੁਲਕਾਰੀ ਹੁੰਦੀ ਸੀ।

ਧੀ ਤਾਂ ਦਿੱਤੀ ਰੱਬਾ
ਧਨ ਦੌਲਤ ਵੀ ਦੇਹ
ਦਿਆਂ ਦਾਜ ਫੁਲਕਾਰੀਆਂ
ਧੀ ਦਾ ਮਾਣ ਬਣੇਂ।

ਚਰਖਾ

ਚਰਖਾ ਭਾਵੇਂ ਸੂਤ ਕੱਤਣ ਵਾਲੀ ਮਸ਼ੀਨ ਹੈ, ਪਰ ਇਸ ਦਾ ਪੰਜਾਬੀ ਸਭਿਆਚਾਰ, ਕਲਾ, ਸਾਹਿਤ ਅਤੇ ਜੀਵਨ ਵਰਤਾਰੇ ਵਿੱਚ ਬੜਾ ਮਹੱਤਤਾ ਭਰਿਆ ਸਥਾਨ ਹੈ। ਚਰਖਾ ਹਰ ਘਰ ਦੀ ਆਲ-ਸ਼ਾਨ ਅਤੇ ਸ਼ਿੰਗਾਰ ਹੁੰਦਾ ਸੀ। ਚਰਖਾ ਹਰ ਕੁੜੀ ਨੂੰ ਦਾਜ ਵਿੱਚ ਦਿੱਤਾ ਜਾਂਦਾ ਸੀ। ਇਸ ਦਾਜ ਵਿੱਚ ਮਿਲੇ ਚਰਖੇ ਉੱਤੇ ਹਰ ਵਹੂਟੀ ਹੀਰੋ ਹਾਂਡੇ ਵਰਗਾ ਮਾਣ ਕਰਦੀ ਸੀ। ਪਹਿਲੇ ਜ਼ਮਾਨੇ ਵਿੱਚ ਘਰ-ਘਰ ਚਰਖਾ ਕੱਤਿਆਂ ਜਾਂਦਾ ਸੀ। ਇਹ ਚਰਖਾ ਪੁਰਾਣੇ ਜ਼ਮਾਨੇ ਤੋਂ ਹੀ ਭਾਰਤ ਪ੍ਰਚਲਿਤ ਹੈ। ਇਸ ਨੂੰ ਘੜਾ ਚਰਖਾ ਇਸ ਕਰਕੇ ਆਖਦੇ ਹਨ ਕਿਉਂਕਿ ਇਹ ਖੜ੍ਹੇ ਮੁੰਡਿਆ ਉੱਤੇ ਅਧਾਰਿਤ ਹੈ ਅਤੇ ਇਕ ਪੇਟੀ ਚਰਖਾ ਹੁੰਦਾ ਸੀ ਬੋ ਅੱਜ ਕੱਲ੍ਹ ਸਕੂਲਾਂ ਅਤੇ ਟ੍ਰੇਨਿੰਗ ਕਾਲਜਾਂ ਵਿੱਚ ਵਿਦਿਆਰਥੀ ਚਲਾਉਂਦੇ ਹਨ। ਇਹ ਚਰਖਾ ਪੇਟੀ ਦੀ ਤਰ੍ਹਾਂ ਬੰਦ ਹੁੰਦਾ ਹੈ। ਗਾਂਧੀ ਜੀ ਵੀ ਚਰਖਾ ਕੱਤਿਆ ਕਰਦੇ ਸਨ। ਉਨ੍ਹਾਂ ਨੇ ਫਿਰ ਇਹ ਅੰਦੋਲਨ ਵੀ ਕੀਤਾ ਕੇ ਚਰਖਾ ਇਵੇਂ ਦਾ ਚਰਖਾ ਬਣਾਇਆ ਜਾਵੇ ਕਿ 8 ਘੰਟੇ ਕੰਮ ਕਰਨ ਨਾਲ 1600 ਗਜ਼ ਲੰਬਾ ਸੂਤਰ ਤਿਆਰ ਹੋ ਜਾਵੇ। ਚਰਖੇ ਦੇ ਹੇਠਾਂ ਇੱਕ ਲੰਮੀ ਪਤਲੀ ਤੇ ਮਜ਼ਬੂਤ ਫੱਟੀ ਲੱਗੀ ਹੁੰਦੀ ਸੀ। ਜਿਸ ਨੂੰ ਕਾਢ ਕਹਿੰਦੇ ਸਨ। ਇਸ ਦੇ ਪੈਰਾਂ ਵੱਲ ਇਕ ਫੱਟੀ ਲੱਗੀ ਹੁੰਦੀ ਸੀ ਅਤੇ ਇਸ ਵਿੱਚ ਤਿੰਨ ਮੁੰਨੀਆਂ ਖੁਰਾਕ ਦੇ ਠੋਕੀਆਂ ਹੁੰਦੀਆਂ ਸਨ। ਇਹਨਾਂ ਵਿੱਚ ਤਕਲਾ ਠਲਦਾ ਸੀ, ਤਕਲੇ ਵਿੱਚ ਚਮੜੇ ਦੇ ਛੋਟੇ-ਛੋਟੇ ਵਾਸ਼ਲ ਪਾਏ ਹੁੰਦੇ ਸਨ ਤਾਂਕਿ ਤਕਲਾ ਅੱਗੇ ਪਿੱਛੇ ਨਾ ਹੋਵੇ।

ਤਕਲੇ ਦੇ ਵਿਚਕਾਰ ਧਾਗਾ ਵਲੇਟਿਆ ਹੁੰਦਾ ਸੀ। ਜਿਸ ਉੱਤੇ ਮਾਹਲ ਚਲਦੀ ਸੀ ਅਤੇ ਤਕਲੇ ਘੁਮਾਉਂਦੀ ਸੀ। ਚਰਖੇ ਨੂੰ ਕਈ ਤਰ੍ਹਾਂ ਦੇ ਰੰਗ ਕੀਤੇ ਜਾਂਦੇ ਸਨ। ਫੱਟਾਂ ਵਿੱਚ ਸ਼ੀਸ਼ੇ ਵੀ ਜੁੜੇ ਹੁੰਦੇ ਸਨ। ਕਈ ਸ਼ਕੀਨਣਾ ਚਰਖਿਆਂ ਨੂੰ ਲੋਗੜ ਦੇ ਫੁੱਲ ਅਤੇ ਮਣਕੇ ਵੀ ਲਾ ਲੈਂਦੀਆਂ ਸਨ। ਜਦ ਕਦੇ ਚਰਖੇ ਨੂੰ ਵਲ ਪੈ ਜਾਂਦਾ ਤਾਂ ਸੂਤ ਮੋਟਾ ਕੱਤਿਆ ਜਾਣ ਲੱਗ ਪੈਂਦਾ ਤਾਂ ਸਿਆਣੀਆਂ ਔਰਤਾਂ ਵਿੰਗੇ ਤੱਕਲੇ ਦੇ ਵਲ ਬੜੇ ਸਲੀਕੇ ਨਾਲ ਕੱਢ ਦਿੰਦੀਆਂ ਸਨ:-

ਤੇਰੇ ਤੱਕਲੇ ਨੂੰ ਵਲ ਕਿੱਦਾਂ ਪੈ ਗਏ
ਅੱਖ ਤੇਰੀ ਫਿਰੇ ਨਚਦੀ।

ਪੁਣਖੀ \ ਤਾੜਾ

ਸਾਰਾ ਪੰਜਾਬ ਖੱਦਰ ਪਹਿਨਦਾ ਸੀ। ਖੱਦਰ ਦਾ ਆਧਾਰ ਕਪਾਹ ਹੁੰਦਾ ਸੀ। ਕਪਾਹ ਤੋਂ ਸੂਤ ਬਣਨ ਤੱਕ ਇਕ ਲੰਮੀ ਪ੍ਰਕਿਰਿਆ ਕਾਰਜਸ਼ੀਲਤਾ ਅਖਤਿਆਰ ਕਰਦੀ ਸੀ, ਖੇਤ ਵਿੱਚ ਕਪਾਹ ਖਿੜਦੀ ਤਾਂ ਇਵੇਂ ਲੱਗਦਾ ਸੀ ਜਿਵੇਂ ਆਸਮਾਨ ਵਿੱਚ ਤਾਰੇ ਚਮਕ ਰਹੇ ਹੋਣ।

ਚਿੱਟੀਆਂ ਕਪਾਹ ਦੀਆਂ ਫੁੱਟੀਆਂ
ਹਾੜਾਂ ਵੇ ਪੱਤ ਹਰੇ ਹਰੇ
ਆਖ ਨੀ ਨਣਾਨੇ ਤੇਰੇ ਵੀਰ ਨੂੰ
ਕਦੇ ਤਾਂ ਭੈੜਾ ਹੱਸਿਆ ਕਰੇ।

ਕਪਾਹ ਔਰਤਾਂ ਚੁਗਦੀਆਂ ਸਨ। ਢੇਰ ਕਪਾਹ ਨੂੰ ਸੁਕਾ ਕੇ ਝੰਬਿਆ ਜਾਂਦਾ ਤੇ ਉਸ ਵਿੱਚੋਂ ਟੀਡੇ ਤੇ ਪੱਤੇ ਵੱਖ ਕਰਕੇ ਉਸ ਨੂੰ ਸਾਫ ਕੀਤਾ ਜਾਂਦਾ। ਸੁੱਕੀ ਕਪਾਹ ਨੂੰ ਵੜੇਵੇ ਵੱਖ ਕਰਨ ਲਈ ਵੇਲਣੇ ਵਿੱਚ ਵੇਲਿਆ ਜਾਂਦਾ ਵੜੇਵੇਂ ਤੇ ਰੂੰ ਵੱਖ-ਵੱਖ ਕੀਤੇ ਜਾਂਦੇ ਸਨ। ਰੂੰ ਨੂੰ ਸਿੱਧੀਆਂ ਹੀ ਚਰਖੇ ਉੱਤੇ ਨਹੀਂ ਸੀ ਕੱਤਿਆ ਜਾ ਸਕਦਾ, ਸਗੋਂ ਇਸ ਨੂੰ ਪਿੰਜਣਾ ਹੁੰਦਾ ਸੀ। ਰੂੰ ਨੂੰ ਪਿੰਜਣਾ ਜਾਂ ਤੁੰਬਣਾ ਪਹਿਲਾਂ ਘਰਾਂ ਦੀਆਂ ਔਰਤਾਂ ਦਾ ਕੰਮ ਹੁੰਦਾ ਸੀ। ਯਾਨੀ ਕੱਤਣਾ ਅਤੇ ਰੂੰ ਦਾ ਤੁੰਬਣਾ ਘਰ ਦੇ ਖਾਸ ਰੁਝੇਵੇਂ ਹੁੰਦੇ ਸਨ। ਇਸ ਤੋਂ ਪਿੱਛੋਂ ਰੂੰ ਨੂੰ ਪਿੰਜਣ ਵਾਲੀ ਦੇਸੀ ਮਸ਼ੀਨ ਜਾਂ ਸੰਦ ਹੋਂਦ ਵਿੱਚ ਆ ਗਿਆ, ਜਿਸ ਨੂੰ ਪੁਣਖੀ ਕਹਿੰਦੇ ਸਨ। ਮਾਲਵੇ ਵਿੱਚ ਇਸ ਨੂੰ ਤਾੜਾ ਵੀ ਕਹਿੰਦੇ ਹਨ। ਪਰ ਇਸ ਦਾ ਆਮ ਨਾਮ ਰੂੰ ਪਿੰਜਣੀ ਸੀ। ਪੁਣਖੀ ਧਨੁਸ਼ ਤੋਂ ਬਣਿਆ ਸ਼ਬਦ ਹੈ। ਧਨੁਸ਼ ਦਾ ਅਰਥ ਤੀਰ ਕਮਾਨ ਹੁੰਦਾ ਹੈ। ਧਨੁਸ਼ ਤੋਂ ਧੁਨਸ਼ੀ ਫਿਰ ਵਿਗੜ ਕੇ ਪੁਣਖੀ ਸ਼ਬਦ ਬਣਿਆ। ਇਹ ਤੀਰ ਕਮਾਨ ਵਰਗਾ ਸੰਦ ਹੁੰਦਾ ਸੀ। ਇਸ ਨੂੰ ਜੁਲਾਹੇ, ਤੇਲੀ ਜਾਂਭਰਥੀ ਚਲਾਉਣ ਲੱਗੇ। ਪੁਣਖੀ ਬਣਾਉਣ ਲਈ ਇੱਕ ਚਾਰਕ ਵਿੱਚ ਮੋਟੀ ਤੇ ਛੇ ਫੁੱਟ ਲਰ ਲਈ ਜਾਂਦੀ ਸੀ। ਇਸ ਨੂੰ ਚੰਗੀ ਤਰ੍ਹਾਂ ਗੋਲ ਕਰ ਲਿਆ ਜਾਂਦਾ ਹੈ। ਇਸ ਨਾਲ ਰੂੰ ਪਿੰਜੀ ਜਾਂਦੀ ਸੀ ਹੁਣ ਘਰਾਂ ਵਿੱਚ ਨਾ ਚਰਖਾ ਅਤੇ ਤੁੰਬਣ। ਇੱਕ ਗੱਲ ਕਰਨੋਂ ਰਹਿ ਗਈ ਕਿ ਰੂੰ ਪਿੰਜਣੀ ਦੇ ਕੁਝ ਸਮਾਂ ਮਗਰੋਂ ਰੂੰ ਪਿੰਜਣ ਵਾਲੀਆਂ ਮਸ਼ੀਨਾਂ ਵੀ ਆ ਗਈਆਂ ਹਨ। ਤਦ ਰੂੰ ਪਿੰਜਣ ਦੀ ਸੌਖ ਹੋ ਗਈ। ਅੱਜ ਇਹ ਚਰਖੇ ਦੀ ਸਨਅਤ ਖਤਮ ਹੋ ਗਈ ਹੈ ਇਸ ਨਾਲ ਸੰਬੰਧਤ ਸਾਰੇ ਸੰਦ ਆਪਣੇ ਸਹਿਜ ਕਰਮ ਵਿੱਚ ਖਤਮ ਹੋ ਗਏ ਹਨ। ਇਹ ਪੁਣਖੀ ਜਾਂ ਰੂੰ ਪਿੰਜਣੀ ਜਾਂ ਤਾੜਾ ਕਿਸੇ ਅਜਾਇਬ ਘਰ ਵਿੱਚੋਂ ਹੀ ਦਿਸ ਸਕਦਾ ਹੈ।

ਵੇਲਣਾ ਜਾਂ ਘੁਲਾੜੀ

ਵੇਲਣਾ ਗੰਨਿਆਂ ਨੂੰ ਵੇਲ ਕੇ ਜਾਂ ਪੀੜ ਕੇ ਗੰਨਿਆਂ ਵਿੱਚੋਂ ਰਸ ਜਾਂ ਰਹੁ ਕੱਢਣ ਦੀ ਮਸ਼ੀਨ ਦਾ ਨਾਮ ਹੈ। ਇਸ ਨੇ ਵੀ ਕਈ ਰੂਪ ਵਟਾਵੇ। ਪਹਿਲਾਂ ਇਹ ਪੱਥਰ ਦੇ ਹੁੰਦੇ ਸਨ ਅਤੇ ਕੋਹਲੂ ਵਾਂਗ ਗਿੜਦੇ ਸਨ। ਪੱਥਰ ਦੇ ਇੱਕ ਵੱਡੇ ਚੱਠੂ ਵਿੱਚ ਪੱਥਰ ਦੀ ਇੱਕ ਲੰਮੀ ਸਿਲ ਰੱਖੀ ਜਾਂਦੀ ਸੀ। ਚੱਠੂ ਦੇ ਹੇਠਲੇ ਹਿੱਸੇ ਵਿੱਚ ਇੱਕ-ਇੱਕ ਕਰਕੇ ਗੰਨੇ ਸੁੱਟੇ ਜਾਂਦੇ ਸਨ। ਬਲਦ ਲੰਬੀ ਸਿਲ ਨੂੰ ਗੇੜਦੇ ਸਨ, ਜਿਸ ਨਾਲ ਰਹੁ ਨਿਕਲ ਕੇ ਭਾਂਡਿਆਂ ਵਿੱਚ ਆਉਂਦੀ ਸੀ। ਉਸ ਦੇ ਪਿੱਛੇ ਲੱਕੜ ਦੇ ਵੇਲਣੇ ਤੁਰੇ। ਲੱਕੜ ਦੀਆਂ ਮੋਟੀਆਂ ਦੋ ਗੋਲੀਆਂ ਨੂੰ ਪੱਕੜ ਨਾਲ ਇਸ

ਤਰ੍ਹਾਂ ਫਿਟ ਕੀਤਾ ਜਾਂਦਾ ਸੀ ਕਿ ਉਹਨਾਂ ਵਿੱਚ ਜਦ ਗੰਨਾ ਲਾਇਆ ਜਾਂਦਾ ਅਤੇ ਬਲਦ ਉਹਨਾਂ ਨੂੰ ਗੋੜਦੇ ਤਾਂ ਰਸ ਬਾਹਰ ਆ ਜਾਂਦਾ ਸੀ। ਤਦੋਂ ਲੋਹਾ ਨਹੀਂ ਸੀ ਹੁੰਦਾ ਅਤੇ ਮੋਟੀਆਂ ਗੋਲੀਆਂ ਦੀਆਂ ਚੂਬੀਆਂ ਹੇਠਲੇ ਤੇ ਉਤਲੇ ਧਕੜਾ ਵਿੱਚ ਫਿੱਟ ਕੀਤੀਆਂ ਹੁੰਦੀਆਂ ਸਨ। ਇਸ ਤੋਂ ਮਗਰੋਂ ਲੋਹੇ ਦੇ ਵੇਲਣਿਆ ਨੇ ਇਸ ਖੇਤਰ ਵਿੱਚ ਕ੍ਰਾਂਤੀ ਲੈ ਆਂਦੀ। ਲੋਹੇ ਦੀਆਂ ਲੱਠਾਂ, ਲੋਹੇ ਦਾ ਹੀ ਢਾਂਚਾ ਅਤੇ ਲੋਹੇ ਦਾ ਹੀ ਬੁੱਗ ਆ ਗਿਆ। ਲੋਹੇ ਦੇ ਬੁੱਗ ਵਿੱਚ ਗਾਹਟੀ ਜਾਂ ਗਾਂਧੀ ਪਾਈ ਜਾਂਦੀ। ਜਿਸ ਨੂੰ ਬਲਦ ਜਾਂ ਉਠ ਗੋੜਦੇ ਸਨ। ਬੁੱਗ ਇਕ ਲੱਠ ਜਾਂ ਗੋਗੜ ਨੂੰ ਗੋੜਦੇ ਸਨ। ਇਸ ਤਰ੍ਹਾਂ ਇਸ ਨਾਲ ਗੰਨੇ ਪੀੜੇ ਜਾਂਦੇ ਸਨ। ਲੱਕੜ ਦੀਆਂ ਡੱਬੀਆਂ ਛੇਤੀ ਹੀ ਟੁੱਟ ਜਾਂਦੀਆਂ ਸਨ ਅਤੇ ਵੇਲਣਾ ਭਾਰਾ ਵੀ ਵਗਦਾ ਸੀ। ਇਸ ਪਿੱਛੋਂ ਇਹ ਡੱਬੀਆਂ ਪਿੱਤਲ ਦੀਆਂ ਆ ਗਈਆਂ, ਇਹਨਾਂ ਡੱਬੀਆਂ ਨਾਲ ਲੱਠਾਂ ਜਾਂ ਰੋਗੜਾਂ ਦੇ ਧੁਰੇ ਘਟ ਘਿਸਕਦੇ ਸਨ ਤੇ ਵੇਲਣੇ ਹੌਲੀ ਚਲਦੇ ਸਨ ਅਤੇ ਜਿਸ ਨਾਲ ਹੌਲੀ-ਹੌਲੀ ਗੁੜ, ਸ਼ੱਕਰ ਤਿਆਰ ਆਦਿ ਕੀਤਾ ਜਾਂਦਾ ਹੈ।

ਕੋਹਲੂ

ਕੋਹਲੂ ਹਰ ਪਿੰਡ ਵਿੱਚ ਹੁੰਦਾ ਸੀ। ਇਸ ਨੂੰ ਚਲਾਉਣ ਵਾਲਿਆਂ ਨੂੰ ਤੇਲੀ ਕਹਿੰਦੇ ਸਨ। ਇਸ ਜਾਤੀ ਨੂੰ ਮਲਿਕ ਵੀ ਕਹਿੰਦੇ ਸਨ। ਇਹਨਾਂ ਨੂੰ ਇੱਕ ਚੰਗੇ ਵਾਲੀ ਜਾਤੀ ਨਾਲ ਵੀ ਯਾਦ ਕੀਤਾ ਜਾਂਦਾ ਹੈ। ਮਲਿਕ ਲੋਕ ਤੇਲ ਕੱਢਣ ਦਾ ਕੰਮ ਕਰਦੇ ਸਨ। ਕੋਹਲੂ ਮੋਟੀ ਲੱਕੜ ਵਿੱਚੋਂ ਘੜ ਕੇ ਕੱਢਿਆ ਜਾਂਦਾ ਸੀ, ਇਹਦੇ ਵਿੱਚ ਜੋੜ ਨਹੀਂ ਸਨ ਹੁੰਦੇ ਤੇ ਇਹ ਇੱਕ ਹੀ ਪੀਸ ਹੁੰਦਾ ਸੀ। ਇਹ ਇੱਕ ਭਾਰਾ ਉੱਖਲ ਦਾ ਰੂਪ ਹੁੰਦਾ ਸੀ, ਕੋਹਲੂ ਉੱਪਰੋਂ ਲਾਉਡ ਸਪੀਕਰ ਦੇ ਮੂੰਹ ਵਾਂਗ ਹੁੰਦਾ ਸੀ। ਇਸ ਉੱਪਰਲੇ ਭਾਗ ਨੂੰ ਘੇਰ ਕਹਿੰਦੇ ਸਨ। ਕੋਹਲੂ ਲਾਉਡ ਸਪੀਕਰ ਵਾਂਗ ਹੀ ਹੇਠਾਂ ਨੂੰ ਪਤਲਾ ਹੁੰਦਾ ਜਾਂਦਾ ਸੀ। ਇਸ ਦੇ ਹੇਠਲੇ ਭਾਗ ਵਿੱਚ ਤੇਲ ਲੰਘਾਉਣ ਵਾਲੀ ਨਾਲੀ ਜਾਂ ਟੂਟੀ ਲੱਗੀ ਹੁੰਦੀ ਸੀ। ਇਸ ਚੱਠੂ ਵਿੱਚ ਇੱਕ ਮੋਟੀ ਮੂੰਗਲੀ ਪਾਈ ਹੁੰਦੀ ਸੀ। ਜਿਸ ਦਾ ਇੱਕ ਸਿਰਾ ਗਾਹਟੀ ਨਾਲ ਜੁੜਿਆ ਹੁੰਦਾ ਸੀ। ਗਾਹਟੀ ਜਦ ਗਿੜਦੀ ਸੀ ਤਾਂ ਕੋਹਲੂ ਵਿਚਲੀ ਮੂੰਗਲੀ ਗਿੜਦੀ ਸੀ। ਫਿਰ ਉਸ ਵਿੱਚ ਸਰੋਂ ਜਾਂ ਤਿਲ ਪਾਏ ਜਾਂਦੇ ਸਨ ਫਿਰ ਤੇਲ ਨਿਕਲਦਾ ਸੀ। ਅੱਜ ਵੀ ਬਹੁਤ ਸਾਰੇ ਲੋਕ ਆਪਣਾ ਘਰ ਦਾ ਤੇਲ ਬਣਾਉਂਦੇ ਹਨ। ਆਪਣੇ ਖੇਤਾਂ ਵਿੱਚ ਸਰੋਂ, ਤਿਲ ਆਦਿ ਬੀਜਦੇ ਹਨ।

ਦਾਣੇ ਭੁੰਨਣ ਵਾਲੀ ਭੱਠੀ

ਪਿੰਡਾਂ ਵਿੱਚ ਖਾਣੇ ਦੇ ਚਾਰ ਵੇਲੇ ਹੁੰਦੇ ਸਨ- ਸ਼ਾਹ ਵੇਲਾ, ਰੋਟੀ ਵੇਲਾ, ਲੋਫਾ ਵੇਲਾ ਤੇ ਸੰਧਿਆ ਵੇਲਾ। ਸ਼ਾਹ ਵੇਲੇ ਲੱਸੀ ਨਾਲ ਦੋ-ਦੋ ਮਿੱਸੀਆਂ ਲੂਣ ਵਾਲੀਆਂ ਰੋਟੀਆਂ ਤੇ ਗੰਢਾ ਹੀ ਹੁੰਦਾ ਸੀ। ਦਹੀਂ ਤੇ ਮੱਖਣ ਵਾਧੂ ਸਨ। ਰੋਟੀ ਵੇਲਾ ਦੁਪਹਿਰ ਦੇ ਲੰਚ ਨੂੰ ਕਹਿੰਦੇ ਸਨ। ਲੋਫਾ ਵੇਲਾ ਹਲਕੇ ਖਾਣੇ ਦਾ ਸਮਾਂ ਹੁੰਦਾ ਸੀ। ਫੇਰ ਰਾਤ ਨੂੰ ਘਰ ਵਿੱਚ ਭਰਪੂਰ ਖਾਣਾ ਹੁੰਦਾ ਸੀ। ਲੋਫਾ ਵੇਲਾ ਦਿਨ ਢਲੇ ਨੂੰ ਕਹਿੰਦੇ ਸਨ। ਲੋਫਾ ਵੇਲੇ ਪਿੰਡਾਂ ਵਿੱਚ ਆਮ ਕਰਕੇ ਭੱਠੀਆਂ ਤੋਂ ਦਾਣੇ ਭੁੰਨਾ ਕੇ ਖਾਧੇ ਜਾਂਦੇ ਸਨ। ਭੱਠੀਆਂ ਆਮ ਕਰਕੇ ਝਿਉਰਾਂ ਦੇ ਘਰ ਸਾਹਮਣੇ ਅਤੇ ਫਿਰ ਪਿੰਡ ਦੀ ਕਿਸੇ ਗਲੀ ਮੋੜ ਤੇ ਸਾਂਝੇ ਸਥਾਨ ਉੱਤੇ ਬਣਾਈ ਜਾਂਦੀ ਹੈ। ਸਾਰਾ ਪਿੰਡ ਹੀ ਦਾਣੇ ਭੁੰਨਾ ਕੇ ਚਬਦਾ ਸੀ। ਦਾਣੇ ਭੁੰਨਾਉਣ ਤੇ ਦਾਣੇ ਚੱਬਣੇ ਵੀ ਪੰਜਾਬੀ ਕਲਚਰ ਵਿੱਚ ਇੱਕ ਸੁਨਿਹਰੀ ਕਾਂਡ ਵਾਂਗ ਹਨ। ਭੱਠੀ ਪੰਜਾਬੀ ਸਮਾਜ ਵਿੱਚ ਏਨਾ ਗਹਿਰਾ ਸਥਾਨ ਬਣਾ ਚੁੱਕੀ ਸੀ ਕਿ ਸ਼ਿਵ ਕੁਮਾਰ ਬਟਾਲਵੀ ਨੇ ਭੱਠੀ ਦੇ ਪ੍ਰਤੀਕ ਨਾਲ ਗੀਤ ਦੀ ਰਚਨਾ ਕੀਤੀ:-

ਭੱਠੀ ਵਾਲੀਏ ਚੰਬੇ ਦੀਏ ਡਾਲੀਏ

ਨੀ ਪੀੜਾਂ ਦਾ ਪਰਾਗਾ ਭੁੰਨ ਦੇ।

ਪਹਿਲੇ ਸਮਿਆਂ ਵਿੱਚ ਔਰਤਾਂ ਮਰਦਾਂ ਦੇ ਅੱਗੇ ਘੱਟ ਹੀ ਪੇਸ਼ ਹੁੰਦੀਆਂ ਸਨ, ਪਰ ਭੱਠੀ ਵਾਲੀਆਂ ਸੁਹਣੀਆਂ ਮਹਿਰੀਆਂ ਨੂੰ ਦਾਣੇ ਭੁੰਨਦੀਆਂ ਨੂੰ ਪਿੰਡ ਦੇ ਵੰਨ-ਸੁਵੰਨੇ ਲੋਕਾਂ ਦੇ ਪੇਸ਼ ਹੋਣਾ ਪੈਂਦਾ ਸੀ। ਹਰ ਕੋਈ ਚਾਹੁੰਦਾ ਸੀ ਕਿ ਉਸ ਦੇ ਦਾਣੇ ਪਹਿਲਾਂ ਭੁੱਜਣ। ਪਰ ਭੱਠੀ ਉੱਤੇ ਵਾਰੀ ਸਿਰ ਆਉਂਦੀ ਸੀ। ਭੱਠੀ ਬਾਲਣ ਸਿੱਲ੍ਹਾ ਹੋਣ ਕਾਰਨ

ਲੇਟ ਤਪਦੀ ਸੀ। ਇਸ ਤਰ੍ਹਾਂ ਭੀੜ ਲੱਗੀ ਰਹਿੰਦੀ ਸੀ। ਅੱਜ ਕੱਲ੍ਹ ਪਿੰਡਾਂ ਵਿੱਚ ਇਹ ਭੱਠੀਆਂ ਖਤਮ ਹੋ ਗਈਆਂ ਹਨ। ਭਈਏ ਸ਼ਹਿਰੀ ਦਾਣੇ ਭੁੰਨਦੇ ਹਨ, ਭੱਠੀ ਸਾਡੇ ਵਿਰਸੇ ਦੀ ਇੱਕ ਪੱਕੀ ਨਿਸ਼ਾਨਦੇਹੀ ਕਰਦੀ ਸ਼ੈਲੀ ਸੀ।

ਆਵਾ ਪਾਉਣਾ

ਪਹਿਲਾਂ ਪਹਿਲ ਜਦ ਖੂਹ ਤੇ ਖੂਹੀਆਂ ਲੱਗਦੀਆਂ ਸ਼ੁਰੂ ਹੋਈਆਂ ਤਾਂ ਅੱਜ ਵਾਂਗ ਭੱਠੇ ਨਹੀਂ ਸਨ, ਜਿੱਥੋਂ ਇੱਟਾਂ ਖਰੀਦੀਆਂ ਜਾ ਸਕਦੀਆਂ ਹਨ। ਇਹ ਇੱਟਾਂ ਵਿਸ਼ੇਸ਼ ਤੌਰ ਤੇ ਬਣਾਏ ਆਣਿਆਂ ਵਿੱਚ ਹੀ ਪਕਾਈਆਂ ਜਾਂਦੀਆਂ ਸਨ। ਜਿੰਨੀਆਂ ਨਾਨਕਸ਼ਾਹੀ ਇੱਟਾਂ ਸਨ, ਇਹ ਸਭ ਹੀ ਛੋਟੇ ਆਵਿਆਂ ਵਿੱਚ ਪਕਾਈਆਂ ਜਾਂਦੀਆਂ ਸਨ।

ਇਕ ਨੂੰ ਕੀ ਰੋਨੀ ਆਂ

ਉਤ ਗਿਆ ਈ ਆਵਾ

ਆਵੇ ਵਿੱਚ ਹੀ ਘਰਾਂ ਵਿੱਚ ਵਰਤੋਂ ਯੋਗ ਮਿੱਟੀ ਦੇ ਭਾਂਡੇ ਪਕਾਏ ਜਾਂਦੇ ਸਨ। ਘੜੇ, ਘੜੀਆਂ, ਬੇਲੁਣੇ, ਚਾਟੀਆਂ, ਦੇਗੇ, ਦੇਗਚੀਆਂ, ਆਟਾ ਗੁੰਨਣ ਵਾਲੀਆਂ ਪਰਾਤਾਂ ਜਿਨ੍ਹਾਂ ਨੂੰ ਕਨਾਲੀਆਂ ਕਿਹਾ ਜਾਂਦਾ ਸੀ। ਸਭ ਕੁੱਝ ਮਿੱਟੀ ਦਾ ਹੀ ਬਣਦਾ ਸੀ। ਇਸ ਮਿੱਟੀ ਦੇ ਡੌਲੇ ਬਰਤਨਾਂ ਨੂੰ ਆਵਿਆ ਵਿੱਚ ਪਕਾਇਆ ਜਾਂਦਾ ਸੀ। ਪੰਜਾਬ ਵੱਖ-ਵੱਖ ਜਾਤਾਂ ਵਿੱਚ ਕੰਮ ਦੀ ਉਚਿਤ ਵੰਡ ਕੀਤੀ ਹੁੰਦੀ ਸੀ। ਜੁਲਾਹੇ ਕੱਪੜਾ ਬੁਣਦੇ ਸਨ, ਛੀਂਬੇ ਕੱਪੜੇ ਸੀਂਦੇ ਸਨ, ਮੋਚੀ ਜੁੱਤੀਆਂ ਬਣਾਉਂਦੇ ਸਨ ਅਤੇ ਘੁਮਿਆਰ ਭਾਂਡੇ ਪਕਾਉਂਦੇ ਸਨ, ਪਰ ਚੱਕ ਵੀ ਚਲਾਉਂਦੇ ਸਨ, ਚੱਕ ਇੱਕ ਅਜਿਹਾ ਸੰਦ ਹੁੰਦਾ ਸੀ, ਜਿਸ ਉੱਤੇ ਵੰਨ-ਸੁਵੰਨੇ ਬਰਤਨ ਬਣਦੇ ਸਨ। ਚੱਕ ਲੱਕੜ ਦਾ ਇੱਕ ਢਾਂਚਾ ਹੁੰਦਾ ਸੀ। ਜਿਸ ਨੂੰ ਕੱਪੜੇ ਸਿਊਣ ਵਾਲੀ ਪੈਰਾਂ ਵਾਲੀ ਮਸ਼ੀਨ ਵਾਂਗ ਤੇਜ਼ ਗੋੜਿਆ ਜਾ ਸਕਦਾ ਸੀ। ਨੁਕਸਦਾਰ ਬਰਤਨਾਂ ਨੂੰ ਵੀ ਘੁਮਿਆਰ ਵਧੀਆ ਕਹਿ ਕੇ ਵੇਚ ਜਾਂਦੇ, ਵੈਸੇ ਲਈ ਕਿਹਾ ਜਾਂਦਾ ਸੀ ਕਿ-

ਘੁਮਿਆਰੀ ਆਪ ਦਾ ਭਾਂਡਾ ਸਲਾਹੁੰਦੀ ਹੈ

ਅੱਜਕੱਲ੍ਹ ਘੁਮਿਆਰਾਂ ਦੇ ਆਵੇ-ਆਵੀਆਂ ਖਤਮ ਹੋਣ ਦੇ ਦੌਰ ਵਿੱਚ ਹਨ। ਜੇਕਰ ਕਿਤੇ ਮਿੱਟੀ ਦੇ ਭਾਂਡੇ ਬਣਦੇ ਵੀ ਹਨ ਤਾਂ ਉਹ ਸਨਾਤਨੀ ਆਵੇ-ਆਵੀਆਂ ਵਿੱਚ ਨਹੀਂ ਪਕਦੇ ਸਗੋਂ ਆਧੁਨਿਕ ਆਵੇ ਹਨ। ਵੈਸੇ ਵੀ ਹੁਣ ਯੁੱਗ ਪਲਾਸਟਿਕ ਦਾ ਹੈ, ਮਿੱਟੀ ਦੇ ਭਾਂਡਿਆਂ ਨੂੰ ਕੌਣ ਪੁੱਛਦਾ ਹੈ।

ਚੱਕੀ

ਅੱਜ ਦੀ ਸ਼ਹਿਰੀ ਨਵੀਂ ਪੀੜ੍ਹੀ ਨੂੰ ਸ਼ਾਇਦ ਇਹ ਵੀ ਨਾ ਪਤਾ ਹੋਵੇ ਕਿ ਆਟਾ ਕਿਵੇਂ ਬਣਦਾ ਹੈ। ਯੂਰਪ ਵਿੱਚ ਬੱਚੇ ਆਟੇ ਦੇ ਦਰਸ਼ਨ ਤਕ ਨਹੀਂ ਕਰਦੇ। ਬਰਗਰਾਂ ਦਾ ਯੁੱਗ ਹੈ ਜਾਂ ਬ੍ਰੈੱਡਾਂ ਦਾ। ਪੁਰਾਣੇ ਪੰਜਾਬ ਵਿੱਚ ਪਰਿਵਾਰ ਦੀਆਂ ਰੋਟੀਆਂ ਪਕਾਉਣ ਲਈ ਹਰ ਰੋਜ਼ ਚੱਕੀ ਉੱਤੇ ਆਟਾ ਪੀਸਿਆ ਜਾਂਦਾ ਸੀ। ਸਾਰੇ ਹੀ ਜਿੱਥੇ ਚਾਟੀਆਂ ਵਿੱਚ ਮਧਾਣੀਆਂ ਦਾ ਰਾਗ ਸ਼ੁਰੂ ਹੁੰਦਾ ਤਦੋਂ ਹੀ ਚੱਕੀ ਦੀ ਘੂਕਰ ਵੀ ਚਾਲੂ ਹੋ ਜਾਂਦੀ ਸੀ। ਅੱਜ ਵਾਂਗ ਆਟਾ ਪੀਠਣ ਵਾਲੀਆਂ ਮਸ਼ੀਨਾਂ ਕਿੱਧਰੇ ਵੀ ਨਹੀਂ ਸਨ। ਕਣਕ ਤੇ ਆਟਾ ਬਣਾਉਣਾ ਘਰ ਦੀਆਂ ਔਰਤਾਂ ਦਾ ਹੀ ਕੰਮ ਸੀ। ਮਰਦ ਇਹ ਆਟਾ ਬਣਾਉਣ ਦੇ ਕੰਮ ਤੋਂ ਹੁੰਦੇ ਹਨ। ਮਰਦ ਸਵੇਰੇ ਹੀ ਹਲ ਜੋੜ ਕੇ ਜਾਂ ਫਸਲਾਂ ਦੀ ਗੋਡੀ ਕਰਨ ਨਿਕਲ ਜਾਂਦੇ, ਉਹਨਾਂ ਦੇ ਮਗਰ ਭਤੇ ਘਰ ਦੀਆਂ ਔਰਤਾਂ ਹੀ ਲੈ ਕੇ ਜਾਂਦੀਆਂ ਸਨ।

ਚੱਕੀ ਦੇ ਭਾਰੇ ਪੱਥਰ ਦੇ ਪੁੜਾਂ ਨਾਲ ਬਣਦੀ ਸੀ। ਇਹ ਗੋਲ ਪੁੜ ਵੱਡੇ ਆਕਾਰ ਦੇ ਪੱਥਰਾਂ ਨੂੰ ਛੈਣੀਆਂ ਨਾਲ ਕੁੱਟ ਕੇ ਬਣਾਏ ਜਾਂਦੇ ਸਨ। ਹੇਠਲਾ ਪੁੜ ਧਰਤੀ ਉੱਤੇ ਹੁੰਦਾ ਸੀ। ਪਰ ਉਤਲਾ ਪੁੜ ਘੁਮਾਇਆ ਜਾਂਦਾ ਸੀ ਚੱਕੀ ਚਲਾਉਣ ਦਾ ਕੰਮ ਬਹੁਤ ਹੀ ਔਖਾ ਸੀ, ਅਤੇ ਜ਼ੋਰ ਵਾਲੀ ਔਰਤ ਹੀ ਕਰ ਸਕਦੀ ਸੀ। ਗਰਮੀਆਂ ਦੇ ਦਿਨਾਂ ਵਿੱਚ ਚੱਕੀ ਚਲਾਉਣ ਦਾ ਕੰਮ ਇੱਕ ਕਿਸਮ ਨਾਲ ਨਰਕ ਸੀ। ਵਹੁਟੀਆਂ-ਕੁੜੀਆਂ ਘਰ ਦੇ ਬਾਕੀ ਸਭ ਕੰਮਾਂ ਤੋਂ ਚੱਕੀ ਦਾ ਕੰਮ ਔਖਾ ਸਮਝਦੀਆਂ ਸਨ। ਚੱਕੀ ਦੇ ਮੁਕਾਬਲੇ ਚਰਖਾ ਕੱਤਣਾ ਜਾਂ ਕਸੀਦਾਂ ਕੱਢਣਾ ਸੋਖਾ

ਸੀ। ਚੱਕੀ ਦਾ ਸੰਤਾਪ ਨੂੰਹਾਂ ਨੂੰ ਭੋਗਣਾ ਪੈਂਦਾ ਸੀ। ਸੱਸਾਂ ਦੀ ਸਰਦਾਰੀ ਹੁੰਦੀ ਸੀ। ਚੱਕੀ ਚਲਾਉਣਾ ਬੜਾ ਔਖਾ ਕਾਰਜ ਸੀ। ਕਹਿੰਦੇ ਹਨ ਕਿ ਬਾਬੇ ਨਾਨਕ ਨੂੰ ਜਦ ਬਾਬਰ ਨੇ ਕੈਦ ਕਰ ਲਿਆ ਸੀ ਤਾਂ ਬਾਬੇ ਨੂੰ ਦੂਜੇ ਕੈਦੀਆਂ ਦੇ ਨਾਲ ਚੱਕੀ ਚਲਾ ਕੇ ਦਾਣੇ ਪੀਹਣ ਦੀ ਸਜ਼ਾ ਦਿੱਤੀ ਗਈ ਸੀ। ਪੰਜਾਬ ਦੀਆਂ ਜੇਲ੍ਹਾਂ ਵਿੱਚ ਕੈਦੀਆਂ ਨੂੰ ਚੱਕੀ ਚਲਾਉਣ ਦਾ ਮਤਲਬ ਵੀ ਚੱਕੀ ਉੱਤੇ ਨੀਯਤ ਦਾਣੇ ਪੀਹਣਾ ਹੁੰਦਾ ਸੀ। ਪਰੰਤੂ ਪੰਜਾਬ ਵਿੱਚ ਘਰਾਟ ਬਹੁਤ ਘੱਟ ਸਨ। ਇਹ ਵੀ ਨਹਿਰਾਂ ਦੀਆਂ ਵੇਲਾਂ ਉੱਤੇ ਲੱਗੇ ਸਨ। ਪਰ ਫੇਰ ਇੰਜਣਾ ਨਾਲ ਚਲਣ ਵਾਲੀਆਂ ਆਟੇ ਦੀਆਂ ਮਸ਼ੀਨੀ ਚੱਕੀਆਂ ਚੱਲ ਪਈਆਂ। ਅੱਜ ਕੱਲ੍ਹ ਚੱਕੀਆਂ ਵਿਸਰ ਗਈਆਂ ਹਨ। ਔਰਤਾਂ ਦੀ ਜਾਤ ਸੋਖੀ ਹੋ ਗਈ ਹੈ। ਹੁਣ ਹਰ ਤਰਖਾਣ ਨੇ ਮਸ਼ੀਨੀ ਚੱਕੀ ਲਗਾ ਲਈ ਹੈ। ਜਿਸ ਨਾਲ ਇਹ ਕੰਮ ਸੋਖਾ ਹੋ ਗਿਆ।

ਤੰਦੂਰ

ਪੰਜਾਬ ਵਿੱਚ ਮੁੱਖ ਖੁਰਾਕ ਕਣਕ ਦੀ ਰੋਟੀ ਰਹੀ ਹੈ। ਭਾਵੇਂ ਕਿ ਜਵਾਰ, ਬਾਜਰਾ, ਮੱਕੀ ਅਤੇ ਛੋਲਿਆਂ ਦੀਆਂ ਰੋਟੀਆਂ ਵੀ ਪਕਾਈਆਂ ਤੇ ਖਾਧੀਆਂ ਜਾਂਦੀਆਂ ਸਨ। ਪਰੰਤੂ ਕਣਕ ਦੀ ਰੋਟੀ ਪੰਜਾਬੀਆਂ ਲਈ ਅੰਮ੍ਰਿਤ ਹੈ। ਇਹ ਰੋਟੀ ਆਟਾ ਗੁੰਨੂ ਕੇ ਵੇਲਣੇ ਉੱਤੇ ਵੇਲ ਕੇ ਤਵੇ ਉੱਤੇ ਸੇਕੀ ਜਾਂਦੀ ਸੀ। ਪਰ ਪੰਜਾਬ ਵਿੱਚ ਰੋਟੀਆਂ ਪਕਾਉਣ ਵਾਸਤੇ ਤੰਦੂਰ ਵੀ ਤਪਾਏ ਜਾਂਦੇ ਸਨ। ਤੰਦੂਰ ਹਰ ਘਰ ਵਿੱਚ ਨਹੀਂ ਹੁੰਦਾ ਸੀ ਸਗੋਂ ਬਹੁਤ ਸਾਰੇ ਘਰਾਂ ਦਾ ਸਾਂਝਾਂ ਤੰਦੂਰ ਹੁੰਦਾ ਸੀ। ਪਹਿਲਾਂ ਗਰਮੀਆਂ ਵਿੱਚ ਦੋ-ਦੋ ਸੇਰ ਆਟਾ ਪਕਾਉਣਾ ਕਿਸੇ ਔਰਤ ਲਈ ਸੋਖਾ ਨਹੀਂ ਸੀ ਹੁੰਦਾ ਗਰਮੀ ਅਤੇ ਅੱਗ ਦਾ ਸੇਕ ਔਰਤਾਂ ਦਾ ਮੰਦਾ ਹਾਲ ਕਰਦੇ ਸਨ। ਤੰਦੂਰ ਵਿੱਚ ਰੋਟੀਆਂ ਇਕੱਠੀਆਂ ਹੀ ਅਤੇ ਥੋੜੇ ਸਮੇਂ ਵਿੱਚ ਪਕਾਈਆਂ ਜਾਂਦੀਆਂ ਸਨ। ਤੰਦੂਰ ਬਾਬਾ ਫਰੀਦ ਵੇਲੇ ਵੀ ਪੰਜਾਬ ਵਿੱਚ ਪ੍ਰਚਲਤ ਸੀ ਜੋ ਕਿ ਹੁਣ ਘਰਾਂ ਵਿੱਚ ਤਾਂ ਨਹੀਂ ਹੋਣਲਾਂ ਉੱਤੇ ਅੱਜ ਵੀ ਤੰਦੂਰ ਵਿੱਚ ਰੋਟੀਆਂ ਪਕਦੀਆਂ ਹਨ। ਬਾਬਾ ਫਰੀਦ ਦੇ ਦੋ ਸ਼ਲੋਕਾਂ ਵਿੱਚ ਤੰਦੂਰ ਦਾ ਜ਼ਿਕਰ ਆਇਆ ਹੈ।

ਤਨ ਨ ਤਪਾਇ ਤਨੂਰ ਜਿਉਂ
ਬਾਲਣ ਹਡ ਨ ਬਾਲਿ
ਸਿਰਿ ਪੈਰੀ ਕਿਆ ਫੇੜਿਆ
ਅੰਦਰਿ ਪਿਰੀ ਨਿਹਾਲਿ ॥

ਤੰਦੂ ਕਾਲੀ ਜਾਂ ਲਾਲ ਚੀਕਣੀ ਮਿੱਟੀ ਦਾ ਬਣਦਾ ਸੀ। ਅੱਜ ਕੱਲ੍ਹ ਬਹੁਤ ਹੀ ਘੱਟ ਦੇਖਣ ਨੂੰ ਮਿਲਦੇ ਹਨ।

ਦੇਸੀ ਦਾਰੂ ਦੀ ਭੱਠੀ

ਪੰਜਾਬੀਆਂ ਨੂੰ ਸ਼ਰਾਬ ਬਣਾਉਣ ਲਈ ਕੇਵਲ ਦੋ ਵਸਤਾਂ ਦੀ ਲੋੜ ਹੈ। ਗੁੜ ਅਤੇ ਪਾਣੀ। ਚਾਰ ਕਿਲੋ ਗੁੜ ਘੜੇ ਵਿੱਚ ਪਾ ਕੇ ਉਸ ਵਿੱਚ ਦਸ ਕਿਲੋ ਪਾਣੀ ਪਾ ਕੇ ਘੜਾ ਜ਼ਮੀਨ ਵਿੱਚ ਦੱਬ ਦਿੰਦੇ ਸਨ। ਇੱਕ ਦੋ ਦਿਨਾਂ ਵਿੱਚ ਗੁੜ ਦਾ ਖਮੀਰ ਉਠ ਪੈਂਦਾ ਸੀ ਅਤੇ ਘੜੇ ਨੂੰ ਕੰਨ ਲਾਇਆ ਇਹ ਪਾਣੀ ਦੇ ਰਿੱਝਣ ਵਾਂਗ ਛੁੰ-ਛੁੰ ਕਰਨ ਲੱਗਦਾ ਸੀ। ਇਹ ਛੁੰ-ਛੁੰ 7-8 ਦਿਨਾਂ ਵਿੱਚ ਬੰਦ ਹੋ ਜਾਂਦੀ ਸੀ ਤਾਂ ਸਮਝੋ ਕਿ ਮੱਟ ਤਿਆਰ ਹੈ। ਜਦ ਘੜਾ ਛੁੰ-ਛੁੰ ਕਰਨ ਲੱਗੇ ਤਾਂ ਪੰਜਾਬੀ ਕਹਿੰਦੇ ਸਨ ਕਿ ਘੜਾ ਰੇਝੇ ਪੈ ਗਿਆ। ਰੇਝੇ ਪੈਣ ਦੇ ਚੌਥੇ ਕੁ ਦਿਨ ਘੜੇ ਵਿੱਚੋਂ ਸ਼ਰਾਬ ਦੀ ਮਹਿਕ ਆਉਣ ਲੱਗਦੀ ਸੁਆਦ ਲਈ ਲੋਕ ਘੜੇ ਵਿੱਚ ਕਿੱਕਰ ਦਾ ਸੱਕ, ਸੌਂਫ, ਲਾਚੀਆਂ ਜਾਂ ਲੌਂਗ ਪਾ ਦਿੰਦੇ ਸਨ। ਇਸ ਜੁਗਾੜ ਨੂੰ ਜੱਟ ਕਹਿੰਦੇ ਕਿ ਮੱਟ ਤਿਆਰ ਹੈ। ਇਹ ਪੁਰਾਣਾ ਢੰਗ ਸੀ। ਸ਼ਰਾਬ ਕੱਢਣ ਦਾ ਨਵਾਂ ਢੰਗ ਤੁਰਿਆ ਤਾਂ ਲੋਕਾਂ ਨੂੰ ਬਹੁਤ ਮੌਜ ਹੋ ਗਈ ਹੁਣ ਟੇਗਵਰ ਉੱਤੇ ਸ਼ਰਾਬ ਕੱਢਣ ਵਾਸਤੇ ਸਪੈਸ਼ਲ ਬਣਾਈ ਦੌਰੀ ਰੱਖੀ ਜਾਂਦੀ ਸੀ। ਪਰ ਇਹ ਕੇਵਲ ਸ਼ਰਾਬ ਕੱਢਣ ਦੇ ਹੀ ਕੰਮ ਆਉਂਦੀ ਸੀ। ਇਸ ਲਈ ਇਸਦੇ ਫੜੇ ਜਾਣ ਦਾ ਖਤਰਾ ਰਹਿੰਦਾ ਸੀ। ਅੱਜ ਕੱਲ੍ਹ ਬਹੁਤ ਸਾਰੇ ਲੋਕ ਸ਼ਰਾਬ ਘਰ ਕੱਢਦੇ ਹਨ ਜਿਸ ਨੂੰ ਦੇਸੀ ਦਾਰੂ ਵੀ ਕਿਹਾ ਜਾਂਦਾ ਹੈ। ਘਰ ਦੀ ਕੱਢੀ ਲੋਕ ਪਸੰਦ ਕਰਦੇ ਸਨ। ਜਿਨ੍ਹਾਂ ਨੂੰ ਮਿਲ ਕੇ ਪੀਂਦੇ ਸਨ।

ਗਾਡੀ ਲੁਹਾਰ ਚਲਦਾ ਫਿਰਦਾ ਕਾਰਖਾਨਾ

ਸਦੀਆਂ ਪਹਿਲਾਂ ਕਿਹੜੀਆਂ ਪਰਿਸਥਿਤੀਆਂ ਵਿੱਚੋਂ ਲੰਘਦਿਆਂ ਗਾਡੀ ਲੁਹਾਰ ਰਾਜਪੂਤ ਆਪਣੀ ਅਲੌਕਿਕ ਸ਼ਾਨ ਅਤੇ ਗੌਰਵ ਅਤੇ ਮੁਖ ਧਾਰਾ ਨਾਲੋਂ ਟੁਟ ਕੇ ਨਾ ਕੇਵਲ ਜਨਮ ਭੋਏ ਤੋਂ ਹੀ ਵਾਂਝੇ ਰਹਿ ਗਏ ਅਤੇ ਇਕ ਟੱਪਰੀਵਾਸ ਕਬੀਲੇ ਵਿੱਚ ਪ੍ਰਵਰਤਿਤ ਹੋ ਗਏ, ਇਸ ਦੇ ਤਾਰਕਿਕ ਆਧਾਰ ਲਭਣੇ ਕਠਿਨ ਹਨ। ਇੱਕ ਸਰਲ ਅਤੇ ਤਾਰਕਿਕ ਵਿਆਖਿਆ ਰਾਹੀਂ ਕਬੀਲੇ ਦੇ ਲੋਕ ਆਪਣੇ ਆਪ ਨੂੰ ਮਹਾਰਾਣਾ ਪ੍ਰਤਾਪ ਦੇ ਅਨੁਯਾਈ ਸਮਝਦੇ ਹਨ। ਉੱਥੇ ਇਸਦੇ ਇਤਿਹਾਸਿਕ ਹਵਾਲੇ ਵੀ ਮਿਲਦੇ ਹਨ। ਅਜਿਹੀਆਂ ਪ੍ਰਤਿਗਿਆਵਾਂ ਜਿਨ੍ਹਾਂ ਵਿੱਚ ਤਦੀਕ 'ਚਿਤੌੜ' ਨਾ ਆ ਜਾਣ ਦਾ ਪ੍ਰਣ ਸ਼ਾਮਲ ਹੈ। ਮਹਾਰਾਣਾ ਪ੍ਰਤਾਪ ਦੇ ਸਮਰਥਕ ਰਾਜਪੂਤਾਂ ਨੇ ਕੀਤੀਆਂ ਅਜਿਹੇ ਰਾਜਪੂਤਾਂ ਨੇ ਉਪਰੋਕਤ ਅਹਿਦ ਦੀ ਪੂਰਤੀ ਲਈ ਘਰ ਬਾਰ ਤਿਆਗ ਕੇ ਮਹਾਰਾਣਾ ਪ੍ਰਤਾਪ ਲਈ ਹਥਿਆਰ ਬਣਾਏ ਅਤੇ ਪਰਿਵਾਰਾਂ ਸਮੇਤ ਜੰਗਲਾਂ ਪਹਾੜਾਂ ਵਿੱਚ ਰਹਿ ਕੇ ਲੰਮੀ ਜੰਗ ਲੜੀ। ਇਸ ਹਾਰੀ ਹੋਈ ਜੰਗ ਅਤੇ ਚਿਤੌੜ ਦਾ ਵਕਾਰ ਨਾ ਪ੍ਰਾਪਤ ਕਰ ਸਕਣ ਦੀ ਨਾਮੋਸ਼ੀ ਕਾਰਨ ਅੱਜ ਵੀ ਉਹ ਰਾਜਪੂਤ ਵੰਸ਼, ਗਾਡੀ ਲੁਹਾਰ ਕਬੀਲੇ ਦੇ ਰੂਪ ਵਿੱਚ ਚਿਤੌੜ ਨਹੀਂ ਜਾਂਦੀ। ਕਬੀਲਾ ਸਮੁਦਾਇ ਦੀ ਨਿੱਕੀ ਤੋਂ ਨਿੱਕੀ ਪਰਿਭਾਸ਼ਾ ਸਬੰਧੀ ਕਿਹਾ ਜਾ ਸਕਦਾ ਹੈ ਕਿ ਜਿੱਥੇ ਛੋਟੇ ਜਾਂ ਵੱਡੇ ਸਮੂਹ ਅਜਿਹੇ ਪ੍ਰਬੰਧਕ ਪਰਿਮਾਪਾਂ ਵਿੱਚ ਰਹਿੰਦੇ ਹੋਣ ਕਿ ਉਹ ਕੇਵਲ 'ਨਿੱਜੀ ਹਿੱਤਾਂ' ਦੀ ਰਾਖੀ ਕਰਨ ਦੀ ਥਾਂ ਸਾਂਝੇ ਜੀਵਨ ਦੀਆਂ ਮੌਲਿਕ ਸ਼ਰਤਾਂ ਵਿੱਚ ਹਿੱਸਾ ਲੈਂਦੇ ਹਨ ਅਤੇ ਉਨ੍ਹਾਂ ਨੂੰ ਪੂਰਦੇ ਹੋਣ ਅਜਿਹੇ ਪਰਿਵਾਰਿਕ ਜੁੱਟਾਂ ਨੂੰ ਕਬੀਲਾ ਸਮੁਦਾਇ ਦੀ ਸੰਗਠਾ ਦਿੱਤੀ ਜਾ ਸਕਦੀ ਹੈ। ਗਾਡੀ ਲੁਹਾਰ ਉਪਰੋਕਤ ਸੰਕਲਪਾਂ ਨੂੰ ਸੰਗਠਨਤਾ ਦਾ ਬੁਨਿਆਦੀ ਲੱਛਣ ਮੰਨਦਾ ਹੈ। ਅਜਿਹੇ ਪ੍ਰਮਾਪ ਜੋ ਸਾਂਝੀ ਪਰਵਾਨਗੀ ਨਾਲ ਜੁੜੇ ਹੋਣ ਨਾ ਤਾਂ ਕਿਸੇ ਇਕੱਲੇ ਵਿਅਕਤੀ ਪ੍ਰਚਾਰੇ ਜਾਂਦੇ ਹਨ, ਅਤੇ ਨਾ ਹੀ ਪਰਵਾਨ ਕੀਤੇ ਜਾਂਦੇ ਹਨ। ਗਾਡੀ ਲੁਹਾਰ ਕਬੀਲੇ ਵਰਗਾ ਕੋਈ ਵੀ ਪਰਵਾਸ ਕਬੀਲਾ ਰੀਤੀ ਰਿਵਾਜਾਂ ਅਤੇ ਪਰੰਪਰਾਗਤ ਮਾਨਤਾਵਾਂ ਦੀ ਆਗਿਆਕਾਰੀ ਪ੍ਰਣਾਲੀ ਹੁੰਦੀ ਹੈ। ਕਬੀਲਾ ਰੀਤੀ ਰਿਵਾਜਾਂ ਦੀ ਅਲੱਗ ਪ੍ਰਕਿਰਤੀ ਹੈ, ਜਦੋਂ ਆਧੁਨਿਕ ਸਮਾਜਾਂ ਦੀ ਨਿਸ਼ਚਿਤ ਸ਼ਕਤੀ ਦੁਆਰਾ ਬਣਾਇਆ ਗਿਆ ਕਾਨੂੰਨ ਘੜਿਆ ਅਤੇ ਲਾਗੂ ਕੀਤਾ ਜਾਂਦਾ ਹੈ। ਗਾਡੀ ਲੁਹਾਰ ਵਾਲਿਆਂ ਦਾ ਆਪਣਾ ਚੱਲਦਾ ਫਿਰਦਾ ਕਾਰਖਾਨਾ ਹੁੰਦਾ ਹੈ। ਉਹਨਾਂ ਦਾ ਕਦੇ ਵੀ ਇੱਕ ਟਿਕਾਣਾ ਨਹੀਂ ਹੁੰਦਾ ਹੈ। ਇਸ ਤਰ੍ਹਾਂ ਉਹ ਆਪਣਾ ਕੰਮ ਵੀ ਚਲਦਾ ਫਿਰਦਾ ਹੁੰਦਾ ਹੈ, ਰੰਬਾ, ਦਾਤਰੀ, ਤੰਗਲੀ, ਕਹੀ, ਕੁਹਾੜੀ, ਸੰਗਲ ਆਦਿ ਦੀ ਵਰਤੋਂ ਹਾਲੇ ਵੀ ਉੱਥੇ ਹੀ ਲੋੜੀਂਦੀ ਹੈ। ਇਵੇਂ ਹੀ ਤਵਾ, ਪੀਪਾ, ਪੱਲੀ, ਕੁੱਪੀ, ਚਿਮਟਾ, ਦਾਤਰ ਅਤੇ ਮੂਲੀ ਕੰਡੇ ਦੀ ਲੋੜ ਕਬੀਲਾ ਵਿਵਸਾਇ ਨੂੰ ਜਿਉਂਦਿਆਂ ਰੱਖਣ ਵਿੱਚ ਸਹਾਈ ਸਾਬਤ ਹੋ ਰਹੀ ਹੈ। ਪਰ ਵਰਤਮਾਨ ਪਰਿਸਥਿਤੀਆਂ ਵਿੱਚ ਕਬੀਲਾ ਸਮੁਦਾਇ ਦਾ ਪਰੰਪਰਾਗਤ ਕਿੱਤਾ ਪਤਨ ਕਬੀਲਾ ਅਸਤਿਤਵ ਨੂੰ ਕਿੰਨਾ ਸਮਾਂ ਕਾਇਮ ਰੱਖ ਸਕੇਗਾ ਇਸ ਬਾਰੇ ਨਿਸ਼ਚੇ ਨਾਲ ਕੁਝ ਵੀ ਕਹਿਣਾ ਸੰਭਵ ਨਹੀਂ।

ਛਿੱਕੂ

ਸਾਂਝੇ ਵਿੱਚ ਛਿੱਕੂ ਵੀ ਕਾਈ ਅਤੇ ਖਗਿਆ ਨਾਲ ਬਣਦੇ ਸਨ। ਛਿੱਕੂ ਥੱਲਿਉਂ ਪੰਜ ਕੁ ਇੰਚ ਵਿਆਸ ਦੇ ਹੁੰਦੇ ਸਨ ਅਤੇ ਉਪਰੋਂ ਇਹਨਾਂ ਦੀ ਚੌੜਾਈ ਫੁੱਟ ਕੁ ਹੁੰਦੀ ਸੀ। ਇਹਨਾ ਦਾ ਵਿਚਲਾ ਭਾਗ ਚੌੜਾ ਹੁੰਦਾ ਸੀ, ਜਿਸ ਨਾਲ ਇਹ ਗੋਲ ਬਣਦੇ ਸਨ ਇਹਨਾਂ ਦਾ ਸਿਰੇ ਉੱਤੇ ਇੱਕ ਵਾਰ ਅੰਦਰ ਨੂੰ ਕਰ ਦਿੱਤਾ ਜਾਂਦਾ ਸੀ ਤਾਂਕਿ ਕੋਈ ਚੀਜ਼ ਡੋਲੇ ਨਾ। ਛਿੱਕੂ ਕਈ ਭਾਂਤਾਂ ਦੇ ਅਤੇ ਸਾਈਜ਼ਾਂ ਦੇ ਹੁੰਦੇ ਸਨ। ਕੱਤਣੀ ਦੇ ਕੰਮ ਵੀ ਇਹ ਆ ਜਾਂਦੇ ਸਨ। ਜਦ ਭੱਠੀ ਉੱਤੇ ਦਾਣੇ ਭੁਨਾਉਣ ਜਾਇਆ ਜਾਂਦਾ ਤਾਂ ਛਿੱਕੂ ਵਿੱਚ ਹੀ ਦਾਣੇ ਲਿਜਾਏ ਜਾਂਦੇ ਹਨ। ਇਹਨਾਂ ਛਿੱਕੂਆਂ ਉੱਤੇ ਕੁੜੀਆਂ ਹੱਥ ਦੇ ਕੱਢੇ ਰੁਮਾਲ ਪਾ ਕੇ ਦਾਣੇ ਭੁਨਾਉਣ ਲਿਜਾਂਦੀਆਂ ਸਨ।

ਗੋਹਲੇ

ਗੋਹਲੇ ਤੇ ਛਿੱਕੂ ਵੀ ਦਾਜ ਵਿੱਚ ਦਿੱਤੇ ਜਾਂਦੇ ਸਨ। ਗੋਹਲੇ ਬਣਾਉਣ ਵਾਸਤੇ ਸਾਰੇ ਪੰਜਾਬ ਵਿੱਚ ਇੱਕ ਹੀ ਤਕਨੀਕ ਸੀ। ਪੁਰਾਣੇ ਕਾਗਜ਼ ਅਤੇ ਗਾਚਨੀ ਭਿਉਂ ਦਿੱਤੀ ਜਾਂਦੀ ਸੀ ਅਤੇ ਬਾਅਦ ਵਿੱਚ ਇਹਨਾਂ ਨੂੰ ਉੱਖਲਾਂ ਜਾਂ ਕੁੰਡਿਆਂ ਵਿੱਚ ਕੁੱਟ ਕੇ ਇੱਕ ਜਾਨ ਕਰ ਲਿਆ ਜਾਂਦਾ ਸੀ ਜਦ ਇਹ ਮਿੱਟੀ ਵਾਂਗ ਲੇਸਦਾਰ ਹੋ ਜਾਂਦੇ ਤਾਂ ਇਸ ਨੂੰ ਗੋ ਲਿਆ ਜਾਂਦਾ। ਫਿਰ ਜਿਸ ਸਾਇਜ਼ ਦੇ ਗੋਹਲੇ ਬਣਾਉਂਦੇ ਹੁੰਦੇ ਉਸ ਸਾਇਜ਼ ਦਾ ਭਾਂਡਾ ਦੇਗਾ ਮੂਧਾ ਮਾਰ ਕੇ ਉਸ ਦੇ ਇਹ ਸਮੱਗਰੀ ਖੱਪ ਦਿੱਤੀ ਜਾਂਦੀ। ਸੁੱਕਣ ਪਿੱਛੋਂ ਇਸਦਾ ਥੱਲਾ ਬਣਾਇਆ ਜਾਂਦਾ ਅਤੇ ਕੰਢੇ ਤਿਆਰ ਕੀਤੇ ਜਾਂਦੇ। ਇਹ ਗੋਹਲੇ ਹਲਕੇ ਤੇ ਪੱਕੇ ਹੁੰਦੇ ਸਨ। ਗੋਹਲਿਆਂ ਉੱਤੇ ਰੰਗਾਂ ਨਾਲ ਡਿਜ਼ਾਇਨ ਬਣਾ ਲਏ ਜਾਂਦੇ ਸਨ। ਇਹ ਕਈ ਕੰਮੀ ਆਉਂਦੇ ਸਨ।

ਖੇਤੀਬਾੜੀ ਸੰਬੰਧੀ ਵਸਤਾਂ ਤੇ ਸੰਦ

ਸੰਸਾਰ ਦੀਆਂ ਸਾਰੀਆਂ ਪੁਰਾਣੀਆਂ ਸਭਿਆਤਾਵਾਂ ਨੂੰ ਹੇਠਲਾ ਪਾਣੀ ਕੱਢਣ ਦੀ ਸੋਝੀ ਨਹੀਂ ਸੀ। ਉਹ ਦਰਿਆਵਾਂ ਤੇ ਨਦੀਆਂ ਨਾਲਿਆਂ ਦੇ ਕੰਢੇ ਰਹਿੰਦੇ ਸੀ ਤਾਂ ਕਿ ਉਹ ਪਾਣੀ ਦੀਆਂ ਲੋੜਾਂ ਪੂਰੀਆਂ ਕਰ ਸਕਣ ਪਾਣੀ ਤੋਂ ਬਿਨਾਂ ਜੀਵਨ ਸੰਭਵ ਨਹੀਂ ਸੀ। ਧਰਮ ਗ੍ਰੰਥ ਵਿੱਚ ਇਸ ਨੂੰ ਪੂਜਣਯੋਗ ਪਾਲਣਹਾਰ ਕਿਹਾ ਗਿਆ ਹੈ।

ਪਵਣ ਗੁਰੂ ਪਾਣੀ ਪਿਤਾ ਮਾਤਾ ਧਰਤ ਮਹਤੁ।

ਪਾਣੀ ਬਿਨਾਂ ਜੀਵਨ ਨਹੀਂ ਹੋ ਸਕਦਾ। ਪਾਣੀ ਬਿਨਾਂ ਬਨਸਪਤੀ ਨਹੀਂ ਹੁੰਦੀ। ਆਰੀਆ ਸੰਸਕ੍ਰਿਤੀ ਤੋਂ ਪਹਿਲਾਂ ਵੀ ਪੰਜਾਬ ਵਿੱਚ ਉੱਨਤ ਸੱਭਿਆਤਾ ਸਥਾਪਤ ਹੋ ਚੁੱਕੀ ਸੀ। ਫਿਰ ਤਲਾਬਾਂ ਵਿੱਚ ਬਰਸਾਤ ਦਾ ਪਾਣੀ ਇਕੱਠਾ ਕਰਨ ਦੀ ਕਲਾ ਆਉਂਦੀ ਸੀ। ਫਿਰ ਪੱਕੇ ਤਲਾਬ ਬਣ ਗਏ, ਫਿਰ ਟੋਇਆ ਦਾ ਨਾਮ ਖੂਹ ਰੱਖਿਆ ਗਿਆ।

ਬਲਦਾਂ ਦੀਆਂ ਜੋੜੀਆਂ

ਪੰਜਾਬ ਵਿੱਚ ਮੁੱਢਲੀ ਖੇਤੀ ਬਲਦਾਂ ਨਾਲ ਹੀ ਹੁੰਦੀ ਸੀ, ਬਲਦਾਂ ਦੇ ਬਿਨਾਂ ਖੇਤੀਬਾੜੀ ਦੇ ਕੰਮ ਬਾਰੇ ਕਿਆਸਣਾ ਵੀ ਔਖਾ ਹੁੰਦਾ ਸੀ। ਖੇਤੀ ਦਾ ਸਮੁੱਚਾ ਕੰਮ ਬਲਦਾਂ ਨਾਲ ਹੀ ਸਿਰੇ ਚੜ੍ਹਦਾ ਸੀ। ਲੋਕ ਗਊਆਂ ਦੇ ਵੱਛਿਆਂ ਨੂੰ ਪੁੱਤਾਂ ਵਾਂਗ ਪਾਲਦੇ ਸਨ। ਬਾਅਦ ਵਿੱਚ ਉਹਨਾਂ ਤੋਂ ਖੇਤੀ ਦਾ ਕੰਮ ਲੈਂਦੇ ਸੀ। ਭਾਰਤ ਖੇਤੀ ਪ੍ਰਧਾਨ ਦੇਸ਼ ਹੈ, ਪੰਜਾਬ ਵਿੱਚ ਖੇਤੀ ਪ੍ਰਧਾਨ ਕਿੱਤਾ ਸੀ। ਪੁਰਾਣੇ ਪੰਜਾਬ ਵਿੱਚ ਬਲਦਾਂ ਨੂੰ ਪੂਜਨੀਕ ਸਮਝਿਆ ਜਾਂਦਾ ਸੀ। ਹੜੱਪਾ ਤੇ ਮਹਿੰਦਜੋਦਾਰੋ ਵਿੱਚ ਬਲਦਾਂ ਨੂੰ ਦੇਵਤਿਆਂ ਵਾਂਗ ਪੂਜਿਆ ਜਾਂਦਾ ਸੀ। ਬਲਦਾਂ ਦੀਆਂ ਮੂਰਤੀਆਂ ਇਸੇ ਤੱਥ ਦਾ ਪ੍ਰਤੀਕ ਹਨ। ਬਲਦ ਹਾਲੀਆਂ ਲਈ ਪੁੱਤਾਂ ਵਾਂਗ ਸਨ।

ਬੁੱਢਾ ਬਲਦ ਪਿਉ ਦਾ ਦਰਜਾ

ਸਾਵਾਂ ਵੰਡ ਪਾਈ ਜੈ ਕੁਰੇ।

ਖੇਤੀਬਾੜੀ ਦੇ ਸੰਦ

ਸਾਂਘਾ ਤੇ ਤੰਗਲੀ ਕਣਕ ਦੇ ਗਾਹਾ ਵਿੱਚ ਅਤੇ ਸਰੋਂ, ਜੌਂ ਫੋਲੇ ਅਤੇ ਤਾਰਾਮੀਰਾ ਗਾਹੁਣ ਸਮੇਂ ਫੋਲੀਆਂ ਦੇ ਕੰਮ ਆਉਣ ਵਾਲੇ ਸੰਦ ਸੀ। ਇਸ ਨਾਲ ਖੇਤੀ ਦਾ ਬਹੁਤ ਸਾਰਾ ਕੰਮ ਲਿਆ ਜਾਂਦਾ ਸੀ।

ਛੱਜ ਅਤੇ ਛੋਲੀਆਂ

ਛੱਜ ਸਾਰੇ ਪੰਜਾਬੀ ਅਨੇਕਾਂ ਮੁਹਾਵਰੇ ਅਖਾਉਂਤਾ ਅਤੇ ਲੋਕ ਗੀਤ ਹਨ, ਜਿਵੇਂ ਛੱਜ ਵਿੱਚ ਪਾ ਕੇ ਛੱਟਣਾ, ਛੱਜ ਤਾਂ ਬੋਲੇ ਛਾਨਣੀ ਕਿਉਂ ਬੋਲੇ, ਛੱਜ ਕੁਟਣਾ। ਛੱਜ ਪੰਜਾਬ ਦੇ ਘਰਾਂ ਦਾ ਇੱਕ ਜ਼ਰੂਰੀ ਅੰਗ ਹੁੰਦਾ ਸੀ। ਕੋਈ ਅਜਿਹਾ ਘਰ ਨਹੀਂ ਸੀ ਹੋ ਸਕਦਾ ਜਿਸ ਵਿੱਚ ਛੱਜ ਜਾਂ ਛਾਨਣੀ ਨਾ ਹੋਵੇ। ਛੱਜ ਨਾਲ ਅਨਾਜ ਛੱਟਿਆਂ ਜਾਂਦਾ ਸੀ। ਛੱਜ ਸ਼ਗਨਾਂ ਦੇ ਕੰਮ ਵੀ ਆਉਂਦਾ ਸੀ। ਵਿਆਹ ਸਮੇਂ ਜਾਂ ਜਦੋਂ ਕਿਸੇ ਦੇ ਘਰ ਮੁੰਡਾ ਜੰਮਦਾ ਉਦੋਂ ਵੀ। ਹਲ ਤੇ ਪੰਜਾਬੀ ਫਸਲ ਬੀਜਣ ਵਾਸਤੇ ਪੈਲੀ ਦਾ ਯੋਗ ਵੱਤਰ ਵੱਤਰ ਜ਼ਰੂਰੀ ਹੁੰਦਾ ਸੀ। ਲੋਕ ਆਪਣੀਆਂ ਪੈਲੀਆਂ ਦਾ ਕਣਕ ਬੀਜਣ ਵਾਸਤੇ ਭਾਦੋਂ ਤੋਂ ਹੀ ਸਾਂਭਣ ਲੱਗ ਜਾਂਦੇ ਸਨ। ਸਹਾਗਾ ਇੱਕ ਕੈਮੀਕਲ

ਹੁੰਦਾ ਸੀ ਜੇ ਸੋਨੇ ਨੂੰ ਚਮਕਣ ਲਾ ਦਿੰਦਾ ਸੀ। ਸੁਹਾਗਾ ਇੱਕ ਸੰਦ ਵੀ ਹੁੰਦਾ ਸੀ। ਜਿਸ ਨਾਲ ਖੇਤੀ ਦਾ ਕੰਮ ਕੀਤਾ ਜਾਂਦਾ ਸੀ।

ਜੇ ਜੱਟਾ ਤੂੰ ਵੱਤਰ ਸਾਂਭਣਾ
ਸੁਹਾਗਾ ਫੇਰ ਚੋਂ ਬਲਦਾਂ
ਫਿਰ ਤੂੰ ਵੇਖੀ ਛੱਟੇ ਦਾ ਵੀ
ਦਾਣਾ ਦਾਣਾ ਉੱਗਦਾ।

ਵੱਟਾਂ ਪਾਉਣ ਵਾਲਾ ਜਿੰਦਰਾ ਪੰਜਾਬੀ ਵਿੱਚ ਬਹੁਅਰਥੀ ਸ਼ਬਦ ਹਨ, ਜਿਵੇਂ ਫੁੱਲ, ਸੂਈ, ਸੂਆ ਡੋਲ ਆਦਿ। ਜਿੰਦਰਾ ਇੱਕ ਕਿਸਾਨੀ ਦਾ ਇੱਕ ਸੰਦ ਹੁੰਦਾ ਸੀ ਅਤੇ ਇਹ ਵੱਟਾਂ ਪਾਉਣ ਦੇ ਕੰਮ ਆਉਂਦਾ। ਬੇੜ ਵੱਟਣੇ ਵਿਸਾਖੀ ਤੋਂ ਪਹਿਲਾਂ ਜਦ ਕਣਕਾਂ ਥੋੜੀਆਂ-ਥੋੜੀਆਂ ਲਾਲ ਭਾਗ ਮਾਰਨ ਲੱਗ ਜਾਂਦੀਆਂ ਤਾਂ ਲੋਕ ਬੇੜੇ ਵੱਟਣੇ ਆਰੰਭ ਕਰ ਦਿੰਦੇ ਸਨ। ਬੇੜ ਵੱਟਣੇ ਵੀ ਇੱਕ ਆਹਾਰ ਹੁੰਦਾ ਸੀ। ਪੋਰਾ, ਕੋਰਾ ਅਤੇ ਛੁਟਾ ਦੇਣ ਇਹ ਵੀ ਕਿਸਾਨੀ ਦਾ ਇੱਕ ਮਹੱਤਵਪੂਰਨ ਕੰਮ ਸੀ। ਫਸਲ ਬੀਜਣ ਵਾਸਤੇ ਪੈਲੀ ਤਿਆਰ ਕਰਕੇ ਫਿਰ ਉਸ ਵਿੱਚ ਬੀਜ ਦਾ ਕੋਰਾ ਜਾਂ ਛੱਟਾ ਦਿੱਤਾ ਜਾਂਦਾ ਸੀ।

ਲੋਕ ਬੋਲੀਆਂ ਵਿੱਚ ਕੰਮ ਧੰਦੇ ਦੀ ਪ੍ਰਮਾਣਿਕਤਾ

ਲੋਕ ਬੋਲੀਆਂ ਵਿੱਚ ਹੀ ਪੁਰਾਣੇ ਕੰਮ ਧੰਦਿਆਂ ਵਿੱਚ ਪ੍ਰਮਾਣਿਕਤਾ ਰਹਿ ਗਈ ਹੈ। ਹਰ ਪੱਖ ਤੋਂ ਸੱਭਿਆਚਾਰ ਜਾਂ ਕਾਰਖਾਨਿਆ, ਪਹਿਰਾਵੇ, ਰੀਤੀ-ਰਿਵਾਜਾਂ ਤੋਂ ਸਾਰੇ ਕੰਮ ਤੋਂ ਸਾਰੇ ਪੱਖਾਂ ਤੋਂ ਬੋਲੀਆਂ ਵਿੱਚ ਹੀ ਕੰਮ ਧੰਦਿਆਂ ਬਾਰੇ ਪਤਾ ਲੱਗਦਾ ਹੈ ਨਹੀਂ ਤਾਂ ਹੁਣ ਦੇ ਸਮੇਂ ਵਿੱਚ ਸਭ ਕੁਝ ਬਦਲ ਚੁੱਕਾ ਹੈ। ਜਿਵੇਂ ਪੱਖੀਆਂ ਦੀਆਂ ਲੋਕ ਪ੍ਰਮਾਣਿਕਤਾ ਬੋਲੀਆਂ ਵਿੱਚ ਮਿਲਦੀ ਹੈ।

ਭਾਦੋਂ ਵੇ ਮਹੀਨਾ ਸਾਥੋਂ ਚਲਦੀਆਂ ਨਾ, ਚੱਕੀਆਂ
ਚੱਕੀ ਮੈਂ ਚਲਾਵਾਂ, ਬਹਿ ਕੇ ਝੱਲ ਵੇ ਤੂੰ ਪੱਖੀਆਂ

ਹੁਣ ਪੱਖੀਆਂ ਅਲੋਪ ਹੀ ਹੋ ਗਈਆਂ ਹਨ, ਏ.ਸੀ. ਕੂਲਰ ਆਦਿ ਆ ਗਏ ਹਨ। ਇਸ ਤਰ੍ਹਾਂ ਹੀ ਜਿਵੇਂ ਚੱਕੀ ਲੋਕ ਬੋਲੀਆਂ ਵਿੱਚ ਇਸ ਦੀ ਪ੍ਰਮਾਣਿਕਤਾ।

ਚੱਕੀ ਚਲਾਉਣ ਦੇ ਡਰ ਤੋਂ
ਸੱਸ ਨੂੰ ਤਾਪ ਚੜ੍ਹੇ
ਮੈਨੂੰ ਬਿਠਾਏ ਚੱਕੀ
ਆਪ ਗੁਆਂਢੀ ਜਾ ਵੜ੍ਹੇ

ਅੱਜ ਕੱਲ੍ਹ ਬਹੁਤ ਹੀ ਘੱਟ ਦਾ ਜਾ ਰਿਹਾ ਚੱਕੀਆਂ ਦਾ ਕੰਮ। ਚਰਖਾ ਭਾਵੇਂ ਸੂਤ ਕੱਢਣ ਵਾਲੀ ਮਸ਼ੀਨ ਹੈ ਪਰ ਇਸ ਦਾ ਕੰਮ ਲੋਕ ਬੋਲੀਆਂ ਵਿੱਚ ਹੀ ਰਹਿ ਗਿਆ ਹੈ।

ਮਾਂ ਮੇਰੀ ਨੇ ਚਰਖਾ ਦਿੱਤਾ
ਪੀਹੜੀ ਘੜਾ ਦੇ ਤੂੰ
ਵੇ ਸਾਰੀ ਰਾਤ ਕਤਿਆ ਕਰੂੰ
ਕਤਿਆ ਕਰੂੰ ਤੇਰਾ ਰੂੰ

ਇਸ ਤਰ੍ਹਾਂ ਚਰਖਾ ਲੋਕ ਬੋਲੀਆਂ ਵਿੱਚ ਹੀ ਰਹਿ ਗਿਆ ਹੈ।

ਯਾਦ ਤੇਰੀ ਵਿੱਚ ਰਾਤੀਂ ਜਾਗਾਂ
ਤੜਕੇ ਉੱਠ ਦੁੱਧ ਰਿੜਕਾਂ
ਚੱਕੀ ਝੋਵਾਂ ਮੰਨੀਆਂ ਲਾਹਵਾਂ

ਫਿਰ ਸਹੁਰੇ ਦੀਆਂ ਝਿੜਕਾਂ
ਮੈਂ ਕਾਹਦਾ ਦੁੱਧ ਰਿੜਕਾਂ
ਚਾਟੀ ਗਲ ਲੱਗ ਰੋਵਾਂ

ਇਸ ਤਰ੍ਹਾਂ ਹੀ ਚਾਟੀ ਤੇ ਮਧਾਣੀ ਦਾ ਜ਼ਿਕਰ ਸਾਨੂੰ ਲੋਕ ਬੋਲੀਆਂ ਵਿੱਚ ਮਿਲਦਾ ਹੈ। ਪੁਰਾਣੇ ਪੰਜਾਬ ਵਿੱਚ ਦੁੱਧ ਦੀਆਂ ਲਹਿਰਾਂ ਬਹਿਰਾਂ ਸਨ। ਸਾਰੇ ਘਰੀ ਦੋ-ਦੋ ਚਾਰ ਲਵੇਰੀਆਂ ਹੁੰਦੀਆਂ ਸਨ ਅਤੇ ਸਾਰੇ ਘਰ ਹਾਰੇ ਵਿੱਚ ਦੁੱਧ ਨੂੰ ਕਾੜ੍ਹਣ ਰੱਖਦੇ ਸਨ ਅਤੇ ਫਿਰ ਪੀਂਦੇ ਸੀ ਅਤੇ ਲੱਸੀ ਬਣਾਉਂਦੇ ਸਨ। ਹਾਰੇ ਨੂੰ ਗੋਰੇ ਨਾਲ ਧੁਖਾਇਆ ਜਾਂਦਾ ਸੀ।

ਦੁੱਧ ਵਾਂਗੂੰ ਮੈਂ ਕੜ੍ਹ ਗਈ
ਤੈਨੂੰ ਜ਼ਰਾ ਵੀ ਖਬਰ ਨਾ ਹੋਈ।

ਇਸ ਤਰ੍ਹਾਂ ਲੋਕ ਬੋਲੀਆਂ ਵਿੱਚ ਇਸ ਦੀ ਪ੍ਰਮਾਣਿਕਤਾ ਮਿਲਦੀ ਹੈ ਜਿਵੇਂ ਲੋਕ ਬੋਲੀਆਂ ਵਿੱਚ ਖੂਹ ਦਾ ਵੇਰਵਾ ਦਿੱਤਾ ਜਾਂਦਾ ਸੀ। ਹੁਣ ਪਿੰਡ ਵਿੱਚ ਖੂਹ ਦੀ ਅਣਹੋਂਦ ਘਟਦੀ ਜਾ ਰਹੀ ਹੈ।

ਪਿੰਡਾਂ ਵਿੱਚੋਂ ਪਿੰਡ ਸੁਣੀਦਾ
ਪਿੰਡ ਸੁਣੀਦਾ ਮੋਗਾ
ਮੋਗੇ ਪਿੰਡ ਦੀ ਲਹਿੰਦੀ ਗੁੱਠੇ
ਪਾਣੀ ਦਾ ਇੱਕ ਟੋਭਾ
ਉਸਦੇ ਕੰਢੇ ਸਾਧ ਦੀ ਕੁਟੀਆ
ਜਿਸ ਦੀ ਭਾਰੀ ਸ਼ੋਭਾ
ਆਉਂਦੀ ਜਾਂਦੀ ਨੂੰ ਘੜਾ ਚਕਾਉਂਦਾ
ਮਗਰੋਂ ਮਾਰਦਾ ਮੋਡਾ
ਲੱਕ ਮੇਰਾ ਪਤਲਾ ਜਿਹਾ
ਭਾਰ ਸਹਿਣ ਨਾ ਜੋਗਾ।

ਪੁਰਾਣੇ ਪੰਜਾਬ ਵਿੱਚ ਬਾਜ਼ਰੇ ਦੇ ਸਿੱਟਿਆ ਦੀ ਵੀ ਆਪਣੀ ਭੂਮਿਕਾ ਰਹੀ ਹੈ ਅਤੇ ਇਹ ਬਾਜ਼ਰੇ ਦਾ ਸਿੱਟਾ ਪੰਜਾਬ ਦੇ ਘਰਾਂ ਵਿੱਚ ਬੜੀ ਲੋੜਵੰਦ ਵਸਤੂ ਬਣਿਆ ਰਿਹਾ ਹੈ। ਬਾਜ਼ਰਾ ਪੰਜਾਬ ਦੀ ਪ੍ਰਸਿੱਧ ਚਾਰਾਂ ਫਸਲ ਰਹੀ ਹੈ। ਪੁਰਾਣੇ ਪੰਜਾਬ ਵਿੱਚ ਲੋਕ ਬਾਜ਼ਰੇ ਦੀ ਰੋਟੀ ਖਾਂਦੇ ਸਨ। ਕਣਕ ਘੱਟ ਪਸੰਦ ਕਰਦੇ ਸਨ। ਇਸ ਦੀ ਲੋਕ ਬੋਲੀਆਂ ਵਿੱਚ ਪ੍ਰਮਾਣਿਕਤਾ ਬਹੁਤ ਹੈ। ਸੁਰਿੰਦਰ ਕੌਰ ਦਾ ਗੀਤ ਹੈ ਜੋ ਪੰਜਾਬ ਦੇ ਪੁਰਾਣੇ ਵਿਰਸੇ ਦੀ ਯਾਦ ਦੁਆਉਂਦਾ ਹੈ।

ਬਾਜ਼ਰੇ ਦਾ ਸਿੱਟਾਂ, ਬਾਜ਼ਰੇ ਦਾ ਸਿੱਟਾ
ਬਾਜ਼ਰੇ ਦਾ ਸਿੱਟਾ ਨੀ ਅਸਾਂ ਤਲੀ ਤੇ ਮਰੋੜਿਆ
ਆਉਂਦਾ ਜਾਂਦਾ ਮਾਹ, ਅਸਾਂ ਗਲੀ ਵਿੱਚੋਂ ਮੋੜਿਆ।

ਸੰਦੂਕ ਪਹਿਲਾਂ ਸਰਦੇ ਪੁਜਦੇ ਘਰ ਹੀ ਬਣਾ ਸਕਦੇ ਸਨ। ਇਸ ਉੱਤੇ ਬਹੁਤ ਖਰਚ ਹੰਦਾ ਸੀ। ਸੰਦੂਕ ਦਾਜ ਦੀ ਭਾਰੀ ਵਸਤੂ ਬਣ ਗਏ ਸਨ। ਅੱਜ ਕੱਲ੍ਹ ਜਿਵੇਂ ਕਾਰ ਦੀ ਮੰਗ ਹੈ ਉਦੋਂ ਸੰਦੂਕ ਦੀ ਮੰਗ ਸੀ। ਪਰ ਇਹ ਸਿਰਫ ਲੋਕ ਬੋਲੀਆਂ ਵਿੱਚ ਰਹਿ ਗਿਆ ਹੈ। ਸੰਦੂਕ ਪੰਜਾਬੀ ਵਿਰਸੇ ਵਿੱਚ ਏਨਾ ਮਹੱਤਵਪੂਰਨ ਬਣ ਗਿਆ ਕਿ ਇਸ ਦਾ ਜ਼ਿਕਰ ਲੋਕ ਗੀਤਾਂ ਵਿੱਚ ਚਰਖੇ ਵਾਂਗ ਹੁੰਦਾ ਰਿਹਾ ਹੈ।

ਸੁਹਣੇ ਵੀਰਾ ਸੰਦੂਕ ਬਣਵਾ ਦੇ
ਬਾਬਲੇ ਨੇ ਪਾਸਾ ਵੱਟਿਆ।

ਚਰਖਾ ਭਾਵੇਂ ਸੂਤ ਕੱਤਣ ਵਾਲੀ ਮਸ਼ੀਨ ਹੈ ਪਰ ਇਸ ਦਾ ਪੰਜਾਬੀ ਸੱਭਿਆਚਾਰ ਕਲਾ, ਸਾਹਿਤ ਅਤੇ ਜੀਵਨ ਵਰਤਾਰੇ ਵਿੱਚ ਬੜਾ ਮਹੱਤਤਾ ਭਰਿਆ ਸਥਾਨ ਹੈ। ਚਰਖਾ ਹਰ ਘਰ ਦੀ ਆਨ, ਸ਼ਾਨ ਅਤੇ ਸ਼ਿੰਗਾਰਾ ਹੁੰਦਾ ਸੀ। ਪਰ ਹੁਣ ਲੋਕ ਬੋਲੀਆਂ ਵਿੱਚ ਹੀ ਰਹਿ ਗਿਆ ਹੈ।

ਆਧੁਨਿਕਤਾ ਵਿੱਚ ਅਣਹੋਂਦ ਤੇ ਅਲੋਪ ਹੋ ਰਹੇ ਘਰੇਲੂ ਤੇ ਲਘੂ ਕਾਰਖਾਨੇ

ਪੰਜਾਬੀ ਸਮਾਜ ਸਭਿਆਚਾਰ ਅਤੇ ਵਿਰਸਾ ਬਹੁਤ ਪ੍ਰਾਚੀਨ ਸਹਿਜ ਅਤੇ ਸੁਹਜਪੱਖੀ ਹੈ। ਇਹ ਘੱਟੋ ਘੱਟ ਪੰਜ ਹਜ਼ਾਰ ਸਾਲ ਪੁਰਾਣਾ ਹੈ। ਇਸ ਲੰਮੇ ਅਰਸੇ ਵਿੱਚ ਪੰਜਾਬ ਵਿੱਚ ਕਈ ਕੌਮਾਂ, ਨਸਲਾਂ ਅਤੇ ਭਾਸ਼ਾਈ ਪਰਿਵਾਰ ਵੱਖ-ਵੱਖ ਸਮੇਂ ਆਣ ਕੇ ਵੱਸਦੇ ਰਹੇ ਅਤੇ ਇਸ ਦੇ ਸਭਿਆਚਾਰ ਵਿੱਚ ਵੰਨ-ਸੁਵੰਨਤਾ ਅਮੀਰੀ ਅਤੇ ਸਜੀਵਤਾ ਦੇ ਗੁਣ ਪੈਦਾ ਹੁੰਦੇ ਰਹੇ। ਆਧੁਨਿਕਤਾ ਵਿੱਚ ਅਣਹੋਂਦ ਤੇ ਅਲੋਪ ਹੋ ਰਹੇ ਹਨ ਪੁਰਾਣੇ ਕਾਰਖਾਨੇ ਜਿਵੇਂ ਘਰ ਵਿੱਚ ਖਰਾਸ ਅਤੇ ਚੱਕੀ ਦੇ ਕੰਮ ਅਲੋਪ ਹੋ ਗਏ ਪਹਿਲਾਂ ਔਰਤਾਂ ਘਰ ਵਿੱਚ ਹੀ ਚੱਕੀ ਦਾ ਕੰਮ ਕਰਦੀਆਂ ਹਨ।

ਚੱਕ ਗਈ ਖਰਾਸ ਵੀ ਮੁੱਕੇ ਆਈਆਂ ਅੱਜ ਮਸ਼ੀਨਾਂ
ਘੱਗਰੇ ਤੇ ਸਲਵਾਰਾਂ ਗਈਆਂ ਫਬ ਰਹੀਆਂ ਨੇ ਜੀਨਾਂ
ਪਿੰਡ ਵਿੱਚ ਕੁੜੀ ਫਿਰਦੀ ਜਿਵੇਂ ਕਬੂਤਰ

ਪਹਿਲਾਂ ਸਾਰਾ ਪੰਜਾਬ ਖੱਦਰ ਪਹਿਨਦਾ ਸੀ। ਖੱਦਰ ਦਾ ਅਧਾਰ ਕਪਾਹ ਹੁੰਦੀ ਸੀ। ਰੂੰ ਨੂੰ ਪਿੰਜਣਾ ਜਾਂ ਤੁੰਬਣਾ ਪਹਿਲਾਂ-ਪਹਿਲਾਂ ਘਰ ਦੀਆਂ ਔਰਤਾਂ ਦਾ ਕੰਮ ਸੀ। ਇਹ ਔਰਤਾਂ ਦਾ ਮੁੱਖ ਆਹਾਰ ਹੁੰਦਾ ਸੀ। ਹੁਣ ਘਰਾਂ ਵਿੱਚ ਨਾ ਚਰਖਾ ਨਾ ਰੂੰ ਪਿੰਜੀ ਜਾਂਦੀ ਹੈ, ਸਭ ਕੁਝ ਅਲੋਪ ਹੋ ਗਿਆ ਹੈ। ਕੋਹਲੂ ਹਰ ਪਿੰਡ ਹੁੰਦਾ ਸੀ ਜਿਸ ਨਾਲ ਤੇਲ ਕੱਢਿਆ ਜਾਂਦਾ ਸੀ। ਪਰ ਹੁਣ ਆਧੁਨਿਕਤਾ ਵਿੱਚ ਸਭ ਅਲੋਪ ਹੋ ਰਹੇ ਹਨ। ਦਾਣੇ ਭੁੰਨਣ ਵਾਲੀ ਭੱਠੀ ਹੁੰਦੀ ਸੀ ਹਰ ਪਿੰਡ ਵਿੱਚ ਜਦੋਂ ਲੋਕ ਵਿਹਲੇ ਹੁੰਦੇ ਸਨ ਤਾਂ ਭੱਠੀ ਵਿੱਚ ਦਾਣੇ ਭੁਨਾਉਂਦੇ ਸਨ। ਅੱਜ ਕੱਲ੍ਹ ਪਿੰਡਾਂ ਵਿੱਚ ਭੱਠੀਆਂ ਖਤਮ ਹੋ ਗਈਆਂ ਹਨ। ਆਵੇ ਵਿੱਚ ਘਰ ਯੋਗ ਮਿੱਟੀ ਦੇ ਭਾਂਡੇ ਪਕਾਏ ਜਾਂਦੇ ਸਨ। ਪਹਿਲਾਂ ਸਾਰੇ ਘਰਾਂ ਵਿੱਚ ਮਿੱਟੀ ਦੇ ਭਾਂਡੇ ਹੀ ਵਰਤਦੇ ਸਨ। ਪਰ ਅੱਜ ਕੱਲ੍ਹ ਦੇ ਯੁੱਗ ਵਿੱਚ ਸਭ ਕੁਝ ਤਬਦੀਲ ਹੋ ਗਿਆ ਹੈ। ਅੱਜ ਕੱਲ੍ਹ ਘਰ-ਘਰ ਟਿਊਬ ਲਾਈਟਾਂ ਅਤੇ ਬਲਬ ਝਿਲਮਿਲਾਉਂਦੇ ਹਨ ਪਰ ਪੁਰਾਣੇ ਪੰਜਾਬ ਵਿੱਚ ਕਿੱਧਰੇ ਵੀ ਬਿਜਲੀ ਨਹੀਂ ਸੀ। ਹਰ ਘਰ ਵਿੱਚ ਨਿੱਕੇ-ਨਿੱਕੇ ਮਿੱਟੀ ਦੇ ਦੀਵੇ ਹੀ ਰੋਸ਼ਨੀ ਕਰਦੇ ਸਨ। ਅੱਜ ਦੇ ਸਮੇਂ ਵਿੱਚ ਦੀਵਾ ਕਿਸੇ ਘਰ ਵਿੱਚ ਨਹੀਂ ਹੁੰਦਾ ਹੈ। ਸਮੇਂ ਦੇ ਨਾਲ ਸਭ ਕੁਝ ਤਬਦੀਲ ਹੋ ਗਿਆ ਹੈ। ਆਧੁਨਿਕ ਯੁੱਗ ਵਿੱਚ ਸਮੇਂ ਦੇ ਨਾਲ-ਨਾਲ ਹਰ ਕਾਰਖਾਨੇ ਤਬਦੀਲ ਹੋ ਚੁੱਕੇ ਹਨ। ਨਵੇਂ ਯੁੱਗ ਨਾਲ ਨਵੀਂ-ਨਵੀਂ ਮਸ਼ੀਨਾਂ ਦੀ ਵਰਤੋਂ ਹੁੰਦੀ ਜਾ ਰਹੀ ਹੈ। ਇਸ ਨਾਲ ਸਾਡਾ ਪੁਰਾਤਨ ਪੰਜਾਬੀ ਕੰਮੀ ਸੱਭਿਆਚਾਰ ਵਿਸਰ ਰਿਹਾ ਹੈ।

ਹਵਾਲੇ ਅਤੇ ਟਿੱਪਣੀਆਂ:-

1. ਪੰਜਾਬੀ ਲੋਕਧਾਰਾ ਸਿਧਾਂਤ ਤੇ ਵਿਹਾਰ, ਡਾ. ਗੁਰਪ੍ਰੀਤ ਕੌਰ ਪੰਨਾ 32
2. ਉਹੀ ਪੰਨਾ 35,36
3. ਪੰਜਾਬੀ ਸਭਿਆਚਾਰ, ਓਮ ਪ੍ਰਕਾਸ਼ ਗਾਸੇ ਪੰਨਾ 4,5,6
4. ਉਹੀ ਪੰਨਾ 83, 84
5. ਹੱਥ ਖੱਡੀ ਦੇ ਸਿਧਾਂਤ, ਐਮ.ਪੀ.ਮਿੱਤਰਾ, ਪੰਨਾ 79
6. ਉਹੀ ਪੰਨਾ 85

7. ਉਹੀ ਪੰਨਾ 31
8. ਵਿਸਰ ਰਿਹਾ ਪੰਜਾਬੀ ਵਿਰਸਾ ਸੁਲੱਖਣ ਸਰਹੱਦੀ ਪੰਨਾ 21
9. ਉਹੀ ਪੰਨਾ 13
10. ਉਹੀ ਪੰਨਾ 31 ਤੋਂ 34
11. ਉਹੀ ਪੰਨਾ 56, 57
12. ਉਹੀ ਪੰਨਾ 107
13. ਉਹੀ ਪੰਨਾ 102, 103
14. ਉਹੀ ਪੰਨਾ 104
15. ਉਹੀ ਪੰਨਾ 107,108
16. ਉਹੀ ਪੰਨਾ 66, 67
17. ਉਹੀ ਪੰਨਾ 158
18. ਉਹੀ ਪੰਨਾ 224, 225
19. ਉਹੀ ਪੰਨਾ 278
20. ਉਹੀ ਪੰਨਾ 236, 237
21. ਉਹੀ ਪੰਨਾ 51
22. ਉਹੀ ਪੰਨਾ 158

ਪਾਲੀ ਭੁਪਿੰਦਰ ਸਿੰਘ ਰਚਿਤ ਨਾਟਕ ‘ਚੰਦਨ ਦੇ ਓਹਲੇ’: ਵਿਸ਼ਾਗਤ ਅਧਿਐਨ

ਪ੍ਰੋ : ਦਿਨੇਸ਼ ਕੁਮਾਰ

ਸਹਾਇਕ ਪ੍ਰੋਫੈਸਰ,

ਸ੍ਰੀ ਗੁਰੂ ਤੇਗ ਬਹਾਦਰ ਖ਼ਾਲਸਾ ਕਾਲਜ,

ਸ੍ਰੀ ਅਨੰਦਪੁਰ ਸਾਹਿਬ।

ਨਾਟਕ ਸਾਹਿਤ ਦੀ ਇਕ ਮਹੱਤਵਪੂਰਨ ਵਿਧਾ ਹੈ। ਇਹ ਇਕ ਦਰਸ਼ਨੀ ਕਲਾ ਹੈ। ਇਸ ਨੂੰ ਦੋਹਰੀ ਕਲਾ ਹੋਣ ਦਾ ਮਾਣ ਪ੍ਰਾਪਤ ਹੈ। ਇਕ ਪਾਸੇ ਰੰਗਮੰਚ ਉੱਤੇ ਦਰਸਾਈ ਜਾਣ ਵਾਲੀ ਕਹਾਣੀ ਹੁੰਦੀ ਹੈ ਅਤੇ ਦੂਸਰੇ ਪਾਸੇ ਸਾਹਿਤਕ ਖੇਤਰ ਵਿਚ ਪੜ੍ਹੇ ਅਤੇ ਸਮਝੇ ਜਾਣ ਯੋਗ ਕਲਾ ਹੈ। ਨਾਟਕ ਵਿਚ ਜੀਵਨ ਦੀ ਨਕਲ ਦੂਸਰੇ ਸਾਹਿਤ ਰੂਪਾਂ ਦੇ ਮੁਕਾਬਲਤਨ ਵਧੇਰੇ ਪ੍ਰਤੱਖ ਅਤੇ ਪ੍ਰਭਾਵਸ਼ਾਲੀ ਢੰਗ ਨਾਲ ਪੇਸ਼ ਹੁੰਦੀ ਹੈ। ਇਕ ਵਾਰ ਮਨੁੱਖ ਅਸਲ ਜਿੰਦਗੀ ਜਿਉਂਦਾ ਹੈ ਅਤੇ ਮੁੜ ਉਸੇ ਜਿੰਦਗੀ ਨੂੰ ਰੰਗਮੰਚ ਤੇ ਦੇਖ ਕੇ ਸੁਹਜ ਪ੍ਰਾਪਤ ਕਰਦਾ ਹੈ। ਜੀਵਨ ਦੀ ਵਾਸਤਵਿਕ ਝਲਕ ਨਾਟਕ ਨੂੰ ਪ੍ਰਭਾਵਸ਼ਾਲੀ ਬਣਾਉਂਦੀ ਹੈ ਅਤੇ ਸਾਰਥਿਕਤਾ ਪ੍ਰਦਾਨ ਕਰਦੀ ਹੈ।

ਪਾਲੀ ਭੁਪਿੰਦਰ ਸਿੰਘ ਪੰਜਾਬੀ ਨਾਟਕ ਅਤੇ ਰੰਗਮੰਚ ਦੇ ਖੇਤਰ ਵਿਚ ਇਕ ਨਾਮਵਰ ਹਸਤਾਖਰ ਹੈ। ਉਸਨੇ ਨਾਟਕ ਦੇ ਖੇਤਰ ਵਿਚ ਆਪਣੀ ਵਿਲੱਖਣ ਪਛਾਣ ਸਥਾਪਿਤ ਕਰ ਲਈ ਹੈ। ਉਹ ਨਵੀਂ ਪੀੜ੍ਹੀ ਦੇ ਉਹਨਾਂ ਲੇਖਕਾਂ ਵਿਚ ਸ਼ਾਮਿਲ ਹੈ, ਜਿਨ੍ਹਾਂ ਨੇ ਲੇਖਕ ਅਤੇ ਨਿਰਦੇਸ਼ਕ ਦੇ ਰੂਪ ਵਿਚ ਪੰਜਾਬੀ ਰੰਗਮੰਚ ਦੇ ਵਿਕਾਸ ਵਿਚ ਅਹਿਮ ਯੋਗਦਾਨ ਪਾਇਆ ਹੈ। ਪਾਲੀ ਭੁਪਿੰਦਰ ਸਿੰਘ ਇਕ ਅਜਿਹਾ ਨਾਟਕਕਾਰ ਹੈ, ਜਿਸਦੀ ਨਾਟ-ਸਿਰਜਣਾ ਵਿਚ ਜਿੱਥੇ ਸਾਦਗੀ ਦੀ ਰੰਗਤ ਦਿਖਾਈ ਦਿੰਦੀ ਹੈ, ਉੱਥੇ ਉੱਚ ਪੱਧਰ ਦਾ ਰੰਗਮੰਚ ਵੀ ਸ਼ਾਮਿਲ ਹੈ। ਉਸਦੇ ਨਾਟਕਾਂ ਦੇ ਵਿਸ਼ੇ ਨਿਵੇਕਲੇ ਹਨ ਕਿ ਉਹਨਾਂ ਦੇ ਅਧਿਐਨ ਲਈ ਇਕ ਵੱਖਰੇ ਨਾਟ-ਸ਼ਾਸਤਰ ਦੀ ਲੋੜ ਮਹਿਸੂਸ ਹੁੰਦੀ ਹੈ। ਉਸਨੇ 40 ਦੇ ਕਰੀਬ ਨਾਟਕ ਪੰਜਾਬੀ ਸਾਹਿਤ ਦੀ ਝੋਲੀ ਪਾਏ ਹਨ। ਉਸਦੇ ਕਈ ਨਾਟਕ ਹਿੰਦੀ, ਉਰਦੂ, ਮਰਾਠੀ ਅਤੇ ਸੰਸਕ੍ਰਿਤ ਭਾਸ਼ਾਵਾਂ ਵਿਚ ਅਨੁਵਾਦ ਹੋ ਕੇ ਪ੍ਰਕਾਸ਼ਿਤ ਹੋ ਚੁੱਕੇ ਹਨ ਅਤੇ ਅੰਤਰ ਰਾਸ਼ਟਰੀ ਪੱਧਰ ਤੇ ਮੰਚਿਤ ਵੀ ਹੋ ਰਹੇ ਹਨ। ਉਕਤ ਤੋਂ ਇਲਾਵਾ ਉਸਨੇ ਟੀ.ਵੀ ਅਤੇ ਫਿਲਮਾਂ ਵੀ ਲਿਖੀਆਂ ਹਨ। “ਬਤੌਰ ਲੇਖਕ ਅਤੇ ਨਿਰਦੇਸ਼ਕ ਪਾਲੀ ਭੁਪਿੰਦਰ ਨੇ ਪਾਲੀਵੁੱਡ ਫਿਲਮ ‘ਸਟੂਪੈਡ ਸੈਵਨ’ ਨਾਲ ਫਿਲਮੀ ਦੁਨੀਆਂ ਵਿਚ ਕਦਮ ਰੱਖਿਆ।”¹ ਉਸਦੇ ਨਾਟਕ ਸਫ਼ਰ ਦਾ ਮੁੱਖ ਮੰਤਵ ਸਮਾਜਿਕ ਸਮੱਸਿਆਵਾਂ ਦੇ ਦੁਖਾਂਤ ਦੀ ਪੇਸ਼ਕਾਰੀ ਕਰਨਾ ਹੈ। ਇਕ ਪਾਸੇ ਉਹ ਪੰਜਾਬੀ ਰੰਗਮੰਚ ਉੱਤੇ ਆਧੁਨਿਕ ਪੱਛਮੀ ਨਾਟ-ਤਕਨੀਕਾਂ ਦੀ ਪੇਸ਼ਕਾਰੀ ਕਰਨ ਲਈ ਯਤਨਸ਼ੀਲ ਰਹਿੰਦਾ ਹੈ ਅਤੇ ਦੂਜੇ ਪਾਸੇ ਆਪਣੇ ਆਲੇ-ਦੁਆਲੇ ਦੀ ਜਿੰਦਗੀ ਨੂੰ ਅਤਿ ਯਥਾਰਥ ਚਿਤਰਨ ਵਿਚ ਸਾਕਾਰ ਕਰਦਾ ਹੈ। ਨਾਟਕ ‘ਚੰਦਨ ਦੇ ਓਹਲੇ’ ਪਾਲੀ ਭੁਪਿੰਦਰ ਦਾ ਮੌਜੂਦਾ ਸਮਾਜਿਕ ਸਮੱਸਿਆਵਾਂ ਨਾਲ ਸਬੰਧਿਤ ਨਾਟਕ ਹੈ। ਜਿਹੜਾ ਮੌਜੂਦਾ ਸਮੇਂ ਦੌਰਾਨ ਪੰਜਾਬੀ ਸਮਾਜ ਵਿਚ ਨੌਜਵਾਨ ਲੜਕਿਆਂ ਦੇ ਪ੍ਰਵਾਸ ਧਾਰਨ ਕਰਨ ਦੀ ਪ੍ਰਬਲ ਇੱਛਾ ਨੂੰ ਪੇਸ਼ ਕਰਦਾ ਹੈ। ਇਹ ਇੱਛਾ ਪੰਜਾਬ ਵਿਚ ਆਮ ਦੇਖਣ ਨੂੰ ਮਿਲ ਜਾਂਦੀ ਹੈ ਅਤੇ ਇਸ ਦੀ ਪੂਰਤੀ ਹਿਤ ਪੰਜਾਬ ਦੇ ਮੁੰਡੇ ਕੁੜੀਆਂ ਹਰ ਪ੍ਰਕਾਰ ਦੇ ਢੰਗ ਤਰੀਕੇ ਅਪਣਾ ਕੇ ਵਿਦੇਸ਼ਾਂ ਵਿਚ ਪੱਕੇ ਤੌਰ ਤੇ ਵਸਣ ਲਈ ਤਿਆਰ ਰਹਿੰਦੇ ਹਨ। ਆਪਣੀ ਇਸ ਖਵਾਹਿਸ਼ ਨੂੰ ਪ੍ਰਵਾਨ ਚੜ੍ਹਾਉਣ ਲਈ ਨੌਜਵਾਨ ਵਰਗ ਕਈ ਤਰ੍ਹਾਂ ਦੇ ਹੀਲੇ-ਵਸੀਲੇ ਕਰਦਾ ਹੈ ਅਤੇ ਜਾਇਜ਼ ਅਤੇ ਨਜਾਇਜ਼ ਤਰੀਕੇ ਅਪਣਾਉਣ ਤੋਂ ਗੁਰੇਜ਼ ਨਹੀਂ ਕਰਦਾ। ਵਿਦੇਸ਼ ਜਾਣ ਲਈ ਇਕ ਤਰੀਕਾ ਜੋ ਵਧੇਰੇ ਅਤੇ ਆਮ ਤੌਰ ਤੇ ਵਰਤਿਆ ਜਾਂਦਾ ਹੈ, ਉਹ ਇਹ ਹੈ

ਕਿ ਮੁੰਡੇ ਕੁੜੀ ਦਾ ਵਿਆਹ ਵਿਦੇਸ਼ੀ ਮੁੰਡੇ ਕੁੜੀ ਨਾਲ ਕਰ ਦਿੱਤਾ ਜਾਂਦਾ ਹੈ। ਇਸ ਤੋਂ ਇਲਾਵਾ ਹੋਰ ਢੰਗ ਜਿਵੇਂ ਪੜ੍ਹਾਈ ਦੇ ਜ਼ਰੀਏ ਬਾਹਰ ਜਾਣਾ, ਗਾਇਕਾਂ, ਕਲਾਕਾਰਾਂ, ਅਤੇ ਖਿਡਾਰੀਆਂ ਦੀਆਂ ਟੀਮਾਂ ਵਿਚ ਸ਼ਾਮਿਲ ਹੋ ਕੇ ਲੁਕ-ਛਿਪ ਕੇ ਵਿਦੇਸ਼ ਜਾਣਾ, ਯੋਗਤਾ ਦੇ ਆਧਾਰ ਉੱਤੇ ਅਤੇ ਪੈਸਾ ਨਿਵੇਸ਼ ਕਰਕੇ ਵਿਦੇਸ਼ ਜਾਣਾ ਆਦਿ। ਨੌਜਵਾਨ ਪੀੜ੍ਹੀ ਦੇ ਵਿਦੇਸ਼ ਵੱਲ ਨੂੰ ਪਲਾਇਨ ਕਰਨ ਦੇ ਕਈ ਕਾਰਨ ਹਨ- ਬੇਰੁਜ਼ਗਾਰੀ, ਵੱਧਦੀ ਅਬਾਦੀ, ਮਹਿੰਗਾਈ, ਯੋਗਤਾ ਮੁਤਾਬਕ ਨੌਕਰੀ ਨਾ ਮਿਲਣਾ, ਖੇਤੀਬਾੜੀ ਨੂੰ ਚੰਗਾ ਨਾ ਸਮਝਣਾ, ਭ੍ਰਿਸ਼ਟਾਚਾਰ ਆਦਿ।

ਨਾਟਕ ਵਿਚ 'ਬਨੀ' ਵੀ ਵਿਦੇਸ਼ ਜਾਣ ਦਾ ਇੱਛੁਕ ਹੈ। ਉਹ ਗਲਤ ਤਰੀਕੇ ਨਾਲ ਵਿਦੇਸ਼ ਜਾਣਾ ਚਾਹੁੰਦਾ ਹੈ। ਉਹ ਆਪਣੀ ਭੈਣ ਨੂੰ ਦੱਸਦਾ ਹੈ ਕਿ ਇੱਥੇ ਉਸਦਾ ਭਵਿੱਖ ਸੁਰੱਖਿਅਤ ਨਹੀਂ ਹੈ। ਉਹ ਕਨੈਡਾ ਜਾ ਕੇ ਪੱਕਾ ਤੌਰ 'ਤੇ ਰਹਿਣਾ ਚਾਹੁੰਦਾ ਹੈ। ਇਸ ਲਈ ਉਹ ਸੌਦੇਬਾਜ਼ੀ ਵਾਲੇ ਰਿਸ਼ਤੇ ਵਿਚ ਵਿਸ਼ਵਾਸ ਰੱਖਦਾ ਹੈ ਅਤੇ ਦਸ ਲੱਖ ਰੁਪਏ ਖਰਚ ਕੇ ਵਿਦੇਸ਼ ਜਾਣ ਲਈ ਰਾਜ਼ੀ ਹੋ ਜਾਂਦਾ ਹੈ। ਨਾਟਕ ਵਿਚ ਬਨੀ ਅਤੇ ਮਾਣਾ ਦੀ ਵਾਰਤਾਲਾਪ ਰਾਹੀਂ ਨੌਜਵਾਨ ਪੀੜ੍ਹੀ ਦੇ ਵਿਦੇਸ਼ ਜਾਣ ਦੀ ਇੱਛਾ ਨੂੰ ਦੇਖਿਆ ਜਾ ਸਕਦਾ ਭਾਵੇਂ ਕਿ ਇਸ ਮੂਲ ਸਮੱਸਿਆ ਦਾ ਕਾਰਨ ਚੰਗੇ ਭਵਿੱਖ ਦਾ ਨਾ ਹੋਣਾ ਹੈ:-

ਮਾਣਾ : (ਥੋੜ੍ਹਾ ਗੰਭੀਰਤਾ ਨਾਲ) ਕੀ ਤੈਨੂੰ ਪਤਾ ਨਹੀਂ ਲਗਦਾ ਬਨੀ ਕਿ ਬਾਹਰ ਜਾਣ ਲਈ ਤੂੰ ਲੋੜ ਤੋਂ ਕੁਝ ਜ਼ਿਆਦਾ ਕ੍ਰੇਜ਼ੀ ਐ ?

ਬਨੀ : ਹਰ ਕੋਈ ਜੋ ਇੱਕ ਵਧੀਆ ਜ਼ਿੰਦਗੀ ਜਿਉਣਾ ਚਾਹੁੰਦਾ ਹੈ, ਉਹ ਬਾਹਰ ਜਾਣਾ ਚਾਹੁੰਦਾ ਹੈ। ਐਵਰੀ ਬਾਡੀ ਵਾਂਟਸ ਟੂ ਗੋ ! ਕਿਉਂਕਿ ਉਧਰ ਬੈਟਰ ਫਿਊਚਰ ਹੈ। ਬੈਟਰ ਲਾਈਫ ਹੈ, ਲਾਈਫ ਦੀ ਸਕਿਓਰਿਟੀ ਹੈ। ਲਿਵਿੰਗ ਸਟੈਂਡਰਡ ਹੈ ਪਰ ਇਧਰ ਕੀ ਹੈ ਮਿੱਟੀ ! ਘੱਟਾ !²

ਉਕਤ ਵਾਰਤਾਲਾਪ ਨਾਟਕ ਦੀ ਪ੍ਰਮੁੱਖ ਸਮੱਸਿਆ ਨੂੰ ਉਜਾਗਰ ਕਰਦੀ ਹੈ। ਇਹ ਸਮੱਸਿਆ ਪੰਜਾਬੀ ਸਮਾਜ ਵਿਚ ਵਧੇਰੇ ਦੇਖੀ ਜਾ ਸਕਦੀ ਹੈ ਅਤੇ ਅਗਾਂਹ ਹੋਰ ਕਈ ਸਮੱਸਿਆਵਾਂ ਜਿਵੇਂ ਅਣਜੋੜ ਵਿਆਹ, ਰਿਸ਼ਤਿਆਂ ਦੀ ਪੱਵਿਤਰਤਾ ਦਾ ਘਾਣ ਆਦਿ ਨੂੰ ਜਨਮ ਦਿੰਦੀ ਹੈ। ਨੌਜਵਾਨ ਪੀੜ੍ਹੀ ਵਿਚ ਵਿਦੇਸ਼ ਜਾਣ ਦੀ ਲਾਲਸਾ ਇੰਨੀ ਜ਼ਿਆਦਾ ਹੈ ਕਿ ਉਹ ਰਿਸ਼ਤਾ ਨਾਤਾ ਪ੍ਰਬੰਧ ਨੂੰ ਭੁੱਲ ਕੇ ਸੌਦੇਬਾਜ਼ੀ ਵਿਚ ਪੈ ਜਾਂਦੀ ਹੈ ਇਸ ਤਰ੍ਹਾਂ ਰਿਸ਼ਤਿਆਂ ਦੀ ਮਰਿਆਦਾ ਤੇ ਪੱਵਿਤਰਤਾ ਦਾ ਘਾਣ ਹੁੰਦਾ ਹੈ। ਆਧੁਨਿਕ ਸਮੇਂ ਮਨੁੱਖ ਦਾ ਸੁਭਾਅ ਇੰਨਾ ਜ਼ਿਆਦਾ ਸੁਆਰਥੀ ਹੋ ਗਿਆ ਹੈ ਕਿ ਉਹ ਰਿਸ਼ਤਿਆਂ ਨੂੰ ਭੁੱਲ ਕੇ ਪੈਸਿਆਂ ਨੂੰ ਅਹਿਮੀਅਤ ਦਿੰਦਾ ਹੈ। ਨਾਟਕ ਵਿਚ ਇਹ ਸਥਿਤੀ ਪੌਪੀ ਅਤੇ ਪ੍ਰੈਟੀ ਟਾਲ ਸਬੰਧਿਤ ਦਿਖਾਈ ਗਈ ਹੈ। ਧਿਆਨ ਨਾਲ ਵਾਚਿਆ ਪਤਾ ਲੱਗਦਾ ਹੈ ਕਿ ਭਾਰਤੀ ਸਮਾਜ ਵਿਚ ਨਾਰੀ ਆਪਣੇ ਪਿਤਾ, ਭਰਾ ਅਤੇ ਪਤੀ ਨਾਲ ਆਪਣੇ-ਆਪ ਨੂੰ ਸਭ ਤੋਂ ਵੱਧ ਸੁਰੱਖਿਅਤ ਮਹਿਸੂਸ ਕਰਦੀ ਹੈ ਪਰੰਤੂ ਜਦੋਂ ਇਹ ਰਿਸ਼ਤੇ ਨੈਤਿਕ ਪੱਧਰ ਤੋਂ ਹੇਠਾਂ ਡਿਗ ਜਾਣ ਤਾਂ ਪੌਪੀ ਵਰਗੀਆਂ ਕਈ ਧੀਆਂ ਨੂੰ ਆਪਣੀ ਜਾਨ ਗਵਾਉਣੀ ਪੈਂਦੀ ਹੈ।

ਇਸ ਨਾਟਕ ਦਾ ਦੂਜਾ ਪੱਖ ਔਰਤ ਦੀ ਸਥਿਤੀ ਨਾਲ ਜੁੜਿਆ ਹੋਇਆ ਹੈ। ਨਾਟਕ ਵਿਚ ਮਾਵਾਂ ਦੀ ਸਥਿਤੀ ਮਿਥਿਹਾਸਕ ਪਾਤਰ ਲੂਣਾ ਜਿਹੀ ਹੈ। ਫਰਕ ਸਿਰਫ ਇੰਨਾ ਕੁ ਹੈ ਕਿ ਲੂਣਾ ਦੇ ਬਾਪ ਦੀ ਆਰਥਿਕ ਸਥਿਤੀ ਕਮਜ਼ੋਰ ਹੋਣ ਕਾਰਨ ਲੂਣਾ ਦਾ ਵਿਆਹ ਵੱਡੀ ਉਮਰ ਦੇ ਵਿਅਕਤੀ ਨਾਲ ਕਰ ਦਿੱਤਾ ਜਾਂਦਾ ਹੈ ਪਰੰਤੂ ਮਾਣਾ ਦੇ ਬਾਪ ਦੀ ਆਰਥਿਕ ਸਥਿਤੀ ਤਾਂ ਵਧੀਆ ਹੈ ਇੱਥੇ ਵਿਦੇਸ਼ੀ ਧਰਤੀ ਨੂੰ ਸਵਰਗ ਸਮਝਣ ਕਾਰਨ ਉੱਥੇ ਪੁਰੰਚਣ ਦੀ ਮਾਨਸਿਕਤਾ ਪੰਜਾਬੀ ਸਮਾਜ ਉਪਰ ਭਾਰੂ ਹੈ। ਮਾਣਾ ਦੇ ਨਲਾਇਕ ਭਰਾ 'ਬਨੀ' ਦੇ ਸੁਪਨੇ ਸਾਕਾਰ ਕਰਨ ਲਈ ਉਸਨੂੰ ਬਾਪ ਦੀ ਉਮਰ ਦੇ ਵਿਅਕਤੀ ਨਾਲ ਵਿਆਹ ਦਿੱਤਾ ਜਾਂਦਾ ਹੈ। ਇੰਜ ਉਸ ਸਵਰਗ ਵਿਚ ਪੁਰੰਚਣ ਤੋਂ ਪਹਿਲਾਂ ਹੀ ਮਾਣਾ ਦੇ ਸੁਪਨੇ ਸਵਰਗਵਾਸ ਹੋ ਜਾਂਦੇ ਹਨ। ਮਾਣਾ ਦੇ ਪੈਰਾਂ ਵਿਚ ਪਈਆਂ ਸੰਸਕਾਰ ਦੀਆਂ ਜੰਜੀਰਾਂ ਉਸਦੀ ਆਵਾਜ਼ ਨੂੰ ਦਬਾ ਦਿੰਦੀਆਂ ਹਨ।

ਇਹ ਨਾਟਕ ਪੂਰਬ ਅਤੇ ਪੱਛਮੀ ਸਭਿਅਤਾ ਵਿਚ ਔਰਤਾਂ ਦੀ ਜ਼ਿੰਦਗੀ ਵਿਚ ਆਏ ਪਰਿਵਰਤਨ ਨੂੰ ਵੀ ਰੂਪਮਾਨ ਕਰਦਾ ਹੈ ਪੱਛਮੀ ਸਭਿਅਤਾ ਵਿਚ ਔਰਤ ਨੂੰ ਵਿਅਕਤੀਗਤ ਆਜ਼ਾਦੀ ਹੈ। ਇਸ ਆਜ਼ਾਦੀ ਦਾ ਕਾਰਨ ਮਜ਼ਬੂਤ ਆਰਥਿਕਤਾ ਹੈ। ਪੱਛਮੀ ਸਭਿਅਤਾ ਵਿਚ ਔਰਤ ਆਪਣੇ ਫ਼ੈਸਲੇ ਆਪ ਲੈਣ ਲਈ ਸੁਤੰਤਰ ਹੈ। ਨਾਟਕ ਵਿਚ ਪ੍ਰੈਟੀ ਪੱਛਮੀ ਸਭਿਅਤਾ ਵਿਚ ਆਜ਼ਾਦੀ ਪ੍ਰਾਪਤ ਔਰਤਾਂ ਦੀ ਪ੍ਰਤੀਨਿਧ ਬਣ ਕੇ ਉਭਰਦੀ ਹੈ। ਪੱਛਮੀ ਸਭਿਅਤਾ ਵਿਚ ਔਰਤ ਦੀ ਸਥਿਤੀ ਸਬੰਧੀ ਮਿੰਦੋ ਦੇ ਬੋਲ ਚਾਨਣਾ ਪਾਉਂਦੇ ਹਨ, ਜਦੋਂ ਉਹ ਮਾਣਾ ਨਾਲ ਗੱਲ ਕਰਦੀ ਹੈ, ”ਕੱਲੀ ਜਨਾਨੀ ਕਿਸੇ ਬੰਦੇ ਕੋਲ ਜਾ ਖੜੇ ਸਹੀ, ਭੁੱਖੀ ਮਹਿੰ ਵਾਗੂੰ ਸੰਗਲ ਤੁੜਵਾਉਣ ਤੱਕ ਜਾਂਦੇ ਐ। ਜੇ ਸੰਗਲ ਨਾ ਟੁੱਟੇ ਤਾਂ ਸਾਰੀ ਭੁੱਖ ਤੇ ਲਹਿ ਆਉਦੀ ਐ”।³

ਕਮਜ਼ੋਰ ਆਰਥਿਕਤਾ ਵਿਆਹ ਦੇ ਸਮੇਂ ਸੌਦੇਬਾਜ਼ੀ ਦੇ ਰੂਪ ਵਿਚ ਉਜਾਗਰ ਹੁੰਦੀ ਹੈ। ਅਜਿਹਾ ਕੇਵਲ ਪੰਜਾਬ ਵਿਚ ਨਹੀਂ, ਸਗੋਂ ਪੂਰੇ ਭਾਰਤ ਵਿਚ ਵਾਪਰਦਾ ਹੈ। ਮਰਦ ਅਤੇ ਔਰਤ ਦੀ ਮਾਨਸਿਕਤਾ ਵੱਖੋ-ਵੱਖਰੀ ਹੈ। ਨਾਰੀ ਮਾਨਸਿਕਤਾ ਰਿਸ਼ਤੇ ਜੋੜਨ ਵਿਚ ਵਿਸ਼ਵਾਸ ਰੱਖਦੀ ਹੈ, ਜਦੋਂ ਕਿ ਮਰਦ ਤੋੜਨ ਵਿਚ। ਮਰਦ ਪਹਿਲਾਂ ਆਪਣੇ ਸੁਆਰਥ ਨੂੰ ਪਹਿਲ ਦਿੰਦਾ ਹੈ। ਇਸ ਲਈ ਉਹ ਰਿਸ਼ਤਿਆਂ ਨੂੰ ਦਾਅ ਤੇ ਲਾਉਣ ਤੋਂ ਗੁਰੇਜ਼ ਨਹੀਂ ਕਰਦਾ। ਨਾਟਕ ਵਿਚ ਮਾਣਾ ਦਾ ਭਰਾ ਤੇ ਪਿਓ ਅਤੇ ਪ੍ਰੈਟੀ ਦਾ ਬਾਪ ਅਜਿਹੀ ਬਿਮਾਰ ਮਾਨਸਿਕਤਾ ਵਾਲੇ ਪਾਤਰ ਹਨ, ਜੋ ਆਪਣੇ ਸੁਆਰਥ ਲਈ ਖੂਨ ਦੇ ਰਿਸ਼ਤਿਆਂ ਦਾ ਘਾਣ ਕਰਦੇ ਹਨ।

ਪੰਜਾਬ ਵਿਚ ਮਰਦ ਆਪਣੇ ਮਾਣ- ਸਤਿਕਾਰ ਤੇ ਇੱਜ਼ਤ ਦੀ ਖ਼ਾਤਰ ਧੀਆਂ ਤੇ ਭੈਣਾਂ ਦਾ ਬਲੀਦਾਨ ਦਿੰਦੇ ਹਨ। ਜਦ ਕਿ ਪੰਜਾਬੀ ਸਮਾਜ ਵਿਚ ਧੀਆਂ ਘਰ ਦਾ ਮਾਣ ਹੁੰਦੀਆਂ ਹਨ। 'ਮਾਣਾ' ਦਾ ਬਾਪ ਨਾਟਕ ਵਿਚ ਲੋਕ-ਲਾਜ ਲਈ ਮਾਣਾ ਦਾ ਬਲੀਦਾਨ ਦਿੰਦਾ ਹੈ। ਇੱਥੇ ਇਕ ਹੋਰ ਅਹਿਮ ਨੁਕਤਾ ਇਹ ਹੈ ਕਿ ਸਮਾਜ ਵਿਚ ਲਿੰਗ ਵਿਤਕਰਾ ਵੱਡੀ ਪੱਧਰ 'ਤੇ ਮੌਜੂਦ ਹੈ। 'ਬਨੀ' ਦਾ ਸੁਪਨਾ ਪੂਰਾ ਕਰਨ ਲਈ ਉਸਦਾ ਬਾਪ 'ਮਾਣਾ' ਦੇ ਸੁਪਨਿਆਂ ਨੂੰ ਨਸ਼ਟ ਕਰਦਾ ਹੈ। ਸਪੱਸ਼ਟ ਹੈ ਕਿ ਲੜਕੇ ਦੀਆਂ ਇਛਾਵਾਂ ਨੂੰ ਵਧੇਰੇ ਮਹੱਤਵ ਦਿੱਤਾ ਜਾਂਦਾ ਹੈ। ਔਰਤ ਦੀਆਂ ਇਛਾਵਾਂ ਅਤੇ ਭਾਵਨਾਵਾਂ ਨੂੰ ਸਮਾਜ ਵਿਚ ਅਹਿਮੀਅਤ ਨਹੀਂ ਦਿੱਤੀ ਜਾਂਦੀ ਹੈ। ਨਾਟਕ ਦੇ ਅੰਤ ਵਿਚ ਮਾਣਾ ਦੇ ਬੋਲ ਪੂਰੀ ਸਥਿਤੀ ਨੂੰ ਸਪੱਸ਼ਟ ਕਰ ਦਿੰਦੇ ਹਨ:-

ਹਾਂ, ਮੈਂ ਇੱਕ ਚੰਗੀ ਧੀ ਹਾਂ।
ਸ਼ਰਮ ਹਯਾ ਦੇ ਕਫ਼ਨ ਚ ਲਿਪਟੀ,
ਲੋਕ- ਲਾਜ ਦੀ ਕਬਰ ਚ ਸਿਮਟੀ
ਮਨ ਦੀਆਂ ਮਨ ਵਿੱਚ ਮਾਰ ਕੇ ਬੈਠੀ

.....

.....

ਹਾਂ, ਮੈਂ ਇੱਕ ਚੰਗੀ ਧੀ ਹਾਂ।”⁴

ਉਪਰੋਕਤ ਵਿਚਾਰ ਚਰਚਾ ਉਪਰੰਤ ਕਿਹਾ ਜਾ ਸਕਦਾ ਹੈ ਕਿ 'ਚੰਦਨ ਦੇ ਓਹਲੇ' ਨਾਟਕ ਵਿਚ ਨਾਟਕਕਾਰ ਨੇ ਸਾਡੇ ਸਮਾਜ ਉੱਤੇ ਵਿਅੰਗ ਕਸਿਆ ਹੈ ਕਿ ਮਨੁੱਖ ਆਪਣੇ ਨਿੱਜੀ ਸਵਾਰਥ ਲਈ ਰਿਸ਼ਤਿਆਂ ਦੀ ਪਵਿੱਤਰਤਾ ਦਾ ਨਾਸ਼ ਕਰਦਾ ਹੈ। ਔਰਤ ਦਾ ਉਸਦੀ ਇੱਛਾ ਮੁਤਾਬਕ ਵਿਆਹ ਨਹੀਂ ਕੀਤਾ ਜਾਂਦਾ ਭਾਵ ਕਿ ਉਸ ਨੂੰ ਵਰ ਦੀ ਚੋਣ ਦੀ ਆਜ਼ਾਦੀ ਨਹੀਂ ਹੈ। ਪਿਆਰ ਵਿਆਹ ਵਿਚ ਜਾਤ- ਬਰਾਦਰੀ ਰੁਕਾਵਟ ਬਣਦੀ ਹੈ ਪਰੰਤੂ ਆਪਣੇ ਸਵਾਰਥ ਦੀ ਪੂਰਤੀ ਹਿਤ ਧੀ ਦਾ ਬੁੱਢੇ ਵਿਅਕਤੀ ਨਾਲ ਅਰਥਾਤ ਅਣਜੋੜ ਵਿਆਹ ਕਰ ਦਿੱਤਾ ਜਾਂਦਾ ਹੈ। ਸਮਾਜ ਵਿਚ ਮਨੁੱਖ ਵਧੇਰੇ ਪਦਾਰਥਵਾਦੀ ਹੋ ਗਿਆ ਹੈ। ਪੈਸਿਆਂ ਦੀ ਪ੍ਰਾਪਤੀ ਲਈ ਧੀਆਂ ਨੂੰ ਵੇਚਿਆ ਤੇ

ਖਰੀਦਿਆ ਜਾ ਰਿਹਾ ਹੈ। ਇਹ ਸਮੱਸਿਆ ਸਮਾਜ ਲਈ ਵੱਡੀ ਵੰਗਾਰ ਹੈ। ਨਾਟਕਕਾਰ ਨੇ 'ਸੁਹਾਗ ਗੀਤ' ਵਿਚੋਂ ਨਾਟਕ ਦਾ ਸਿਰਲੇਖ ਚੁਣਿਆ ਹੈ, ਜਿਸ ਮੁਤਾਬਕ ਮੁਟਿਆਰ ਲੜਕੀ ਦੇ ਮਨ ਵਿਚ ਵਿਆਹ ਲਈ ਮਨ- ਪਸੰਦ ਦਾ ਵਰ, ਚਾਅ ਤੇ ਰੀਝਾਂ ਹੁੰਦੀਆਂ ਹਨ। ਉਹ ਸੰਕੇਤਕ ਰੂਪ ਵਿਚ ਪਿਤਾ ਸਾਹਮਣੇ ਆਪਣੀਆਂ ਸੱਧਰਾਂ ਦਾ ਜ਼ਿਕਰ ਕਰਦੀ ਹੈ। ਪਰੰਤੂ ਨਾਟਕ ਵਿਚ ਮਾਣਾ ਦਾ ਪਿਓ ਹੀ ਉਸ ਦੀਆਂ ਸੱਧਰਾਂ ਦਾ ਕਤਲ ਕਰ ਦਿੰਦਾ ਹੈ।

ਹਵਾਲੇ ਅਤੇ ਟਿੱਪਣੀਆਂ:

- 1 P. a . wikipedia . org
- 2 ਪਾਲੀ ਭੁਪਿੰਦਰ ਸਿੰਘ ,ਚੰਦਨ ਦੇ ਓਹਲੇ-16
- 3 ਉਹੀ ਪੰਨਾ -9
- 4 ਉਹੀ ਪੰਨਾ -

ਪੰਜਾਬੀ ਸੱਭਿਆਚਾਰ ਉੱਤੇ ਵਿਦੇਸ਼ੀ ਪ੍ਰਭਾਵ

ਪ੍ਰੋ: ਰੀਨਾ ਰਾਣੀ

ਪੋਲਿਟੀਕਲ ਸਾਇੰਸ ਵਿਭਾਗ

ਸਰਕਾਰੀ ਕਾਲਜ ਰੋਪੜ

ਪੰਜਾਬ ਆਦਿ ਮਨੁੱਖ ਦੇ ਜਨਮ ਤੇ ਵਿਕਾਸ ਦਾ ਪੰਘੂੜਾ ਮੰਨਿਆ ਜਾਂਦਾ ਹੈ। ਪ੍ਰਾਚੀਨ ਆਰੀਆ ਦੀ ਸੰਸਕ੍ਰਿਤੀ ਅਤੇ ਉਨ੍ਹਾਂ ਦੇ ਸਾਹਿਤ ਨੇ ਇਸੇ ਧਰਤੀ ਉੱਪਰ ਜਨਮ ਲਿਆ। ਉਨ੍ਹਾਂ ਤੋਂ ਪਹਿਲਾਂ ਸਿੰਧੂ ਘਾਟੀ ਸੱਭਿਆਚਾਰ ਵੀ ਇੱਥੇ ਹੀ ਪ੍ਰਫੁੱਲਤ ਤੇ ਵਿਕਸਿਤ ਹੋਈ, ਜਿਸ ਦੀ ਉੱਚਤਾ ਤੇ ਅਨੁਪਮਤਾ ਦਾ ਅਨੁਮਾਨ ਹੜੱਪਾ, ਮੋਹਿੰਨੋਦਾੜੋ ਤੇ ਰੋਪੜ ਦੀਆਂ ਖੁਦਾਈਆਂ ਚੋਂ ਨਿਕਲੀਆਂ ਵਸਤਾਂ ਤੋਂ ਸਹਿਜੇ ਹੀ ਲਾਇਆ ਜਾ ਸਕਦਾ ਹੈ। ਕਿਸੇ ਵੇਲੇ ਈਰਾਨ ਪੰਜਾਬ ਦਾ ਇੱਕ ਪ੍ਰਾਂਤ ਹੀ ਰਿਹਾ ਹੈ। ਪੰਜਾਬ ਦੇ ਸਾਹਿਤ ਤੇ ਭਾਸ਼ਾ ਵਿੱਚ ਅੱਜ ਵੀ ਈਰਾਨੀ ਅੰਸ਼ ਤੇ ਸ਼ਬਦਾਵਲੀ ਦੇ ਮੁੱਢਲੇ ਰੂਪ ਤੇ ਮੁਹਾਦਰੇ ਮਿਲਦੇ ਹਨ। ਈਰਾਨ ਤੋਂ ਆਏ ਵਿਦਵਾਨਾਂ, ਸੂਫੀਆਂ, ਦਰਵੇਸ਼ਾਂ, ਕਲੰਦਰਾਂ, ਹਕੀਮਾਂ, ਸਾਂਭ-ਸਵਾਰਾ, ਮੂਰਤੀਕਾਰਾਂ, ਹੁਨਰਮੰਦਾਂ ਆਦਿ ਨੇ ਇਸ ਧਰਤੀ ਦੀ ਭਾਸ਼ਾ, ਕਲਾ ਸਿੱਖਿਆ, ਹਿਕਮਾਤ ਤੇ ਸਿਆਣਪ ਵਿੱਚ ਆਪਣਾ ਵਿਸ਼ੇਸ਼ ਯੋਗਦਾਨ ਪਾਇਆ। ਪੰਜਾਬ ਇੱਕ ਬਹੁਰੰਗੀ ਫੁੱਲਾਂ ਦਾ ਗੁਲਦਸਤਾ ਬਣ ਗਿਆ।

ਇਤਿਹਾਸਕ ਸਮਿਆਂ ਵਿੱਚ ਪੰਜਾਬ ਜਿੱਥੇ ਭਾਰਤ ਦਾ ਉੱਤਰ ਪੱਛਮੀ ਦਰਵਾਜ਼ਾ ਰਿਹਾ ਹੈ। ਉੱਥੇ ਇਹ ਹਿੰਦੁਸਤਾਨ ਦੀ ਆਨ-ਸ਼ਾਨ ਤੇ ਇੱਜ਼ਤ-ਪੱਤ ਦਾ ਰਾਖਾ ਵੀ ਰਿਹਾ ਹੈ। ਪੰਜਾਬ ਨੂੰ ਇਸੇ ਲਈ ਦੇਸ਼ ਦੀ ਸ਼ਮਸ਼ੀਰ-ਭੁਜਾ ਕਿਹਾ ਜਾਂਦਾ ਹੈ। ਇੱਥੋਂ ਦੇ ਲੋਕ, ਲੋਹ-ਪੁਰਸ਼, ਸਾਹ-ਸਵਾਰ, ਬੀਰ-ਬਹਾਦਰ ਅਤੇ ਅਣਖ ਤੇ ਗੈਰਤ ਦੇ ਪੁਤਲੇ ਮੰਨੇ ਜਾਂਦੇ ਹਨ। ਇਨ੍ਹਾਂ ਨੇ ਹਰ ਆਕ੍ਰਮਣਕਾਰੀ ਦੇ ਹਮਲੇ ਨੂੰ ਆਪਣਾ ਸੀਨਾ ਤਾਣ ਕੇ ਝੱਲਿਆ ਅਤੇ ਹਰ ਵੈਰੀ ਨਾਲ ਲੋਹਾ ਲਿਆ। ਪੰਜਾਬ ਦੇ ਸੂਰਬੀਰ ਯੋਧਿਆਂ ਦੀਆਂ ਵਾਰਾਂ ਗਾਈਆਂ ਜਾਣ ਲੱਗੀਆਂ। ਲੋਕਾਂ ਵਿੱਚ ਇਨ੍ਹਾਂ ਦੀਆਂ 'ਮੌਤ ਨਾਲ ਮਖੌਲਾ' ਦੀਆਂ ਵਾਰਦਾਤਾਂ ਪ੍ਰਚੱਲਤ ਤੇ ਪ੍ਰਸਿੱਧ ਹੋ ਗਈਆਂ। ਇਨ੍ਹਾਂ ਦਾ ਜੋਸ਼ ਪੰਜ ਦਰਿਆਵਾਂ ਵਾਂਗ ਹੀ ਸੂਕਦਾ ਸੁਣੀਦਾ ਅਤੇ ਇਨ੍ਹਾਂ ਦੇ ਹਿਰਦੇ ਏਥੋਂ ਦੇ ਮੈਦਾਨਾਂ ਵਾਂਗ ਖੁੱਲ੍ਹੇ ਡੁੱਲ੍ਹੇ ਵਿਖਾਈ ਦਿੰਦੇ ਹਨ। ਇਹ ਦਿਲ ਦੇ ਸਾਫ਼ ਤੇ ਵਲ ਛਲ ਤੋਂ ਰਹਿਤ ਮਨੁੱਖ ਸਨ। ਇਨ੍ਹਾਂ ਕਦੀ ਕਿਸੇ ਅੱਗੇ ਹੱਥ ਨਹੀਂ ਅੱਡਿਆ ਤੇ ਨਾ ਕਦੇ ਕਿਸੇ ਅੱਗੇ ਗੋਡੇ ਟੇਕੇ ਹਨ। ਇਹ ਆਪਣੇ ਬਾਹੂ-ਬਲ ਤੇ ਹਿੱਕ ਦੇ ਜ਼ੋਰ ਨਾਲ ਜਿਊਂਦੇ ਜਾਗਦੇ ਰਹੇ ਹਨ। ਪੋਰਸ ਵਰਗੇ ਸੂਰਬੀਰਾਂ ਸਿਕੰਦਰ ਨਾਲ ਲੋਹਾ ਲਿਆ ਅਤੇ ਜੈਪਾਲ ਜਿਹੇ ਬਹਾਦਰਾਂ ਨੇ ਏਥੇ ਗਜ਼ਨਵੀਆਂ ਦਾ ਡੱਟ ਕੇ ਟਾਕਰਾ ਕੀਤਾ।

ਅੱਜ ਸੰਸਾਰ ਦਾ ਕੋਈ ਦੇਸ਼ ਨਹੀਂ ਜਿੱਥੇ ਪੰਜਾਬੀ ਜਾ ਕੇ ਨਾ ਵਸੇ ਹੋਣ। ਵਿਸ਼ੇਸ਼ ਕਰਕੇ ਯੂ.ਕੇ., ਅਮਰੀਕਾ, ਮਲੇਸ਼ੀਆ, ਬਰਮਾ, ਕੈਨੇਡਾ, ਅਫ਼ਰੀਕਾ ਆਦਿ ਵਿੱਚ ਤਾਂ ਪੰਜਾਬੀ ਚੋਖੀ ਸੰਖਿਆ ਵਿੱਚ ਮਿਲਦੇ ਹਨ। ਇਸੇ ਤਰ੍ਹਾਂ ਪੰਜਾਬ ਤੋਂ ਬਾਹਰ ਭਾਰਤ ਵਿੱਚ ਮੱਧ ਪ੍ਰਦੇਸ਼, ਮਹਾਂਰਾਸ਼ਟਰ, ਪੱਛਮੀ ਬੰਗਾਲ, ਉੜੀਸਾ, ਆਸਾਮ, ਗੁਜਰਾਤ ਆਦਿ ਨੂੰ ਵੀ ਅਨੇਕਾਂ ਪੰਜਾਬੀਆਂ ਨੇ ਆਪਣਾ ਵਤਨ ਬਣਾ ਲਿਆ ਹੈ। ਅੱਜ ਦੀ ਦੁਨੀਆਂ ਵਿੱਚ ਹਰ ਦੇਸ਼ ਵਿੱਚ 'ਛੋਟਾ ਪੰਜਾਬ' ਵੱਸ ਰਿਹਾ ਹੈ, ਤਾਂ ਗਲਤ ਨਹੀਂ ਹੋਵੇਗਾ। ਹਰ ਪੰਜਾਬੀ ਹਿਰਦਾ ਇੱਕ ਨਿੱਕਾ ਜਿਹਾ ਵਿਸ਼ਵ ਹੈ।

ਸੱਭਿਆਚਾਰ ਦੀ ਸਭ ਤੋਂ ਪਹਿਲੀ ਅਤੇ ਮਹੱਤਵਪੂਰਨ ਪਰਿਭਾਸ਼ਾ ਬਰਤਾਨੀਆ ਦੇ ਇੱਕ ਮਾਨਵ-ਵਿਗਿਆਨੀ ਐਡਵਰਡ ਟਾਈਲਰ ਨੇ ਦਿੱਤੀ। ਸੰਨ 1871 ਵਿੱਚ ਉਸ ਨੇ ਇਨ੍ਹਾਂ ਨੂੰ ਪਰਿਭਾਸ਼ਿਤ

ਕਰਦਿਆਂ ਲਿਖਿਆ ਹੈ ਕਿ ਸੱਭਿਆਚਾਰ ਇੱਕ ਉਹ ਜਟਿਲ ਸਮੁੱਚ ਹੈ, ਜਿਸ ਵਿੱਚ ਗਿਆਨ, ਵਿਸ਼ਵਾਸ, ਕਲਾ, ਕਾਨੂੰਨ, ਨੈਤਿਕਤਾ, ਰੀਤੀ-ਰਿਵਾਜ ਅਤੇ ਉਹ ਸਾਰਾ ਵਿਵਹਾਰ ਅਤੇ ਆਦਤਾਂ ਸ਼ਾਮਿਲ ਹਨ। ਜਿਨ੍ਹਾਂ ਨੂੰ ਮਨੁੱਖ, ਸਮਾਜ ਦਾ ਅੰਗ ਹੋਣ ਦੇ ਰੂਪ ਵਿੱਚ ਗ੍ਰਹਿਣ ਕਰਦਾ ਹੈ।

ਅਸਾਡੀ ਇਸ ਧਰਤੀ ਦਾ ਹਰ ਇੱਕ ਟੁਕੜਾ ਇਕੋ ਜਿਹਾ ਨਹੀਂ ਹੁੰਦਾ। ਕਿਸੇ ਭੂ-ਖੰਡ ਵਿੱਚ ਵੱਸਦੀ ਲੋਕਾਈ ਮੱਠੀ ਜਿਹੀ ਚਾਲ ਚਲਦੀ ਸਹਿਜ, ਸਰਲ ਅਤੇ ਸੁਭਾਵਿਕ ਪਲਾਂ ਨੂੰ ਮਾਣਦੀ ਇਤਿਹਾਸ ਦੀ ਅੱਖ ਤੋਂ ਉਹਲੇ ਵੀ ਰਹਿ ਜਾਂਦੀ ਹੈ। ਪਰ ਪੰਜਾਬ ਅਜਿਹਾ ਭੂ-ਖੰਡ ਹੈ ਜਿਸ ਦੇ ਇਤਿਹਾਸ ਦਾ ਵਹਿਣ, ਪਾਣੀ ਦੀਆਂ ਤੂਫਾਨੀ ਲਹਿਰਾਂ ਵਾਂਗ ਵਹਿਦਾਂ, ਛੱਲਾਂ ਉਛਾਲਦਾ, ਰਾਹ ਬਦਲਦਾ, ਰਾਹਾਂ ਨੂੰ ਰੂਪ ਬਖਸ਼ਦਾ, ਜ਼ਿੰਦਗੀ ਨੂੰ ਰੰਗੀਨ ਬਣਾਉਂਦਾ, ਜਜ਼ਬਿਆਂ ਦੀ ਜੋਤ ਜਗਾਉਂਦਾ, ਹੁਸਨ ਉਸਾਰਦਾ, ਇਸ਼ਕ ਪਾਲਦਾ, ਮੌਤ ਨਾਲ ਮਖੌਲ ਕਰਦਾ, ਵਹਿੰਦਾ ਰਿਹਾ ਤੇ ਵਹਿੰਦਾ ਜਾ ਰਿਹਾ ਹੈ।

ਪੰਜਾਬ ਦੇ ਇਤਿਹਾਸ ਵਹਿਣ ਦਾ ਕਰਾਮਾਤੀ ਕਰਮ ਇਸ ਭੂ-ਖੰਡ ਦੀ ਵਿਲੱਖਣ ਚਿੰਤਨ-ਧਾਰਾ ਵਿੱਚ ਸਮਾਇਆ ਹੋਇਆ ਹੈ। ਪੰਜਾਬ ਦੀ ਪੋਣ ਦੇ ਪੱਲੇ ਚ ਬੰਨ੍ਹਿਆ ਇਸ਼ਕ ਅਤੇ ਹੁਸਨ ਰਾਂਗਲੀਆਂ ਕਹਾਣੀਆਂ ਕਹਿੰਦਾ ਰਿਹਾ। ਪੂਰਬ ਦਾ ਚਾਨਣ ਇਸ ਪ੍ਰਦੇਸ਼ ਦੀ ਸੋਚ ਵਿੱਚੋਂ ਦਾਰਸ਼ਨਿਕਤਾ ਦੇ ਦਰਸ਼ਨ ਕਰਵਾਉਂਦਾ ਹੋਇਆ ਵੇਦਾਂ, ਉਪਨਿਸ਼ਦਾਂ ਅਤੇ ਸ਼ਾਸਤਰਾਂ ਦੇ ਗਿਆਨ ਦੁਆਰਾ ਜ਼ਿੰਦਗੀ ਦੀ ਸਮੀਖਿਆ ਕਰਦਾ ਰਿਹਾ ਹੈ।

ਜ਼ਿੰਦਗੀ ਦੀ ਇਸ ਸਮੀਖਿਆ ਦੇ ਭੇਦ ਨੂੰ ਜਨ ਸਾਧਾਰਨ ਤੱਕ ਪੁਚਾਉਣ ਲਈ ਪੰਜਾਬ ਦੀ ਚਿੰਤਨ-ਧਾਰਾ ਦੇ ਸ਼੍ਰੋਮਣੀ ਸ੍ਰੀ ਗੁਰੂ ਨਾਨਕ ਦੇਵ, ਗੁਰੂ ਸਾਹਿਬਾਨ, ਸੂਫੀ ਦਰਵੇਸ਼ਾਂ, ਸੰਤਾਂ ਅਤੇ ਫਕੀਰਾਂ ਨੇ ਸਰਲ ਅਤੇ ਸਹਿਜ ਬਾਣੀ ਦੁਆਰਾ ਪ੍ਰਸਾਰਿਤ ਕੀਤਾ। ਇਸ ਪ੍ਰਸਾਰਨ ਨੇ ਪੰਜਾਬੀ ਜ਼ਿੰਦਗੀ ਨੂੰ ਸਿਪਾਹੀ ਦੇ ਨਾਲ-ਨਾਲ ਸੰਤ ਵੀ ਬਣਾਈ ਰੱਖਿਆ ਪਰੰਪਰਾ ਦੀ ਇਸ ਸੂਖਮ ਚਿੰਤਨਧਾਰਾ ਗੁਰੂ ਸਾਹਿਬਾਨ ਤੇ ਸੰਤਾਂ ਦੀ ਸੰਤ, ਸੁਹਿਰਦ ਅਤੇ ਸੰਵੇਦਨਸ਼ੀਲ ਬਾਣੀ ਨੇ ਪੰਜਾਬੀ ਸੱਭਿਆਚਾਰ ਵਿੱਚ ਆਪੇ ਅਪਣੱਤ, ਵਿਸ਼ਵਾਸ, ਸਵੈ-ਹੋਂਦ, ਸੰਘਰਸ਼ ਅਤੇ ਸਮਰੱਥਾ ਦਾ ਵਾਧਾ ਕੀਤਾ।

ਪੰਜਾਬੀ ਸੱਭਿਆਚਾਰ ਤੇ ਵਿਦੇਸ਼ੀ ਪ੍ਰਭਾਵ ਦੇ ਕਾਰਨ

ਪੰਜਾਬ ਦੀ ਭੂਗੋਲਿਕ ਸਥਿਤੀ ਅਜਿਹੀ ਰਹੀ ਹੈ ਕਿ ਇਹ ਸ਼ੁਰੂ ਤੋਂ ਹੀ ਬਾਹਰੀ ਹਮਲਾਵਰਾਂ ਤੇ ਲੁਟੇਰਿਆਂ ਦਾ ਸ਼ਿਕਾਰ ਰਿਹਾ ਹੈ। ਇਨ੍ਹਾਂ ਹਮਲਿਆਂ ਦੇ ਫਲਸਰੂਪ ਹੀ ਪੰਜਾਬ ਦਾ ਵਾਹ ਬਹੁਤ ਸਾਰੀਆਂ ਬਦੇਸ਼ੀ ਕੌਮਾਂ ਨਾਲ ਪੈਂਦਾ ਰਿਹਾ ਹੈ। ਉਨ੍ਹਾਂ ਦੇ ਕਲਚਰ ਦਾ ਪ੍ਰਭਾਵ ਸਾਰੇ ਸੱਭਿਆਚਾਰ ਉੱਤੇ ਪਿਆ। ਕਈ ਪ੍ਰਦੇਸ਼ੀ ਇੱਥੇ ਆ ਕੇ ਰਹਿਣ ਲੱਗ ਪਏ ਤੇ ਉਨ੍ਹਾਂ ਨੇ ਪੰਜਾਬ ਵਾਸੀਆਂ ਨਾਲ ਪਰਿਵਾਰਿਕ ਸੰਬੰਧ ਸਥਾਪਤ ਕਰ ਲਏ। ਇਸ ਤਰ੍ਹਾਂ ਸੱਭਿਆਚਾਰੀਕਰਣ, ਪੰਜਾਬੀ ਸੱਭਿਆਚਾਰ ਤੇ ਲਗਾਤਾਰ ਤੇ ਬਰਾਬਰ ਵਾਪਰਨ ਵਾਲਾ ਅਮਲ ਹੈ।

ਪੰਜਾਬ ਹੁਣ ਉਹ ਪੁਰਾਣਾ ਨਹੀਂ ਰਿਹਾ ਜੋ ਸਾਡੇ ਬਚਪਨ ਦੇ ਜ਼ਮਾਨੇ ਵਿੱਚ ਹੁੰਦਾ ਸੀ, ਸਾਡੇ ਪਿਓ ਦਾਦਿਆਂ ਦੇ ਜ਼ਮਾਨੇ ਬਹੁਤ ਪਿੱਛੇ ਰਹਿ ਗਏ ਹਨ। ਉਦੋਂ ਪੰਜਾਬ ਦੀਆਂ ਹੱਦਾਂ ਕਾਬਲ, ਕੰਧਾਰ ਤੇ ਸਿੰਧ ਨਾਲ, ਅਟਕ ਤੋਂ ਜਮਨਾ ਤੱਕ ਲੱਗਦੀਆਂ ਸਨ, ਉਹ ਪੰਜਾਬ ਸਪਤ ਸਿੰਧੂ ਤੋਂ ਪੰਜ ਦਰਿਆਵਾਂ ਦਾ ਖੇਤਰਫਲ ਹੁਣ ਡੇਢ ਜਾ ਢਾਈਂ ਦਰਿਆਵਾਂ ਦਾ ਰਹਿ ਗਿਆ ਹੈ। ਇਸ ਦੇ ਦਰਿਆਵਾਂ ਦੇ ਵਗਦੇ ਨਿਰਮਲ ਪਾਣੀ ਜਿਹੇ ਸਰਲ ਸੁਭਾਅ ਵਾਲੇ ਦੁਆਬੇ, ਦੇਸ਼ ਦੀ ਵੰਡ ਹੋਣ ਕਾਰਨ ਪੱਛਮੀ ਪਾਕਿਸਤਾਨ ਬਣ ਗਏ ਹਨ। ਬਿਆਸ, ਸਤਲੁਜ ਦੇ ਮੁੱਢ ਵਿੱਚ ਕੁਝ ਰਾਵੀ ਦੀਆਂ ਛਲਕਦੀਆਂ ਝਲਾਰਾਂ ਵਾਲਾ ਭਾਗ 1947 ਵਿੱਚ ਪਹਿਲਾਂ ਪੂਰਬੀ ਪੰਜਾਬ ਬਣਿਆ ਫਿਰ ਉਸ ਪਿੱਛੋਂ ਹਿਮਾਚਲ, ਹਰਿਆਣਾ ਹੋਰ ਦੋ ਸੂਬੇ ਬਣ ਗਏ। ਭਾਵੇਂ ਅੱਠ ਰਿਆਸਤਾਂ ਅਤੇ ਉਨ੍ਹਾਂ ਦਾ ਬਣਿਆ ਇੱਕ ਪ੍ਰਦੇਸ਼ (ਪਟਿਆਲਾ ਅਤੇ ਰਿਆਸਤੀ ਸੰਘ) ਨਵੇਂ ਪੰਜਾਬ ਵਿੱਚ ਸ਼ਾਮਿਲ ਕਰਕੇ ਇਸ ਪੰਜਾਬ ਦਾ ਭਾਗ ਬਣਾਏ ਗਏ।

1498 ਵਿੱਚ ਵਾਸਕੋਡੀਗਾਮਾ ਦੁਆਰਾ ਨਵੇਂ ਸਮੁੰਦਰੀ ਰਾਹਾਂ ਦੀ ਖੋਜ ਭਾਰਤ ਅਤੇ ਪੱਛਮੀ ਲੋਕਾਂ ਦੇ ਆਪਸੀ ਸੱਭਿਆਚਾਰ ਸੰਪਰਕ ਨਾਲ ਆਧੁਨਿਕੀਕਰਨ ਦਾ ਕਾਰਨ ਬਣੀ। ਵਪਾਰਕ ਕੰਪਨੀਆਂ ਦੇ ਹੋਰ ਤੇ ਫਰਾਂਸੀਸੀ, ਡੱਚ ਤੇ ਅੰਗਰੇਜ਼ ਭਾਰਤ ਵਿੱਚ ਪਸਰਨੇ ਸ਼ੁਰੂ ਹੋ ਗਏ। ਭਾਰਤ ਦੇ ਇਤਿਹਾਸ ਵਿੱਚ ਆਧੁਨਿਕ ਕਾਲ ਦਾ ਆਗਮਨ ਅੰਗਰੇਜ਼ੀ ਸ਼ਾਸਨ ਤੋਂ ਹੀ ਮੰਨਿਆ ਜਾਂਦਾ ਹੈ। ਅਠਾਰਵੀਂ ਸਦੀ ਦੇ ਅੰਤ ਤੱਕ ਹਿੰਦੁਸਤਾਨ ਵਿੱਚ ਪੁਰਤਗਾਲੀ, ਡੱਚ ਤੇ ਫਰਾਂਸੀਸੀ ਬਸਤੀਵਾਦ ਨੂੰ ਅੰਗਰੇਜ਼ੀ ਨੀਤੀ ਤੇ ਹਥਿਆਰਾਂ ਦੇ ਫੈਲਾਓ ਅੱਗੇ ਝੁੱਕਣਾ ਪਿਆ। ਜਿਸ ਦੇ ਫਲਸਰੂਪ ਅੰਗਰੇਜ਼ ਦਾ ਯੂਨੀਅਨ-ਜੈਕ ਦੱਖਣ ਤੋਂ ਲੈ ਕੇ ਸਤਲੁਜ ਤੱਕ ਸਾਰੇ ਭਾਰਤ ਵਿੱਚ ਝੁੱਲਣ ਲੱਗ ਪਿਆ।

ਭਾਰਤੀ ਲੋਕਾਂ ਵਿੱਚ ਅਖੰਡਤਾ ਇਕਸੁਰਤਾ ਤੇ ਕੌਮੀ ਭਾਵਨਾ ਦੀ ਘਾਟ ਤੋਂ ਜਗਤ ਪ੍ਰਸਿੱਧ ਚਲਾਕ ਅੰਗਰੇਜ਼ ਕੌਮ ਨੇ ਪੂਰਾ ਲਾਭ ਉਠਾਇਆ। ਪਹਿਲਾਂ ਇਹ ਈਸਟ ਇੰਡੀਆ ਕੰਪਨੀ ਦੇ ਨਾਂ ਤੇ ਵਪਾਰੀ ਬਣ ਕੇ ਆਈ ਸੀ। ਸਹਿਜੇ-ਸਹਿਜੇ ਰਾਜਨੀਤਿਕ ਚੁਸਤੀ ਤੇ ਸ਼ਕਤੀ ਦੇ ਦਾਅ ਪੇਚ ਵਰਤ ਕੇ ਇਹ ਸਮੁੱਚੀ ਭਾਰਤ ਦੀ ਮਾਲਕ ਬਣ ਬੈਠੀ। ਪੰਜਾਬ ਲਗਭਗ ਸੌ ਸਾਲ ਬਾਅਦ ਇਸ ਦੀ ਕੁੱਟਿਲ ਨੀਤੀ ਦਾ ਸ਼ਿਕਾਰ ਬਣਿਆ। ਇਸ ਪ੍ਰਕਾਰ ਅੰਗਰੇਜ਼ ਇੱਕ ਅਜਿਹੀ ਕੌਮ ਸੀ, ਜਿਸ ਨੂੰ ਪੱਛਮ ਦੀ ਬਜਾਏ ਪੂਰਬ ਵਾਲੇ ਰਸਤੇ ਆ ਕੇ ਪੰਜਾਬ ਤੇ ਅਧਿਕਾਰ ਜਮਾਇਆ।

ਪੰਜਾਬ ਤੇ ਕਬਜ਼ਾ ਹੋਣ ਤੋਂ ਛੇਤੀ ਹੀ ਪਿੱਛੋਂ ਅੰਗਰੇਜ਼ ਹਾਕਮ ਆਪਣੇ ਸਦੀਵੀ ਪ੍ਰਭਾਵ ਦੀ ਸਕੀਮ ਘੜੀ ਬੈਠੇ ਸਨ। ਅੰਗਰੇਜ਼ੀ ਵਿੱਦਿਅਕ ਪ੍ਰਣਾਲੀ ਦੇ ਸਹਾਰੇ ਭਾਰਤੀ ਤੇ ਪੰਜਾਬੀ ਲੋਕਾਂ ਦਾ ਸੰਪਰਕ ਪੱਛਮੀ ਗਿਆਨ ਤੇ ਵਿਗਿਆਨ ਨਾਲ ਹੋਇਆ। ਜਿਸ ਤੋਂ ਰਾਜਸੀ, ਦਾਰਸ਼ਨਿਕ, ਧਾਰਮਿਕ ਤੇ ਸੱਭਿਆਚਾਰਕ ਖੇਤਰ ਵਿੱਚ ਨਵੀਨ ਆਧੁਨਿਕ ਚਿੰਤਨ ਦਾ ਪ੍ਰਵੇਸ਼ ਹੋਇਆ।

ਪੰਜਾਬ ਦੇ ਬਹੁਤ ਸਾਰੇ ਅੰਗਰੇਜ਼ ਅਫਸਰ ਮਸੀਹੀ ਪ੍ਰਚਾਰ ਨੂੰ ਰੱਬ ਵੱਲੋਂ ਦਿੱਤੀ ਹੋਈ ਜ਼ਿੰਮੇਵਾਰੀ ਸਮਝਦੇ ਸਨ ਤੇ ਆਪਣੇ ਆਪ ਨੂੰ ਆਮ ਪ੍ਰਚਾਰਕ ਵੀ ਗਿਣਦੇ ਸਨ। ਅੰਗਰੇਜ਼ੀ ਲੁੱਟ-ਕਸੁੱਟ ਤੇ ਈਸਾਈ ਧਰਮ ਦੇ ਪ੍ਰਚਾਰ ਦੇ ਪ੍ਰਤੀਕਰਮ ਵਜੋਂ ਪੰਜਾਬ ਵਿੱਚ ਕਈ ਧਾਰਮਿਕ ਤੇ ਸਮਾਜਕ ਅੰਦੋਲਨ ਚਾਲੂ ਹੋਏ। ਜਿਨ੍ਹਾਂ ਦਾ ਮੂਲ ਮਨੋਰਥ ਕੁੱਝ ਰੂੜੀਗਤ ਸੱਭਿਆਚਾਰਕ ਵਿਰਸੇ ਨੂੰ ਜੱਫਾ ਮਾਰੀ ਰੱਖਣਾ ਵੀ ਸੀ। ਨਵੇਂ ਮਾਹੌਲ ਦੀ ਆਧਾਰ ਭੂਮੀ ਨਾਲ ਪੇਂਡੂ ਸੱਭਿਅਤਾ ਖੁਰਨੀ ਸ਼ੁਰੂ ਹੋਈ ਤੇ ਨਵੀਂ ਸ਼ਹਿਰੀ ਸੱਭਿਅਤਾ ਦਾ ਆਰੰਭ ਹੋਇਆ।

ਪ੍ਰੋ. ਪ੍ਰੀਤਮ ਸਿੰਘ ਅਨੁਸਾਰ ਅੰਗਰੇਜ਼ੀ ਸੰਪਰਕ ਨਾਲ ਪੰਜਾਬੀ ਸੱਭਿਆਚਾਰ ਵਿੱਚ ਹੇਠ ਲਿਖੀਆਂ ਰੁਚੀਆਂ ਨੂੰ ਬਲ ਮਿਲਿਆ:-

1. ਹੱਥਾਂ ਦੀ ਥਾਂ ਮਸ਼ੀਨ ਦੀ ਵਰਤੋਂ, ਜੋ ਸਮੇਂ ਤੇ ਸਥਾਨ ਨੂੰ ਉਲੰਘਣ ਵਿੱਚ ਕਾਹਲ ਦੀ ਪ੍ਰਤੀਕ ਹੈ।
2. ਕੁਦਰਤ ਦੇ ਹਰ ਨਿੱਕੇ-ਵੱਡੇ ਪਦਾਰਥ ਦੀ ਪ੍ਰਕਿਰਤੀ ਤੇ ਸੁਭਾਅ ਦੀ ਪਛਾਣ, ਪਰਖ ਪੜਤਾਲ ਲਈ ਪ੍ਰਯੋਗਸ਼ਾਲਾਵਾਂ ਦੀ ਵਰਤੋਂ ਅਤੇ ਨਿਕਲੇ ਸਿੱਟਿਆਂ ਉੱਤੇ ਇਤਬਾਰ।
3. ਤਕਦੀਰ ਦੀ ਥਾਂ ਤਦਬੀਰ ਉੱਤੇ ਵਧੇਰੇ ਨਿਸ਼ਚਾ।
4. ਜਗਤ ਤੇ ਸਮਾਜ ਨੂੰ ਕਾਲ-ਕ੍ਰਮ, ਇਤਿਹਾਸ ਜਾਂ ਵਿਕਾਸ ਦੇ ਪ੍ਰਸੰਗ ਵਿੱਚ ਵੇਖਣ ਦਾ ਸੁਭਾਅ।
5. ਅਧਿਕਾਰਾਂ ਨੂੰ ਜਨਮ ਨਾਲ ਸੰਬੰਧਿਤ ਕਰਨ ਵਾਲੀ ਪਰੰਪਰਾ ਵੱਲੋਂ ਬੇਮੁਖਤਾ।
6. ਵਿੱਦਿਆ ਤੇ ਧਰਮ ਦੀ ਅਨਿੱਖੜਤਾ ਵਿੱਚ ਪਾੜ।
7. ਅਖ਼ਬਾਰਾਂ ਤੇ ਵੋਟਾਂ ਰਾਹੀਂ ਲੋਕ ਰਾਏ ਦਾ ਪ੍ਰਗਟਾਵਾ।

ਸਮਾਜਿਕ ਵਿਵਸਥਾ ਤੇ ਅੰਗਰੇਜ਼ੀ ਦਾ ਪ੍ਰਭਾਵ

ਪੰਜਾਬ ਦਾ ਪੇਂਡੂ ਸੱਭਿਆਚਾਰ ਵੱਖ-ਵੱਖ ਧਰਮਾਂ ਤੇ ਕਿੱਤਿਆਂ ਵਿੱਚ ਵੰਡਿਆ ਹੋ ਕੇ ਵੀ ਬੜੀ ਭਾਈਚਾਰਕ ਸਾਂਝ ਰੱਖਦਾ ਸੀ। ਪਿੰਡ ਦੀ ਸੱਥ ਹੋਏ, ਪੀਰ ਫਕੀਰ ਦੀ ਥਾਂ ਜਾਂ ਮੇਲਾ, ਸਭ ਲੋਕ ਪ੍ਰੇਮ ਪੂਰਵਕ

ਪੇਸ਼ ਆਉਂਦੇ ਸਨ। ਮੁਸਲਮਾਨਾਂ ਵਰਗੀ ਕੌਮ ਜਿਸ ਤੋਂ ਹਿੰਦੂ ਕੌਮ ਬੜੀ ਭਿੱਟ ਮਨਾਉਂਦੀ ਸੀ। ਅਕਸਰ ਸਾਂਝੇ ਖੂਹਾਂ ਤੋਂ ਪਾਣੀ ਭਰਦੀ, ਤ੍ਰਿਝਣਾ ਮਾਣਿਆ ਤੇ ਗਿੱਧਿਆਂ ਦੇ ਪਿੜ ਵਿੱਚ ਹਿੰਦੂ, ਸਿੱਖ ਤੇ ਮੁਸਲਮਾਨ ਮੁਟਿਆਰਾਂ ਵਿੱਚ ਕੋਈ ਭਿੰਨ ਭੇਦ ਨਹੀਂ ਸੀ, ਜੋ ਅੱਧੀ-ਅੱਧੀ ਰਾਤ ਤੱਕ ਚਰਖੇ ਕੱਤਦੀਆਂ ਗਾਉਂਦੀਆਂ ਤੇ ਨੱਚਦੀਆਂ ਰਹਿੰਦੀਆਂ। ਮੁਸਲਮਾਨਾਂ ਘਰ ਸੁੰਨਤਾਂ ਦੀ ਰਸਮ ਹੋਵੇ ਜਾਂ ਹਿੰਦੂ ਘਰ ਵਿੱਚ ਮੁੰਡਨ ਸੰਸਕਾਰ ਸਭ ਇੱਕ ਰੂਪ ਜਾਣ ਕੇ ਸੱਦੇ ਬੁਲਾਏ ਜਾਂਦੇ ਸਨ। ਮੇਲੇ ਤੇ ਅਖਾੜਿਆਂ ਵਿੱਚ ਘੁੱਲਦੇ ਭਲਵਾਨਾਂ ਤੇ ਭੰਗੜੇ ਆਦਿ ਵਿੱਚ ਕੋਈ ਜਾਤ-ਗਤ ਫ਼ਰਕ ਤੇ ਭੇਦ ਨਹੀਂ ਸੀ ਗਿਣੇ ਜਾਂਦੇ।

ਅੰਗਰੇਜ਼ੀ ਸੰਪਰਕ ਦਾ ਸਭ ਤੋਂ ਮਹੱਤਵਪੂਰਨ ਅਸਰ ਇਹ ਹੋਇਆ ਕਿ ਵਰਣ-ਪ੍ਰਥਾ ਦਾ ਜੰਜਾਲ ਖ਼ਤਮ ਹੋਣ ਲੱਗਾ। ਸ਼੍ਰੇਣੀ ਵੰਡ ਜਨਮ-ਗਤ ਨਾ ਰਹਿ ਕੇ ਕਰਮ-ਗਤ ਹੋਣ ਲੱਗੀ ਸਮਾਜਕ ਦ੍ਰਿਸ਼ਟੀ ਤੋਂ ਹੱਟ ਕੇ ਆਰਥਿਕ ਦ੍ਰਿਸ਼ਟੀ ਤੋਂ ਹੋਣ ਲੱਗੀ।

ਅੰਗਰੇਜ਼ੀ ਸੰਪਰਕ ਤੇ ਨਵੀਂ ਵਿੱਦਿਆ ਨੇ ਲੋਕਾਂ ਦੀ ਸੱਭਿਆਚਾਰਕ ਸਾਂਝ ਨੂੰ ਤੋੜਨਾ ਸ਼ੁਰੂ ਕੀਤਾ। ਪਿੰਡਾਂ ਦੀ ਥਾਂ ਸ਼ਹਿਰੀ ਵਾਤਾਵਰਨ ਦੀ ਉਸਾਰੀ ਸ਼ੁਰੂ ਹੋਈ। ਨਵੇਂ ਕਿੱਤਿਆਂ ਦੀ ਭਾਲ ਤੇ ਨਵੀਂ ਵਿੱਦਿਆ ਦੇ ਪ੍ਰਭਾਵ ਨਾਲ ਸੰਯੁਕਤ ਪਰਿਵਾਰਾਂ ਦੀ ਥਾਂ ਇਕਹਿਰੇ ਪਰਿਵਾਰਾਂ ਦੀ ਰੁਚੀ ਪ੍ਰਬਲ ਹੋਣ ਲੱਗ ਪਈ। ਔਰਤ-ਮਰਦ ਬਰਾਬਰੀ ਨਾਲ ਪਿਆਰ-ਵਿਆਹ ਦਾ ਸੰਕਲਪ ਵੀ ਅੰਗਰੇਜ਼ੀ ਅਸਰ ਨਾਲ ਉਜਾਗਰ ਹੋਇਆ, ਜਿਸ ਨੇ ਵਿਕਾਸ ਧਰਾਤਲ ਉੱਤੇ ਅੰਤਰ ਜਾਤੀ ਵਿਆਹਾਂ ਤੱਕ ਵੀ ਪ੍ਰਾਪਤੀ ਕੀਤੀ। ਤਲਾਕ ਸਿਸਟਮ ਨਾਲ ਇਸਤਰੀ ਨੂੰ ਮਰਦ ਦੀ ਸਭ ਤੋਂ ਹਾਵੀ ਗੁਲਾਮੀ ਤੋਂ ਰਾਹਤ ਮਿਲੀ। ਅੰਗਰੇਜ਼ੀ ਸੱਭਿਆਚਾਰ ਪੰਜਾਬੀ ਤੇ ਭਾਰਤੀ ਔਰਤ ਲਈ ਸਭ ਤੋਂ ਵੱਡਾ ਵਰਦਾਨ ਸਿੱਧ ਹੋਇਆ।

ਅੰਗਰੇਜ਼ੀ ਸੱਭਿਆਚਾਰ ਦੇ ਅਸਰ ਨਾਲ ਪੰਜਾਬੀਆਂ ਦੀ ਰਿਸ਼ਤਾ-ਨਾਤਾ ਪ੍ਰਣਾਲੀ ਤੇਜ਼ੀ ਨਾਲ ਖੰਡਿਤ ਹੁੰਦੀ ਜਾ ਰਹੀ ਹੈ। ਬੀਬੀ, ਮਾਂ, ਮਾਤਾ ਦੀ ਥਾਂ ਮੰਮੀ, ਬਾਪੂ ਪਿਤਾ ਜਾਂ ਭਾਪਾ ਦੀ ਥਾਂ ਡੈੱਤੀ ਤੇ ਡੈੱਡ ਨੇ ਲਈ ਹੈ। ਚਾਚਾ, ਤਾਇਆ, ਫੁੱਫੜ, ਮਾਸੜ, ਆਦਿ ਤੇ ਉਸ ਦੇ ਇਸਤਰੀ ਲਿੰਗ ਰਿਸ਼ਤੇ, ਜਿਨ੍ਹਾਂ ਦਾ ਪੰਜਾਬੀ ਸੱਭਿਆਚਾਰ ਵਿੱਚ ਨਿਵੇਕਲਾ ਸੰਬੋਧਨ, ਪਿਆਰ ਤੇ ਸਤਿਕਾਰ ਸੀ, ਸਾਧਾਰਨ ਅਕਲ ਤੇ ਅੰਟੀ ਰਹਿ ਗਏ ਹਨ।

ਪੰਜਾਬੀ ਸੱਭਿਆਚਾਰ ਨੂੰ ਪਿੰਡਾਂ ਦਾ ਸੱਭਿਆਚਾਰ ਕਿਹਾ ਗਿਆ ਹੈ। ਪੰਜਾਬੀਆਂ ਦੀ ਮਾਨਸਿਕਤਾ ਤੇ ਅੰਗਰੇਜ਼ੀ ਸੱਭਿਆਚਾਰ ਦਾ ਅਸਰ ਏਨਾ ਡੂੰਘਾ ਅਸਰ ਪੈ ਚੁੱਕਾ ਹੈ ਕਿ Thank You, OK, Sorry, Good Morning, Good Evening ਆਦਿ ਰਸਮੀ ਸ਼ਬਦ ਬੋਲ ਕੇ ਮਾਣ ਅਨੁਭਵ ਕੀਤਾ ਜਾਂਦਾ ਹੈ। ਬਦੇਸ਼ੀ ਜਾਣ ਦੀ ਪਿਰਤ ਵੀ ਬਹੁਤਾ ਕਰਕੇ ਅੰਗਰੇਜ਼ਾਂ ਵੇਲੇ ਪੰਜਾਬੀਆਂ ਨੂੰ ਪਈ। ਦੁਆਬੇ ਦੇ ਜਲੰਧਰ, ਹੁਸ਼ਿਆਰਪੁਰ ਦਾ ਹੁਣ ਕੋਈ ਹੀ ਪਰਿਵਾਰ ਹੋਵੇਗਾ, ਜਿਸ ਦਾ ਕੋਈ ਮੈਂਬਰ ਵਿਦੇਸ਼ ਨਹੀਂ ਗਿਆ। ਸਗੋਂ ਕਈ ਘਰਾਂ ਵਿੱਚ ਤਾਂ ਔਰਤਾਂ ਤੋਂ ਬਿਨਾਂ ਸਭ ਵਿਦੇਸ਼ਾਂ ਧਨ ਕਮਾਉਣ ਗਏ ਹੁੰਦੇ ਹਨ। ਪ੍ਰਦੇਸ਼ੀ ਆਉਣ ਜਾਣ ਕਰਕੇ ਇਨ੍ਹਾਂ ਦੇ ਰੋਜ਼ਾਨਾ ਜੀਵਨ ਰਹਿਣ-ਸਹਿਣ ਤੇ ਆਚਾਰ-ਵਿਹਾਰ ਵਿੱਚ ਚੋਖਾ ਪਰਿਵਰਤਨ ਪੈ ਚੁੱਕਾ ਹੈ। ਅੰਗਰੇਜ਼ੀ ਆਗਮਨ ਤੇ ਕੁੱਝ ਹੀ ਸਮੇਂ ਵਿੱਚ ਅੰਗਰੇਜ਼ੀ ਦੇ ਬੋਰਡ ਆਮ ਜਨਤਕ ਥਾਵਾਂ ਤੇ ਲਿਖੇ ਜਾਣ ਲੱਗ ਪਏ ਸਨ।

ਸਾਡੀ ਵਿੱਦਿਅਕ ਪ੍ਰਣਾਲੀ ਤੇ ਸੰਸਥਾਵਾਂ ਪੂਰੀ ਤਰ੍ਹਾਂ ਅੰਗਰੇਜ਼ੀ ਰੰਗ ਵਿੱਚ ਰੰਗੀਆਂ ਪਈਆਂ ਹਨ। ਪ੍ਰਾਇਮਰੀ, ਮਿਡਲ, ਹਾਈ, ਨਰਸਰੀ, ਕਾਨਵੈਂਟ ਤੇ ਪਬਲਿਕ ਸਕੂਲ ਤੋਂ ਬਿਨਾਂ ਉੱਚ ਦਰਜੇ ਦੀ ਵਿੱਦਿਆ ਲਈ ਕਾਲਜ ਤੇ ਯੂਨੀਵਰਸਿਟੀ ਦਾ ਪ੍ਰਚੱਲਤ ਨਾਮਕਰਨ ਤੇ ਇਨ੍ਹਾਂ ਵਿੱਚ ਚੱਲ ਰਹੀ ਵਿੱਦਿਅਕ ਪ੍ਰਣਾਲੀ ਬਹੁਤਾ ਕਰਕੇ ਅੰਗਰੇਜ਼ੀ ਆਧਾਰ ਤੇ ਚੱਲ ਰਹੀ ਹੈ।

ਅੰਗਰੇਜ਼ੀ ਦੀ ਖ਼ੁਸ਼ਕਿਸਮਤੀ ਹੈ ਕਿ ਇਸ ਨੂੰ ਸ਼ਾਨ ਦਾ ਪ੍ਰਤੀਕ ਸਮਝਿਆ ਜਾਣ ਲੱਗ ਪਿਆ ਹੈ। ਪਹਿਲੀ ਵਿੱਚ ਫੇਲੂ ਪਰ ਅੰਗਰੇਜ਼ੀ ਪਹਿਰਾਵੇ ਵਿੱਚ ‘ਅਪ-ਟੂ-ਡੇਟ’ ਬਣੇ ਲੋਕ ਵੀ ਆਪਣੀ ਮਾਤ ਬੋਲੀ ਖਿਸੇ-ਪਿਟੇ ਅੰਗਰੇਜ਼ੀ ਸ਼ਬਦਾਂ ਦਾ ਵੱਧ ਤੋਂ ਵੱਧ ਬੋਲਣਾ ਮਾਣ ਦੀ ਗੱਲ ਸਮਝਦੇ ਹਨ।

ਪੰਜਾਬੀ ਸੱਭਿਆਚਾਰ ਬਾਰੇ ਗੱਲ ਕਰਨ ਸਮੇਂ ਅਸੀਂ ਜਿਸ 'ਪੰਜਾਬ' ਸ਼ਬਦ ਦਾ ਪ੍ਰਯੋਗ ਕਰ ਰਹੇ ਹੁੰਦੇ ਹਾਂ, ਉਸ ਦਾ ਅਜੋਕੇ ਭੂਗੋਲਿਕ ਪੰਜਾਬ ਨਾਲ ਸਿੱਧਾ ਜਾ ਬਹੁਤਾ ਸੰਬੰਧ ਨਹੀਂ ਹੁੰਦਾ। ਅਸੀਂ ਪੰਜਾਂ ਦਰਿਆਵਾਂ ਦੇ ਦੇਸ਼ ਪੰਜਾਬ ਬਾਰੇ ਗੱਲ ਕਰ ਰਹੇ ਹੁੰਦੇ ਹਾਂ, ਜਿਸ ਦੇ ਲਹਿੰਦੇ ਵੱਲ ਸਿੰਧ ਦਰਿਆ ਵਹਿੰਦਾ ਸੀ ਅਤੇ ਚੜ੍ਹਦੇ ਵੱਲ ਜਮਨਾ। ਪੰਜਾਬ ਦੀਆਂ ਇਹ ਭੂਗੋਲਿਕ ਹੱਦਾਂ ਸਨ।

ਪੰਜਾਬ ਜਿਸ ਨੂੰ ਇੱਕ ਦੇਸ਼ ਵੀ ਕਿਹਾ ਜਾਂਦਾ ਰਿਹਾ ਹੈ, ਵਿਸ਼ਵ ਦੇ ਉਨ੍ਹਾਂ ਥੋੜ੍ਹੇ ਜਿਹੇ ਦੇਸ਼ਾਂ ਵਿੱਚੋਂ ਹੈ, ਜਿਨ੍ਹਾਂ ਨੂੰ ਆਪਣੇ ਸੱਭਿਆਚਾਰਕ ਵਿਰਸੇ ਉੱਤੇ ਬੜਾ ਯੋਗ ਮਾਣ ਹੈ। ਇੱਥੇ ਆਰੀਆ ਲੋਕਾਂ ਦੇ ਆਗਮਨ ਤੋਂ ਪਹਿਲਾਂ ਵੀ ਇੱਕ ਬੜਾ ਗੌਰਵਮਈ ਸੱਭਿਆਚਾਰ ਵਿਕਸਿਤ ਹੋ ਚੁੱਕਾ ਸੀ, ਜਿਨ੍ਹਾਂ ਦਾ ਕੁੱਝ ਅਨੁਮਾਨ ਹੜੱਪਾ ਅਤੇ ਸੰਘੋਲ ਦੀਆਂ ਖੁਦਾਈਆਂ ਤੋਂ ਲਗਾਇਆ ਜਾ ਸਕਦਾ ਹੈ। ਭੂਗੋਲਿਕ ਤੌਰ ਤੇ ਪੰਜਾਬ ਇੱਕ ਅਜਿਹੀ ਥਾਂ ਸਥਿਤ ਰਿਹਾ ਹੈ ਕਿ ਇਸ ਦੇ ਵਾਸੀਆਂ ਨੂੰ ਹਰ ਬਾਹਰਲੇ ਹਮਲਾਵਰ ਦਾ ਸਭ ਤੋਂ ਪਹਿਲਾਂ ਮੁਕਾਬਲਾ ਕਰਨਾ ਪਿਆ।

ਪੰਜਾਬ ਸੱਭਿਆਚਾਰ ਦੇ ਵਿਸ਼ੇਸ਼ ਲੱਛਣਾਂ ਨੂੰ ਸਮਝਣ ਲਈ ਇਸ ਦੇ ਇਤਿਹਾਸ ਤੋਂ ਜਾਣੂ ਹੋਣਾ ਬੜਾ ਜ਼ਰੂਰੀ ਹੈ। ਪੰਜਾਬ ਦੇ ਜਿਸ ਇਤਿਹਾਸ ਦਾ ਹੁਣ ਤੱਕ ਪਤਾ ਲੱਗਾ ਹੈ, ਆਰੀਆ ਲੋਕਾਂ ਤੋਂ ਹੀ ਵਿਧੀਵਤ ਰੂਪ ਵਿੱਚ ਸ਼ੁਰੂ ਹੁੰਦਾ ਹੈ। ਪ੍ਰਾਚੀਨ ਆਰੀਆ ਲੋਕਾਂ ਦੇ ਦੋ ਕਬੀਲੇ ਬੜੇ ਪ੍ਰਸਿੱਧ ਹੋਏ ਸੂਰਜਬੰਸੀ ਅਤੇ ਚੰਦਰਬੰਸੀ। ਚੰਦਰਬੰਸੀਆਂ ਦਾ ਇੱਕ ਪ੍ਰਸਿੱਧ ਰਾਜਾ ਦੁਸ਼ਿਅੰਤ ਸੀ ਜਿਸ ਨੇ ਕੰਨਵ ਰਿਸ਼ੀ ਦੀ ਬੇਟੀ ਸ਼ਕੁੰਤਲਾ ਨਾਲ ਵਿਆਹ ਕੀਤਾ। ਇਸ ਵਿਆਹ ਵਿੱਚੋਂ ਰਾਜਕੁਮਾਰ ਭਰਤ ਦਾ ਜਨਮ ਹੋਇਆ, ਜਿਸ ਦੇ ਨਾਮ ਉੱਤੇ ਸਾਡੇ ਦੇਸ਼ ਦਾ ਨਾਮ ਭਾਰਤ ਪਿਆ ਦੱਸਿਆ ਜਾਂਦਾ ਹੈ।

ਪੰਜਾਬ ਉੱਪਰ ਸਭ ਤੋਂ ਪਹਿਲਾਂ ਬਿਦੇਸ਼ੀ ਹਮਲਾ 326 ਪੂ.ਈ. ਵਿੱਚ ਸਿਕੰਦਰ ਦੁਆਰਾ ਕੀਤਾ ਗਿਆ। ਸਿਕੰਦਰ ਦੀ ਮੌਤ ਤੋਂ ਬਾਅਦ ਚੰਦਰਗੁਪਤ ਮੌਰੀਆ, ਯੂਨਾਨੀਆਂ ਆਦਿ ਤੋਂ ਇਲਾਵਾ ਹੋਰ ਵੀ ਵਿਦੇਸ਼ੀਆਂ ਨੇ ਪੰਜਾਬ ਤੇ ਰਾਜ ਕੀਤਾ।

ਪੰਜਾਬੀ ਸੱਭਿਆਚਾਰ ਜਾਤੀ ਵੰਨ-ਸੁਵੰਨਤਾ ਦੇ ਸੁਮੇਲ ਤੋਂ ਸਿਰਜਿਆ ਇੱਕ ਬਹੁ ਰੰਗਾਂ ਤੇ ਮਿੱਸਾ ਸੱਭਿਆਚਾਰ ਹੈ। ਆਰੀਆ ਦੀ ਆਮਦ ਤੋਂ ਅੰਗਰੇਜ਼ਾਂ ਦੇ ਕਬਜ਼ਾ ਜਮਾਉਣ ਤੱਕ ਯੂਨਾਨੀ, ਕੁਸ਼ਾਨ, ਹੂਨ, ਮੰਗੋਲ, ਤੁਰਕ, ਪਠਾਣ ਆਦਿ ਕਈ ਬਾਹਰਲੀਆਂ ਕੌਮਾਂ ਦੇ ਲੋਕ ਸਮੇਂ-ਸਮੇਂ ਪੰਜਾਬ ਵਿੱਚ ਆ ਕੇ ਵੱਸਦੇ ਰਹੇ ਹਨ। ਇਨ੍ਹਾਂ ਦੀਆਂ ਜੀਵਨ ਕੀਮਤਾਂ ਨਾਲ ਇੱਥੋਂ ਦੀ ਰਹਿਣੀ-ਬਹਿਣੀ, ਕਾਰ ਵਿਹਾਰ ਤੇ ਸੋਚ ਵਿੱਚ ਤਬਦੀਲੀ ਹੁੰਦੀ ਰਹੀ ਹੈ। ਇਸ ਤਰ੍ਹਾਂ ਪੰਜਾਬੀ ਸੱਭਿਆਚਾਰ ਇੱਕ ਮਿਸ਼ਰਿਤ ਸੱਭਿਆਚਾਰ ਹੈ।

ਪੰਜਾਬੀ ਸੱਭਿਆਚਾਰ ਉੱਤੇ ਪਏ ਬਹੁ-ਕੌਮੀ ਪ੍ਰਭਾਵਾਂ ਨੂੰ ਵੇਖ ਕੇ ਸ਼ੱਕ ਹੁੰਦਾ ਹੈ ਕਿ ਜਿਸ ਸੱਭਿਆਚਾਰ ਉੱਤੇ ਏਨੇ ਬਾਹਰਲੇ ਪ੍ਰਭਾਵ ਪਏ ਹੋਣ, ਉਸ ਦਾ ਆਪਣਾ ਮੌਲਿਕ ਤੇ ਨਿੱਖੜਵਾ ਵਿਅਕਤੀਤਵ ਕਿਵੇਂ ਰਹਿ ਸਕਦਾ ਹੈ। ਨਿੱਕੀਆਂ ਵੱਡੀਆਂ ਨਵੀਆਂ-ਪੁਰਾਣੀਆਂ ਤੇ ਰੰਗ-ਬਰੰਗੀਆਂ ਲੀਰਾਂ ਦੀ ਗੋਦਤੀ ਬੇਸ਼ੱਕ ਬਣ ਜਾਵੇ ਕੋਈ ਸੁਤੰਤਰ ਤੇ ਸੰਗਠਿਤ ਬੁਣਤ ਤਿਆਰ ਨਹੀਂ ਹੋ ਸਕਦੀ। ਇਸ ਸਦੀਵੀਂ ਦੁਖਾਂਤ ਦੇ ਬਾਵਜੂਦ ਪੰਜਾਬੀਆਂ ਨੇ ਆਪਣੇ ਭੂਗੋਲ ਤੇ ਇਤਿਹਾਸ ਦੇ ਅਨੁਕੂਲ ਕੁੱਝ ਆਦਤਾਂ ਤੇ ਕਦਰਾਂ ਕੀਮਤਾਂ ਵਿਕਸਿਤ ਕਰ ਲਈਆਂ ਹਨ। ਜੇ ਇੱਕੋ ਜਿਹੀ ਹਾਲਤ ਵਿੱਚ, ਇੱਕੋ ਜਿਹੇ ਪ੍ਰਭਾਵ ਦੇ ਰੂਪ ਵਿੱਚ ਪ੍ਰਗਟ ਹੁੰਦੀਆਂ ਹਨ।

ਪਿਛੋਕੜ ਗਵਾਹ ਹੈ ਕਿ ਪੰਜਾਬ ਦੇ ਮਹਾਨ ਇਤਿਹਾਸਿਕ ਪੰਜਾਬੀ ਸੱਭਿਆਚਾਰ ਦਾ ਸੂਰਜ ਵਿਦੇਸ਼ੀ ਕੌਮਾਂ ਦੇ ਬੱਦਲਾਂ ਵਿੱਚ ਲੁਕ ਤਾਂ ਸਕਦਾ ਹੈ ਪਰ ਉਸ ਦੀ ਹੋਂਦ ਨਹੀਂ ਮਿੱਟ ਸਕਦੀ। ਪੰਜਾਬੀ ਸੱਭਿਆਚਾਰ ਏਨੇ ਮਾਰੂ ਝੱਖੜਾਂ ਵਿੱਚ ਵੀ ਨਹੀਂ ਹਿੱਲ ਸਕਿਆ ਸਗੋਂ ਹਰ ਸੰਕਟ ਵਿੱਚੋਂ ਹੋਰ ਨਿੱਖਰ ਕੇ ਨਿਕਲਿਆ ਹੈ। ਇਸ ਦੇ ਨਿਵੇਕਲੇ ਰੂਪ ਵਿੱਚ ਜੀਉਂਦਾ ਰਹਿਣਾ ਇਸ ਦੇ ਜੂਝਦੇ ਸਿਰਤ ਤੇ ਸਿਦਕ ਦਾ ਹੀ ਨਤੀਜਾ ਹੈ। ਇਸੇ ਕਰਕੇ ਤਾਂ ਕਹਿੰਦੇ ਹਨ ਕਿ ਪੰਜਾਬ ਦੀ ਧਰਤੀ ਸ਼ੇਰਾਂ ਜਵਾਨਾਂ ਦੀ ਧਰਤੀ ਹੈ। ਇਸ ਦੇ ਜੰਗਲਾਂ ਵਿੱਚ ਸ਼ੇਰ ਤੇ ਤਬੇਲਿਆਂ

ਵਿੱਚ ਘੋੜੇ ਸ਼ੋਭਦੇ ਹਨ। ਇਸ ਦੇ ਹੱਥ ਵਿੱਚ ਆਈ ਤਲਵਾਰ ਤੇ ਸ਼ਰਨ ਵਿੱਚ ਆਈ ਹੋਈ ਪਰਾਈ ਨਾਰ ਕਦੇ ਕਲੰਕਿਤ ਨਹੀਂ ਹੋ ਸਕਦੀ।

ਪੰਜਾਬ ਰਹਿਣ-ਸਹਿਣ ਤੇ ਸਦਾਚਾਰ ਪੱਛਮ ਦੀਆਂ ਕਈ ਚੰਗੀਆਂ ਗੱਲਾਂ ਨੂੰ ਅਪਣਾ ਰਿਹਾ ਹੈ। ਬਦਲਣਾ ਤੇ ਵਿਕਾਸ ਕਰਨਾ ਹੀ ਮਨੁੱਖ ਤੇ ਉਸਦੇ ਸਿਰਜ ਸੱਭਿਆਚਾਰ ਦਾ ਸੁਭਾਅ ਹੈ ਪਰ ਕੌਮ ਲਈ ਗਲਤ ਰੁਝਾਨ ਤਾਂ ਕਦੇ ਪ੍ਰਗਤੀ ਵੱਲ ਨਹੀਂ ਲਿਜਾ ਸਕਦੇ।

ਹਵਾਲੇ :

1. ਬ੍ਰਹਮ ਜਗਦੀਸ਼ ਸਿੰਘ, “ਪੰਜਾਬੀ ਸੱਭਿਆਚਾਰ, ਸੰਦਰਭਮੂਲਕ ਅਧਿਐਨ” ਵਾਰਿਸ ਸ਼ਾਹ ਫਾਊਂਡੇਸ਼ਨ, ਅੰਮ੍ਰਿਤਸਰ। 2002
2. ਜਸਬੀਰ ਸਿੰਘ ਜੱਸ, “ਪੰਜਾਬੀ ਸੱਭਿਆਚਾਰ ਉੱਤੇ ਬਦੇਸ਼ੀ ਪ੍ਰਭਾਵ” ਦੀ ਪੰਜਾਬੀ ਰਾਈਟਰਜ਼ ਕੋਆਪ੍ਰੇਟਿਵ ਸੁਸਾਇਟੀ ਲਿਮਟਿਡ, ਲੁਧਿਆਣਾ। 1983
3. ਬ੍ਰਹਮ ਜਗਦੀਸ਼ ਸਿੰਘ, “ਸੱਭਿਆਚਾਰਕ ਮਾਨਵ ਵਿਗਿਆਨ” ਵਾਰਿਸ ਸ਼ਾਹ ਫਾਊਂਡੇਸ਼ਨ ਅੰਮ੍ਰਿਤਸਰ। 1990
4. ਸੁਰਜੀਤ ਹਾਸ, “ਸਾਡਾ ਸਾਹਿਬ ਤੇ ਸੱਭਿਆਚਾਰ” ਵਾਰਿਸ ਸ਼ਾਹ ਫਾਊਂਡੇਸ਼ਨ ਅੰਮ੍ਰਿਤਸਰ। 1993
5. ਡਾ. ਤਰਲੋਚਨ ਸਿੰਘ ਬੇਦੀ, “ਪੰਜਾਬੀ ਵਾਰਤਕ ਦਾ ਆਲੋਚਨਾਤਮਕ ਅਧਿਐਨ” ਅਵਾਮੀ ਪ੍ਰਿੰਟਿੰਗ ਪ੍ਰੈੱਸ, ਨਹਿਰੂ ਗਾਰਡਨ ਰੋਡ, ਜਲੰਧਰ ਸ਼ਹਿਰ। 1972
6. ਸੁਖਵੀਰ ਬੀਹਲਾ, “ਪੰਜਾਬੀ ਸਾਹਿਤ ਚਿੰਤਨ ਮੱਧਕਾਲੀਨ ਤੇ ਆਧੁਨਿਕ” 21ਵੀਂ ਸੈਂਚੁਰੀ ਪਬਲਿਕੇਸ਼ਨ ਪਟਿਆਲਾ। 2003
7. ਡਾ. ਰਾਜਿੰਦਰ ਪਾਲ ਸਿੰਘ, “ਪੰਜਾਬੀ ਭਾਸ਼ਾ, ਸਾਹਿਤ ਤੇ ਸੱਭਿਆਚਾਰ ਅੰਤਰਰਾਸ਼ਟਰੀ ਸਰੋਕਾਰ”, ਪੰਜਾਬੀ ਯੂਨੀਵਰਸਿਟੀ, ਪਟਿਆਲਾ। 2012
8. ਡਾ. ਸਵਰਨ ਚੰਦਨ, “ਬਰਤਾਨਵੀ ਪੰਜਾਬੀ ਸਾਹਿਤ ਦੀਆਂ ਸਮੱਸਿਆਵਾਂ” ਨੈਸ਼ਨਲ ਬੁੱਕ ਸ਼ਾਪ, ਦਿੱਲੀ। 1997
9. ਕੁਲਦੀਪ ਸਿੰਘ ਧੀਰ, “ਤੁਲਨਾਮਕ ਸਾਹਿਤ, ਸਿਧਾਂਤ ਅਤੇ ਵਿਹਾਰ” ਪਬਲੀਕੇਸ਼ਨ ਬਿਊਰੋ ਪੰਜਾਬੀ ਯੂਨੀਵਰਸਿਟੀ ਪਟਿਆਲਾ। 1996
10. ਓਮ ਪ੍ਰਕਾਸ਼ ਗਾਸੋ, “ਪੰਜਾਬੀ ਸੱਭਿਆਚਾਰ” ਪਬਲੀਕੇਸ਼ਨ ਬਿਊਰੋ, ਪੰਜਾਬੀ ਯੂਨੀਵਰਸਿਟੀ, ਪਟਿਆਲਾ। 2000
11. ਗਿਆਨੀ ਗੁਰਦਿੱਤ ਸਿੰਘ, “ਪੰਜਾਬੀ ਸੱਭਿਆਚਾਰ ਬਾਰੇ” ਪੰਜਾਬ ਸਟੇਟ ਯੂਨੀਵਰਸਿਟੀ ਟੈਕਸਟ ਬੁੱਕ ਬੋਰਡ, ਚੰਡੀਗੜ੍ਹ। 1987
12. ਗੁਰਭਗਤ ਸਿੰਘ, “ਉਤਰਆਧੁਨਿਕਵਾਦ” ਮਦਾਨ ਪਬਲੀਕੇਸ਼ਨਜ਼ ਪੰਜਾਬੀ ਯੂਨੀਵਰਸਿਟੀ ਕੈਂਪਸ, ਪਟਿਆਲਾ।
13. ਡਾ. ਹਰਚੰਦ ਸਿੰਘ ਬੇਦੀ, “ਪਰਵਾਸੀ ਪੰਜਾਬੀ ਸਾਹਿਤ ਸੰਦਰਭ, ਕੋਸ਼, ਚੇਤਨਾਂ ਪ੍ਰਕਾਸ਼ਨ, ਲੁਧਿਆਣਾ। 2008

COVID-19 PANDEMIC AND INDIAN ECONOMY

Dr. Manjeet Singh

Associate Professor

Sri Guru Teg Bahadur Khalsa College

Anandpur Sahib

Finally the dreaded number that India has been frightening itself with is out: The GDP shrank by the steepest extent ever, 23.9 per cent, in the April-June period when the coronavirus brought the country to a standstill. In the official data released, agriculture stood out as the only outlier; all other sectors, including manufacturing, construction and services, suffered steep declines.

In the same quarter last year, India's economy had grown by 5.2 per cent.

As per data released by the National Statistical Office (NSO), gross value added (GVA) growth in the manufacturing sector contracted by 39.3 per cent in the first quarter of 2020-21, from 3 per cent expansion a year ago. However, farm sector GVA grew at 3.4 per cent, compared to 3 per cent in the corresponding period of 2019-20.

The construction sector GVA contracted by a whopping 50.3 per cent from 5.2 per cent expansion earlier. Mining output declined by 23.3 per cent, as against a growth of 4.7 per cent a year ago.

Electricity, gas, water supply and other utility services segments too shrank by 7 per cent against 8.8 per cent growth a year ago.

Similarly, trade, hotel, transport, communication and services related to broadcasting declined 47 per cent in the first quarter from 3.5 per cent growth earlier.

Financial, real estate and professional services fell by 5.3 per cent in Q1 FY20 from 6 per cent growth in same period last fiscal.

Public administration, defence and other services saw a decline of 10.3 per cent, from 7.7 per cent growth a year earlier.

"GDP at Constant (2011-12) Prices in Q1 of 2020-21 is estimated at Rs 26.90 lakh crore, as against Rs 35.35 lakh crore in Q1 of 2019-20, showing a contraction of 23.9 percent as compared to 5.2 percent growth in Q1 2019-20," the NSO said in a statement.

"With a view to contain spread of the Covid-19 pandemic, restrictions were imposed on the economic activities not deemed essential, as also on the movement of people from 25 March, 2020.

Though the restrictions have been gradually lifted, there has been an impact on the economic activities as well as on the data collection mechanisms.

The timelines for filing statutory returns were extended by most regulatory bodies.

"In these circumstances, the usual data sources were substituted by alternatives like GST, interactions with professional bodies etc. and which were clearly limited.

The Centre began easing the lockdown for certain economic activities from April 20 onwards.

Most rating agencies had projected contraction in India's GDP for the first quarter of 2020-21.

China's economy grew by 3.2 per cent in April-June after recording a decline of 6.8 per cent in January-March 2020.

The GDP decline in the April-June quarter (Q1) is primarily due to the [pandemic](#) and does not relate to the economy's performance leading into the pandemic. The data unmistakably establish this fact and also suggest that the economy is recovering strongly in the unlock phase.

Let us first correct an elementary, conceptual misunderstanding among some commentators that "one quarter of the GDP as on June 30, 2019, has been wiped out in the last 12 months". As GDP is a flow variable, the GDP in the April-June quarter measures economic activity undertaken in these three months. Changes in GDP are compared to the GDP during the same quarter last year only to adjust for seasonality in economic activity. Therefore, it is conceptually incorrect to infer that "one quarter of the GDP has been wiped out in the last 12 months". The correct inference is that economic activity in April-June 2020 was 23.9 per cent lower than in April-June 2019.

India had the most intense lockdown starting from March 25. This was required because, by definition, network effects that drive the pace of a pandemic's spread are more pronounced in larger populations, and particularly so when the population density is high. But for the intense lockdown, the pandemic would have spread like wildfire from March itself, thereby providing no time to ramp up the health or testing infrastructure.

Spain and the UK are negative outliers as their GDP declines in Q1 were worse than those predicted by the intensity of their lockdowns. The US and Brazil — positive outliers on economic growth, but the two countries with the largest number of deaths —

have paid an enormous human cost for not imposing stringent lockdowns. Apart from the absolute number of deaths, India's death per lakh is an order of magnitude lower. This reinforces India's humane economic policy based on the principle that while GDP growth will recover — and the evidence establishes the same — human lives that are lost cannot be brought back.

This inference is also strengthened by the fact that the economy was undeniably displaying green shoots till February, when the COVID pandemic struck India. Google's index of mobility reveals that the pandemic started affecting economic activity in India from March, when mobility dropped by about 20 per cent vis-à-vis January and February. The services sector — the dominant engine of growth in India — has been most affected by the need for social distancing and the lockdown.

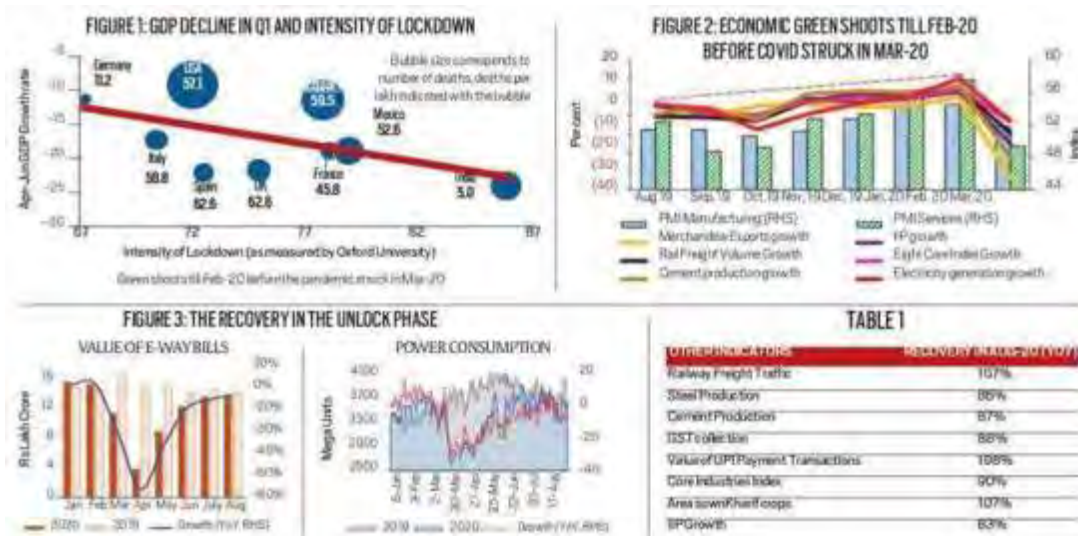

Figure 2 establishes unambiguously that economic green shoots were developing until February. First, all the key economic indicators showed positive growth for the first time in seven months in February 2020; this occurred last in July 2019. Second, each of these indicators had been trending upwards from October 2019 to February 2020. Third, the purchasing managers index (PMI), which captures the future direction of economic activity, had trended up sharply with Services PMI registering the best growth by February before dropping precipitously below 50 per cent in March. Absent the impact of the pandemic in March, the Q4 growth rate would have been significantly higher than 3.1

per cent. The green shoots before the advent of the pandemic display undoubtedly that the government's policy thrust since July 2019 was having the desired impact.

Critically, the high-frequency indicators show that the economy is recovering strongly in the unlock phase. As seen in Figure 3 and Table 1, several indicators such as PMI Manufacturing, eight core sectors, e-way bills, power consumption, railway freight, cargo traffic, passenger vehicle sales and kharif sowing are converging to levels observed at the same time last year. The V-shaped recovery in these indicators suggests that the government's measures are enabling a recovery in the unlock phase. Specifically, all countries including India used measures for liquidity, credit and transfers as all of these collectively impact aggregate demand. The recovery in the unlock phase is an outcome of these steps.

The pandemic, however, is a severe exogenous shock that affects consumer sentiment in an unprecedented manner. Every crisis creates uncertainty that leads individuals and firms to save rather than spend. However, every crisis witnessed before originated from economic factors. In contrast, this crisis originates from a pandemic that requires social distancing. Therefore, the effect on consumer spending, especially discretionary spending, and thereby on investment, is unmatched. Further, in an economy where private consumption and investment contribute about 90 per cent to GDP and government spending (excluding transfers) about 10-12 per cent, every 1 per cent decline in consumption and investment requires an 8-9 per cent increase in government spending to keep GDP at the same level. While the government remains committed to responding to this enormous crisis, this basic arithmetic must be kept in mind.

The Q1 decline has sparked debate — rightly so — as an informed debate is essential to policymaking. The evidence, however, clearly demonstrates that the decline is primarily due to the pandemic and does not relate to the economy's performance leading into the pandemic. Crucially, the economy is recovering strongly in the unlock phase.

This article first appeared in the print edition on September 8, 2020 under the title 'On economy, follow evidence'. The writer is Chief Economic Advisor to the Government of India

References:

1. *The Economic Times*. 15 September 2020. Retrieved 15 September 2020.
2. *The Economic Times*. Retrieved 24 June 2020.
3. "Covid-19 lockdown estimated to cost India \$4.5 billion a day: Acuité Ratings". *Business Line*. 2 April 2020. Retrieved 11 April 2020.
4. Shyam, Ashutosh (30 April 2020). "India Inc wants the sum of its parts to be 'China Plus One'". *The Economic Times*. Retrieved 25 May 2020.
5. www.business-standard.com
6. www.india.today.in
7. <http://rbidocs.rbi.orh.in/rdocs/PressRelease/PDFs/PR22761b4E43FCBED94A12955FD65458EBEEDA.PDF>

DEPRESSION IN YOUTH & PREVENTION

Prof. Manjeet Dhariwal

Mehar Chand College of Education Bhanopli

Abstract:

Depression refers to the experience of pervasive unhappy mood. Irritability, loss of pleasure, social withdrawal, lowered self-esteem. Depression, as a heterogeneous collection of disorders, is likely to include that more genetic in origin. Adolescent and youngsters with depression are also at high risk of developing a bipolar illness. Mood or affective disorders involve a prolonged and fundamental disturbance of mood and emotions. Mood is a pervasive and sustained emotional state that colors perceptions, thoughts and behaviours. At the end is 'depressive order'. Mania usually occurs in conjunction with depression. In such cases, it is called bipolar disorder'.

This article reviews depressive illness that occurs for the first time in adolescence and young adulthood. In addition, the new perspective of developmental psychopathology focuses its attention on depression.

Key Words:- Bipolar, Disorder, Pervasive, Dysphoria Suicide.

Objectives:-

- 1 Define depressive disorder;
- 2 Know the classification of depression
- 3 Analyse the various influences on the development of depression
- 4 Knowledge about the various treatment measures
- 5 Comprehend assessment and the treatment practices for curing depression;
- 6 Prevention of depression (some curing steps)

Generally the 'depression' refers to the experience of a pervasive unhappy mood. The clinical definition of depression also stresses this subjective experience of sadness or dysphoria as a central feature. The depressed youngsters experience a number of other problems as well. Irritability, loss of the experience of pleasure, social withdrawal, low self-esteem, inability to concentrate, poor assignments, alteration of biological functioning (sleeping eating etc.) and somatic complaints are noted. The depressed youngsters also experience other psychological disorders. Both internalizing and externalizing difficulties are reported. Anxiety disorders, such as Separation Anxiety Disorders (SAD) are the most commonly noted additional disorders. Conduct disorders

as well as oppositional Defiant Disorder also co-occur among depressed youth . Among adolescents who have depressive problems , alcohol and substance abuse disorders are also common additional diagnoses . Compass's illustration of the case of a fifteen year old Nick has many of these features along with some of the the other factors that contribute to the development and course of depression . Nick's father left before Nick was born . he lives with his mother . He was born with a curvature of the spine . As a result he walks awkwardly and is limited in his physical abilities . Nick's mother reports that Nick is irritable and sullen much of the time.

The psychoanalytic perspective views depression as phenomenon of the super ego and of mature ego functioning . In depression , super ego acts as a punisher of the ego . Since the child's super ego is not sufficiently developed to play this role , it is impossible , with in this perspective for a depressive disorder to occur in children . Therefore , depression in children received little attention till recently . Another major perspective explains the existence of depression in children through the masked depression . The views believe that there is certainly a disorders of depression among children . But the usual dysphoric mood and other features considered essential to the diagnosis of depression are not present. Instead, the youngster's depression is ' masked' by other problems such as hyperactivity . The underlying depression itself is not directly displayed but is inferred by the clinician. Many researchers agree with this proposition that masked depression are quite common among children and may have resulted in childhood depression being under diagnosed. Though the concept of masked depression is quite controversial. The central nation of this concept is that depression in children does not exist visibly and the youngsters may display depression in variety of age related form and in ways that may be different from adult depression.

Carlson and Cantwell employed three different criteria to define depression. In the first criterion the presence of depression symptoms at make was noted. Second criterion included the administration of a version of the children's depression Inventory. In the third criterion, separate interviews with youngsters and their parents were conducted. The implication is that the conclusions regarding correlates of depression may be affected by the criterion and informant employed to designate youngsters as depression is a syndrome or disorder .

Symptoms:

- . Depressed or irritable mood
- . Loss of interest for pleasure
- . Sleeping problems

- . Motor agitation
- . Fatigue
- . Feeling of guilt
- . Difficulty in thinking , concentrating or making decisions
- . Thought of death or suicide thoughts.

The presence of five or more of the above symptoms are required to be diagnosed as disordered individual . The symptoms must be present for at least two weeks . According to WHO report , practically all psychiatrists who have had extensive experience in working with college students agree that about 10% of the members of any institution of higher learning are likely to have emotional problems at some time or other during each year which interferes seriously with their work . Depression anxiety , stress and substance abuse are more symptoms of the hidden , resolved and ignored emotional issues which cumulatively grow inside insidiously .

What is Major Depression

To help with this differentiation , we can look at how the clinical word defines major depression . An important factor to pay attention to is time situational depression comes and goes eventually , dissipating . but during a major depressive episode your child would experience some of the symptoms:

- . insomnia (not sleeping enough or hypersonic (sleeping to much)
- . Change of more than 5 percent of their body weight in less than a month
- . Impaired concentration

It is difficult to talk about major depressive disorder with including a discussion about suicide . We see it in the media and in those around us who have been affected by it . We as a society know all too well that no demogeophic is immune to the impact clinical depression can have loved ones of people struggling with depression are often concerned that if they ask someone if they are feeling suicide they might be planting the idea in their head . This just is not the case infect research tells us exactly the opposite

Talking to your kid about suicide can have a profound effect , and can give them the opportunity to voice some worrying thoughts they are having. Being direct is important it might be uncomfortable , but asking a question like, " Have your ever thought of suicide" can make all the difference.

Depression and self Harm :- One way depressed people act out is to harm then selves by cutting , burning , hitting , scratching , puncturing , picking or other methods . For from the cry for attention it's often perceived to be , this behavior actually has a few reasons behind it . Physically the pain causes an endorphin release , with in turn gives

the person doing it a distraction and temporary relief from the emotional pain they're going through . Symbolically , it's also away of expressing the pain they feel , because they can't do so verbally or in other , healthier ways . Most people who harm themselves do so in order to :

- Distract from their emotional distress
- Jolt themselves out of their apathy
- Regain a small sense of control
- Express their over whelming emotions
self- flagellate out of shame
- Express the pain they can't other wise communication , self harm is not suicide, but it can be dangerous.Youngsters with depression disorder can also be given a diagnosis of Adjustment Disorder with depressed Mood. The other mood disorders melded in DSM-IV, Bipolar disorders and cyclothymia involve the presence of mania as well as depressive symptoms.

In addition to the presence of mania , at least there or more other symptoms must be present in order to meet the criteria for Manic Episode.

Symptoms used by DSM -IV to Diagnose a Manic Episode

- Persistent elevated expansive or irritable mood
- Inflated self- esteem
- Decreased need for sleep
- Being more talkative than usual
- Feeling of thoughts reaming
- Distractibility
- Increased goal - directed activity or psychomotor agitation
- Excessive pleasurable activity that can lead to negative consequences. Individual diagnosed with bipolar and cyclotheymic disorders experience both mania and depression . In comparison with depression loss in known about these disorders in children and adolescents .

Influences on the Development of Depression :-

Manyfactors influence the development of depression.

(i) Biological Influences :- Biological views of depression children and adolescents focus in genetic and biochemical influences .

(ii) Genetic Influences :- Genetic influences play an important role in depression . Number of research findings support heritability component . Based on observation that mood

disorders tend to run in families, a genetic basis for them has been proposed. According to Weissman, people with first degree relations with whom an individual shares 40 percent of his or her genes who have a mood disorder are ten times more likely to develop one than people with unaffected first degree relatives. Allen has reported a higher average concordance rate for bipolar disorder in monozygots than in dizygots.

(b) Biochemical Influences :-

Genes act by directing biochemical events. Researchers have looked at the biochemical process, which may play a causal role in affective disorders. Research has linked these disorders to chemical imbalances in serotonin and noradrenaline. Schildkraut argued that too much noradrenaline at certain sites caused mania, whereas too little caused depression. Later research suggested that serotonin played a similar role. Study of the neuron endocrine system reveals that deregulation of the neuron endocrine system involving the hypothalamus, pituitary gland and the adrenal and thyroid glands is thought of as a 'hallmark' of adult depression. These systems are regulated by neuronal transmitters.

Findings regarding biological correlates of depression in children and adolescents are limited and sometimes contradictory.

(ii) Social Psychological Influences:-

It is quite often believed that depression results from separation and loss. Psychoanalytic descriptions of depression enunciated by

Freud emphasize the notion of object loss. The loss may be real or symbolic. Psychologists believing in the psychodynamic perspective emphasize loss of self-esteem and feelings of helplessness which result from object loss and they minimize the importance of aggression turned inward toward the self. The cognitive factors also play an important role in depression. He viewed that depression results from negative views of the self, others and future. He hypothesized that depressed individuals have developed certain errors in thinking which result in their distorting even mildly annoying. Many research studies found evidence in depressed youngsters for the cognitive distortions suggested by Beck's theory.

Influence of Parental Depression:-

Hammen and her colleagues compared the long term effects of maternal depression and maternal chronic medical illness. Rates of disorder were higher for children of depressed mothers than for those with higher rates for children of depressed mothers than for those with medically ill mothers. Finally, there is a link between parent-child attachment and depression. Attachment theory holds that children's internal working models or

representations of the self and the social world are mainly influenced by early attachments. In short, working models that guide future experience are first developed on the early attachment relationship.

Suicide among Children and Attachment :-

Suicide is often thought of as a symptom of disorder such as depression. Many research findings confirmed that depression is related to suicide among children and adolescents. Levy, Jurkloric and Spiro suggested that constructs such as hopelessness that are associated with depression have been found to be predictive of suicide behavior. The longitudinal study of Kovacs reported that a significantly greater number of youngsters with depressive disorders attempted suicide than did youngsters with other disorders. Multiple factors contribute to an increased risk for suicide. At the level of individual, risk factors include physical illness and psychological disorders, which involve attributes such as depression, hopelessness, impulsivity and aggression. Family factors and family disruption are also cited as risk factors. Other factors such as high levels of stress in institutions and social relations and social-cultural influences are also thought to contribute to increased risk. Since the problem solving and self-regulatory skills and the ability to cope with stressful circumstances are limited in youngsters they become vulnerable to suicide behavior.

Lewinshon proposed a model of risk factors to suicidal behavior. According to them the contributors to suicidal risk are psychopathology, physical illness, environment and interpersonal problem. These four constructs are thought to have both a direct effect on suicidal behavior and an indirect effect which is mediated through the adolescents' cognitive / coping styles.

Assessment of Depression :-

Since depression may manifest itself in a number of ways throughout development, the assessment of depression is likely to involve a number of strategies and to sample a broad spectrum of attributes. Further, youngsters who experience depression are also likely to experience a number of other difficulties. Since the variety of influences may contribute to the development of depression, assessing the parents, family and social environment as well as the individual characteristics of the youngster is informative and hence essential.

A general clinical interview and the use of a general dimensional instrument like the child behavior checklists are common tools. Interviews intended to yield DSM diagnosis and a variety of measures that focus more specifically on depression and related constructs have been developed. These interviews and assessment devices have greatly

facilitated research on depression in adolescents. Self report instruments are like most common measures of depression. The children's Depression Inventory is an example for this. It is modeled on the Beck Depression Inventory, which is a commonly used inventory for adults. The other two self report measures developed by Remolds are said to have good psychometric properties. One is Remolds child Depression scale for use with children eight to thirteen and the other is Remolds Adolescents Depression scale for use with youngsters twelve to eighteen. Some self report measures are worded in such a way that it can be completed by significant others such as child's parents. Self report measures completed by both the child and the parent yield information from different sources which may tap different aspects of the child's behavior. Rating by peers can also provide a unique perspective. Measures of characteristics that are related to depression have been developed.

Treatment and Prevention of Depression

Treatment for depressed youngsters have been mostly adapted from the intervention to depressed adult. Treatment includes both Pharmacological measures and cognitive behavioral measures.

(i) Pharmacological Treatments:-

Since the effectiveness and safety of pharmacological medication for depressed youngsters remains unclear the practice of prescribing anti depressant medicines for children and adolescents is still controversial. Selective serotonin reuptake inhibitors such as fluoxetine and other compounds such as propylion have also been employed with depressed children and adolescents.

(ii) Cognitive Behavioral Treatments :-

Cognitive behavioral perspective contributes to most of the psychological interventions for depression. It focuses on educating and modifying the young's maladaptive cognitive like problematic attributions, excessively high standards, negative self monitoring and so on. Interventions suggested for youngsters have been based on downward extensions of interventions employed with adults. This approach has some limitations because the lives of depressed youngsters differ from those of adults on basis of social contacts and skills. The most effective treatment will result from the interventions addressing the relevant developmental experiences of depressed children and adolescents. The good news is that depression can be treated very effectively. The National Institute of Mental Health found that with right combination of antidepressant medication, psychotherapy and support groups of patients improved their depression symptoms. It is unique that the same treatment doesn't work for everyone.

Preventing Depression

. Get Support :-

Talk trusted friends and family members and let them know that what you're going through. You need support as you go through this struggle.

. Talk to primary care Physician:-

Because depression can have physical causes , your doctor may be able to help by checking .

. In a Crisis get immediate help :-

If you are considering harming yourself or taking your own life , get help immediately . your life is worth living and you need support .

. Get advice and support :-

Team of compassionate counselor accepts your feeling . Al thought depression can affect anyone . But if you are feeling depression you should take advice .

. Set a regular sleep pattern :-

One of the main symptoms of depression is that it cause you to sleep too much or too little , which has a huge impact on your mood . Toy to establish a moral circadian rhythm . keep a regular bed time .

. Stay away from drugs and alcohol:-

Smoking , drinking and drug use are connected to depression . By avoiding or reducing it, you will decrease the like hood that depression will strike .

. Find healthy outlets to ease your mind :-

Toy practicing Yoga and mind fullness meditation to form a healthier relationship with your thoughts .

. Nourish your Body :-

When you are depressed , it is easy to let your diet slip or eat emotionally . But what you eat plays a huge role in how you feel and food like healthy fats can even improve bram function .

Summary :

Depression as a heterogeneous collection of disorders . The persistent feeling of sadness or loss of interest that characteristics major depression can lead to a range of behavioral and physical symptoms . Thesemay include change in sleep , appetite , energy fevd , concentration , daily behavior of self esteem Depression can be associated with thoughts of suicide . The psychoemalytic perspective views depressions a a phenomenon of super ego and mature ego functioning . It suggests that the problem of depression believes that there is certainly a disorder of depression among children . It assumes that the youngsters

depression is 'masked' by other problems such as hyper activity or delinquency . DSM iv classifies depression in the category of mood Disorders . The DSM approach holds the views that childhood depression is a disorder with the same essential features as its adult counter part Major Depressive Disorder (MDD). is the primary D.S.M. category for defining depression. The other principal depressive disorder is dysthymic disorder, which is essentially a disorder in which many of the symptoms of major Depression Episode are present in less severe form but are more chronic and persist for a longer period. Bipolar disorders and cyclothymia involve the presence of mania as well as depressive symptoms. Biological factors and social psychological factors contribute to the development of depression. Biological factors include both genetic influences and biochemical influences.

Suicidal ideation is often thought as a symptoms of depression and other such disorders. Assessment of depression has been facilitated by the structured diagnostic interviews . Father self report measures are frequently employed. Both pharmacological and cognitive behavior measures are included in the treatment. Many programmes and change in daily schedule have been designed to improve the social skills and peer relations of children. Inclusion of parents and teachers in the interventional services proves to be effective in eliminating the symptoms of depression.

References

- Abramson , Ly, Metalsky , G.L and Alloy, L.B (1989) ' hopelessness Depression : A Theory based sub type of Depression ' . Psychological Bulletin
- Allen M, Twin Studies of Affective Illness Archives of General Psychiatry, Beck A.T Cognitive Theory and Emotional Disorders. New York : International University Press
- Lokanadha Reddy.P Santa Kumari , A. Kusuma , V.Shyamala Behavior Disorders in children
- Reynolds , W.m Renolds child Depression scale : Professional Manual . Odessa, F.L Psychological Assessment Resources .
- Singh Manjot , K. Naveen , Sharma Manoj , Bakshi Ravleen Prevalence of Depression , Anxiety and stress among students of Punjab University . Chandigarh 2017 .

INITIAL STEPS FOR MUSIC TRAINING TO MENTALLY RETARDED CHILDREN

Dr. Jagdev Kumar

Assistant professor

Department of Music Instrumental

Government Mohindra College, Patiala

Abstract

Music plays an important role in the total educational picture for both children and adults. Recently emphasis has turned toward discovering the new role music can play in the everyday lives of people in relation to use of leisure time. Since music has become an integral part of the curriculum, the purpose of this paper was to discover whether music contributes to the education of the educable mentally retarded, and if so, to what extent. Professional literature related to this subject was reviewed and summarized. The characteristics, problems, and family life of these children were discussed. Persons who teach mentally retarded children were interviewed to determine the nature of the problems involved in teaching these children music. Questions regarding the behaviour of the students toward music, correlating music with other subjects, materials, and length of music periods, curriculum content and other pertinent areas were asked the interviewees. After conducting an item analysis of the data secured from the interviewees, the researcher determined that: 1. Music opens the doors for the teaching of other subjects. 2. The characteristics of the retards should be kept in mind when planning lessons. 3. A variety of materials was used to assist in the teaching of music. 4. Mentally retarded children enjoy the same activities as other children; however, consideration must be given to their mental age and social maturity when planning lessons. 5. Music can be effectively used to promote social growth. In order to present practical and useful suggestions, it will be necessary to delineate between the objectives, curricular activities and methodology even though the three function as an integrated whole in the classroom situation. It is therefore the purpose of this paper to elicit from personal experience a few of more successfully conducted activities and distinguished factors which may prove to be applicable to other music program designed for the mentally handicapped. However it should be understood that this is not an attempt to develop any complete program for music activities.

Keywords: - Methods Techniques Mentally Retarded Children.

Objectives of the paper

1. The social development of an individual in relation to both himself and other group.
2. The development of his ability for emotional and creative expressions.
3. The perpetuation and preservation of mental and physical health.
4. The development of an interest which may be transferred to leisure time activities.
5. The further development of the fundamental academics skills and cognizance of his future society.

Introduction:

Music is a beautiful gift of nature and individual must have to pay their heart and soul to it and in other words, the researcher can say that Music is a source of energy. It is neither be created, nor be destroyed but it can be transferred from one place to another. Music is an essential and necessary function of man. It influences his behaviour and has done so for thousands of years. Music is unique and powerful in its influence on man. Music can benefit handicapped and ill persons by helping them to change their behaviour. At times, music itself elicits this behaviour change, but most often it is the direct or indirect persuasion of the therapist. "By means of music and persuasion, the ultimate goal- to bring about desirable changes in behaviour- is attempted.

There are four basic major musical activities-vocal, rhythmic, appreciative and instrumental-which could be included in music program. On the basis of numerous educational research studies and reports one can anticipate that a group mentally retarded will reveal the following;

1. Extreme brevity of attention span.
2. Poor retention.
3. Intellectual limitation which affect the ability to comprehend abstract concepts.
4. A definite breach between mental age and ability as compared to sociability and general interest levels.

The above factors are low mental ability as related to high interest's level which often present the major problems confronting the music educator. It is suggested that before selecting a list of mentally retarded children the educator must try to change himself identity and try to know their keen interests.

In planning music activities, the music teacher must know the development level of the retardation. It is difficult to select activities and songs that allow the retarded to participate and that are suited to their social development. This difficulty is in selecting

materials for singing. The song must have a simple melody and text with a certain amount of repetition and must be at the retardant's interest and social level. When a child first enters an institution for the retarded and observes the music teacher working with other children, he may readily initiate a relationship with the teacher and same with the teacher to create bond with such child. The teacher must be skilled in observing the students and in reporting his observations. He must be able to tell if extended music style would be beneficial and able to design an effective treatment program. When the retarded student is referred to musical learning, the aim is generally socialization, strengthening of defences, intrusion on fantasy, stimulation, or gratification. There are three levels in establishing social relationships among retarded children. Action games that allow everyone to do similar things and that stress initiation can be performed with a minimum amount of interaction in the group. The music teacher can structure games, dances, songs, and rhythm band activities that require increased consideration for others in the group. The hyperactive child may participate in short action songs or games that provide an outlet for his physical need to move. Because these songs are short, the child may withdraw between songs, but be brought into group activity for increasing lengths of time. Much of the objectives, curricular activities and methodology for 4 preschool children is directed toward preparation for special education classes. If the child is not able to interact, he will not be able to tolerate the group activities within the classroom or to pay attention long enough to learn. The detailed and practical study of researcher objectives regarding this paper with examples is explained as under:

Objectives of the paper

1. The social development of an individual in relation to both himself and other group:

The social development of an individual in relation to both himself and other group are too complicated in both cases of during the adolescent age. Retarded adolescents often need musical therapy for social interaction. Both boys and girls may be afraid to initiate relationships with the opposite sex because their reactions are sometimes extreme; they laugh too loudly, cry too easily, and may feel rejected as the result of an unimportant incident. Adolescents need a structured setting in which to try a variety of means of establishing relationships. When adolescents feel self-conscious, music can fill the void in conversational lapses. Music groups can give the patient an opportunity for more social and individual responsibilities. The second aim of music therapy to be considered is the strengthening of defences. Patients who have difficulty with impulse control benefit from tightly structured activities that are gratifying to them such as a drum

corps or a modern dance group. In a group of this type, self-discipline is a necessity to give the group a uniform appearance. In performance, the retardation feels a sense of self-pride and self-accomplishment.

2. The development of his ability for emotional and creative expressions:

Music can also be used in the classroom as a therapy for the growth and development of student's ability for emotional and creative expressions in the world of fantasy. The fact that an individual may be functioning on a retarded level does not always indicate that the problem was initially the result of brain damage. It may be the result of an emotional disturbance or a lack of sensory stimulation. The patient may be able to begin with concrete reality such as keeping time to music with simple instruments and progress to an acceptance of the reality of his feelings and behaviour. Music that encourages motor participation can be useful because it intrudes on the student's fantasy life.

3. The perpetuation and preservation of mental and physical health:

Stimulation is another aim in treating the mentally retarded students in the classroom. Often retarded children are from culturally deprived homes. They need the reinforcement of successful participation because their inability to compete causes them to be satisfied with less than they are capable of achieving. The student's gains increased confidence in their ability to learn new material when he participates in structured music activities. Their confidence stimulates their desire for learning as well as their desire to expand his interpersonal relationships.

4. The development of an interest which may be transferred to leisure time activities.

Music is an excellent activity for retarded children and adults who lack a sense of gratification. Children and adults enjoy performing in programs if they feel assured of success. These performances also allow emphasis on grooming, appropriate group behaviour, and responsibility. This is a way for them to learn to use leisure time without having someone plan every minute for them for the perpetuation and preservation of mental and physical health.

The further development of the fundamental academics skills and cognizance of his future society

All is lost if the retarded are not shown how to use adequately what they have learned in therapy. The teacher must show them how they might use music in their homes or every day in their lives. Those who have learned to play instruments must be

encouraged to continue. Music has much value for the mentally retarded. Music fulfils a number of their needs in a nonthreatening way. In summarizing, music activities can minimize the differences between the mentally retarded and normal children. The fundamental responsibility of academic institutions for mentally disabled children to develop academic skills among them for their future. After reading and studying several sources of the subject of music therapy in their academic institutions, the researcher knowledge has been greatly expanded.

Conclusion:

After analysing the above points/ objectives the researcher can conclude that this paper serves only as a summary of the things that I have learned. My primary source has been *Dr. E. Thayer Gaston's book, "Music in Therapy"* which is a collection of articles by many different authors and open discussion with my colleagues and friends like Dr. Gagan Thapa, Dr. Swarn, Dr. Balkaran and My Big Brother Mr. Anupam Mishra. I have learned of the great value of music in treating persons who are mentally retarded as well as persons who are physically handicapped. Being as an Assistant Professor of Music Instrumental, I observed that first of all, any person who wants to teach music to mentally retarded persons, first of all, primarily everybody must be a musician or music minded. After he/she has completed his training as a musician, he must seek an understanding of psychology and sociology and clinical experience. Music teaching or therapy is more than a profession. It is a service to mankind which requires love, patience, understanding, and dedication.

References

1. American Music Therapy Association. "About Music Therapy & AMTA". About Music Therapy & AMTA. Retrieved January 2, 2021.
2. Gaston, E. Thayer (1968). "Man and music". In Gaston, E. Thayer (ed.). *Music in Therapy*. New York: The Macmillan Company. pp. 7–29.
3. Chase, Kristen M. (2002). *The Music Therapy Assessment Handbook*. Columbus, MO: Southern Pen Publishers.
4. Gfeller, Kate E. (2008). "Music: A human phenomenon and therapeutic tool". In Davis, William B.; Gfeller, Kate E.; Thaut, Michael H. (eds.). *An Introduction to Music Therapy: Theory and Practice* (3 ed.). Silver Spring, MD: The American Music Therapy Association. pp. 41–75. ISBN 978-1884914201.

5. Bruscia, Kenneth E. (1987). "IAP scales and criteria". In Bruscia, Kenneth E. (ed.). *Improvisational models of music therapy*. Springfield, IL: Charles C Thomas. pp. 465–496.
6. Schneck, Daniel J.; Berger, Dorita S. (2006). *The Music Effect: Music Physiology and Clinical Applications*. Philadelphia, PA: Jessica Kingsley Publishers. ISBN 978-1843107712.
7. Sarrazin, Natalie (2016). "Music: Fundamentals and Educational Roots in the U.S.". *Music and the Child*. Milne Library: Open SUNY Textbooks. ISBN 9781942341208.
8. J., Levitin, Daniel (2007). *This is your brain on music : the science of a human obsession*. ISBN 978-0452288522. OCLC 1054099500.
9. "Music as medicine". *apa.org*. Retrieved April 24, 2017.
10. McCaffrey T, Edwards J, Fannon D (2011). "Is there a role for music therapy in the recovery approach in mental health?" (PDF). *The Arts in Psychotherapy*. **38** (3): 185–89. doi:10.1016/j.aip.2011.04.006. hdl:10344/3362.

EDUCATION AS ACCELERATOR OF AESTHETIC VALUES

Prof. Gusev Kaur

Mehar Chand College of Education, Bhanopli

Abstract:

Our aesthetic values are an important part of our lives because they shape our decision making and consequently our personality. Unison of education and values is perhaps one of the most important ends-in-view of education as well as of the society. This is all the more desirable for socially disadvantaged. Quite sordidly, the scenario we normally encounter is full of morbidity and frustration that make education dissociated from the socially disadvantaged and vice versa. What is more appalling is that when there is an ever-increasing gulf between the rich and poor in the society, thanks to lop-sided econometrics, the socially disadvantaged with all their promises and poignance are being continually ostracized. But then, who ignores the blessings of education which makes no barrier in cultivation and dissemination in the right direction? Certainly, there is a definite wind of change in accepting or sharing the fact that education has many more things to do and many more roles to play specially in the field of the socially disadvantaged, where a certain sense of revival of sensibilities and nursing of good sense have become a bright reality. This has been further made divergent in our vision of values to be inculcated amongst the socially disadvantaged. Hence, the importance of acceleration of aesthetic values in education for the socially disadvantaged in particular.

Admittedly, in introducing education for values for the socially disadvantaged cultivation of aesthetic sensibilities makes our approach to education very significant and stimulating. The minimum task force required for this purpose envisions of the following.

1. Generalising Emotional fluctuation

The socially disadvantaged are alienated from the mainstream of the society in respect of values, cultures, ethos and moorings. The continual tension between one society or the other arising out of emotional instabilities has given rise to conflicts and revolts so much that a continual pattern of imbalance in mutual understanding and appreciation has greatly affected the mainstream of the society. The socially disadvantaged are terribly feeling a certain sense of poverty in all affairs of life- cultural, aesthetic, religious and soon.

The socially disadvantaged have been receiving great commotion in experiencing facts projected through mass media .As the world is coming nearer to every human being in every society, near or distant , poor or affluent, the life style with all its variations an richness is making a radical and revolutionary impact upon them. All drawbacks and shortcomings of the society no longer remain an unknown affairs and so the society no longer remain an unknown affairs and so the wills and aspirations of the humankind are getting newer and newer dimensions among the have nots and the unfortunates in the society . Tensions run high amongst the socially disadvantaged not only in fulfillment of consumable goods but also in appeasing sky-kissing hopes run riot in frustrations and disappointments.

Education should open out newer avenues of bringing these socially disadvantaged into the focal point of interest in negotiating emotional instabilities. Anger, fear hatred, temptation, jealousy and revolt are the major emotional outbursts of the socially disadvantaged. Education should cater to them the fundamental opportunities and avenues of alienating them from emotional imbalance and providing them with the education of contentment in self -fulfillment through self-assertion in self-restraint and self-purification.

2. Decoding The values

The deterrent forces of value crisis always await prompt negotiations in right earnest specially in the web of society where values are not cultivated in all sincerity of purpose and promise of poignance. The socially disadvantaged are normally a victim to devaluation of values. As they are dissociated from the main stream of the society and suffers from value constraints, education play a distinctive role to create values and nobler sensitibilities which lie dormant amongst them.A certain sense of reorientation by bringing the disadvantaged people of the society by means of highlighting and practicing the most essential day to day vulnerable components of values is really on the anvil, and so channelizing education towards this direction is the need of the time.

3. Deadlock of Sentience

There is a certain pattern of crisis of consciousness revealed every day in every affair of life and this is perhaps very significantly viable in case of socially disadvantaged. Education should negotiate this problem and ensure proper avenues to ward off the shortcomings of different attitudes to life and work, especially in case of the socially disadvantaged. Already ostracised from different social systems, they require a certain sense of solidarity in social consciousness , which enshrines the all-embracing spirit of socio-aesthetics that provides everyone irrespective of status and standards in the

society with the invaluable avenues of exercising truth, beauty, goodness, humility, mutual, respectability and so on.

4. **Catholicity and Chastity: The finch Norms**

The socially disadvantaged greatly feel the finch norms of tolerance and simplicity. As they are a class by themselves, thanks a lot to the burgeoning global society, the meaning of tolerance and simplicity hopelessly come down to the level of regardless sympathy and abject restraint more often than not coming down to the degraded level of Third Citizenship. This is undeniably a sad chapter in the history of man the social being. Already, education is confronted with a new generation naggingly suffering from countless social ukase consisting of drug menace and maladies of diverse dimensions.

Bearing in mind the whole gamut of global human relationship, education for the socially disadvantaged looks forward to a newer approach to a global social relationship where the invaluable and essential norms of life and work are prioritised in terms of providing them with ample opportunities for assertion and enrichment of finer issues and nobler sentiments closely associated with the growth and development of man and society.

Acceleration and Primacy of Creative and Delicate Sentimentalities

Revamping and reorienting education for the socially disadvantaged essentially prioritise acceleration and excellence of the creative and critical sensibilities of the socially disadvantaged. These call forth some special programmes of activities, which may include the following:

- (a) Sharing and interacting with social and cultural experiences: The socially disadvantaged are hardly given opportunities to ventilate their individual comments and reactions, however significant or suggestive it may be, on different social and cultural happenings, and even if this becomes possible, the value-judgments associated with their social and cultural experiences. It is often found that the socially disadvantaged are not in a practical role to share their creative and critical faculties of their thinking only because there is a certain tendency in the society to minimise their importance simply by evading glaring facts which might stand in the way of freedom of mind jeopardised and dwarfed for reasons best known to vested personalities.
- (b) Accentuating greater social participation: As education is a living means of socialisation, accentuation of greater social participation is a must for globalised human society. Every society in order to be vibrant and pulsating with radical and

revolutionary programmes of social activities cannot but welcome the socially disadvantaged into the citadel of global human advancement. As a matter of fact, any individual socially disadvantaged or otherwise, frantically seeks a favourable platform of union of mind in different items of progress in the society. Naturally, if there is a cordial atmosphere of social understanding among different people in the society irrespective of their caste, creed, community, colour and sex, the progress of human society becomes a living reality. In most cases it is found that there is an undesirable atmosphere of misunderstandings, doubts and disbeliefs amongst the different sections of people in the society. This creates a sense of frustration and at the same time that of evasiveness amongst the downtrodden and the advantaged in the society respectively. This definitely destroys the image of a healthy society where education is sometimes compelled to remain as a mute spectator.

Education for the socially disadvantaged is indeed a challenge to the global vision of humane endearment. For real reorchestration attuned to the fusion of the socially advantaged and the disadvantaged, it will have to introduce some essential programmes of action where work is turned into worship, where no barrier of thought and expression is allowed and where freedom of mind clubbed with freedom of joy find ample avenues of efflorescence.

Admittedly, education cannot but play a vital role in eradicating all issues and problems associated with education of socially disadvantaged. To begin with, the education of having, loving and being should be closely fused with every programme of activity related to eliminate the cravings of the socially disadvantaged. Fortunately, of course, there is a wind of change in the education of man, so far as temperamental values are concerned. People today frankly admit that the problem of being disadvantaged is not limited to a single section of the society, nor should it be viewed that there is a typical class-system, which breeds class-consciousness damaging the vision of man. There is also a parallel factor, which cannot be denied. It is indeed a happy sign. It simply asserts that there is none in the society who escapes disabilities in one form or the other. Therefore, from the psychological point of view, individual differences also make room for welcoming individual similarities, which in broader canvas branded as the society allow a broadened vision of man who can easily habituate himself in apparently changing and diverse human conditions. Turning back to socio- aesthetics as one of the fundamental ends-in-view of social humanism, education has a lot to do in bringing

about certain sense of cordial and humane relationship amongst persons specially identified as socially disadvantaged.

Education is a journey tough and unending. Education for the socially disadvantaged is definitely a tougher journey, which cannot but negotiate different challenges and complex constraints. In a country like India, ranked as the largest democratic country in the world with a population of more than a hundred crores, where different sections of people live together in peace and amity, brotherhood and sympathy, the problem of the socially disadvantaged no longer remains a problem as such but a challenge to eliminate some of the disadvantages which sometimes create misunderstanding and disarray of mind. Education has much more to do than mere formalising it with age-old instructions and methods imparted in different educational institutions. Formalised education, which is normally branded as formal education, has almost nothing to do to ameliorate the constraints of the socially disadvantaged. Education must be a natural affair for them. It must go from door-to-door in the society without any prior instruction or intimation, imposition or suggestion. It must be as natural and living as one is habituated in leading one's life every day, every moment. It must also be -

Spontaneous affair of life, where everyone is concerned with the trials and tribulations of life as it happens or likely to happen. The challenges of education are indeed the challenges of life and society. If education reaches every nook and corner of the society, the problems of the socially disadvantaged would automatically be challenged and given due attention.

- Meanwhile, educational strategies and experimentations especially related to the socially disadvantaged should be given a look afresh, where the inputs of best minds, best visions, best sensibilities and best courses of action are accommodated and exposed in the best manner. Fortunately, best minds are not rare, best visions are not paltry, best sensibilities are not absent and best courses of are not lacking.

What is right now required in the precinct of education of the disadvantaged is to bring back the lost glory and honour of man, the best representative of any society.

The value of aesthetics lies among other things, in the support it provides for critical thinking and creativity, characteristics that are important for encountering an unknown future and for developing democracy. Moreover, aesthetics might contribute to a good life. Aesthetic learning challenges the prevailing concept of knowledge in secondary school and in higher education. Furthermore, it raises the question of the

purpose of education, whether it should be for freedom or for profit. Today the economic organization OECD plays a leading role in school development in Europe, and economic growth seems to be a guiding principle for educational change. Policy documents highlight the importance of innovative and creative thinking both when it comes to growth and well-being .However, there is a tension between combining innovative and creative thinking with the objectives model in which education is broken down into measurable targets. Aesthetic learning might open up for unrealized knowledge and unexpected outcomes that cannot be predetermined and that can be difficult to measure. In the end, what education should be about boils down to what kind of people we want to educate in what kind of society.

References:

- The Role of Theory in Aesthetic- Weitz,M(1956)
- Modern issues in Education-Mohit Chakrabarti
- Aesthetics –A critical anthology-Dickie,G(1983)
- Encyclopedia of Aesthetics-Kelly,M.(Ed)(1998)

COMPOSITE CULTURE IN PRE-PARTITION PUNJAB

Dr. Bhupinder Kaur

Mehar Chand College of Education ,
Bhanopli

Abstract:

For my dissertation I would like to explore the shared cultural and religious practices of pre-Partition Punjabis which transcended community boundaries, and questioned the logic of a strict division between religious communities. I will focus on Sufi shrines and local religious cults, popular festivals, and the ballads and narratives of Bulhe Shah and Waris Shah. All these were aspects of the shared culture of Punjab and came under attack in the late 19th century as socio-religious reformers attempted to construct strict boundaries between communities defined on the basis of religion. I want to examine whether the composite culture of Punjab withstood both the attempts of religious leaders to reform it out of existence, and the growing communalization of identities in the region.

The history of Punjab can be viewed as leading inexorably from cultural diversity and pluralism to an increasing obsession with community boundaries, which culminated with the partition of 1947. The vivisection of Punjab on the basis of religious identity, and the violence, dislocation and rupture that came with it, meant the destruction of the shared Hindu, Muslim and Sikh culture of the region. This loss of shared cultural traditions and patterns of co-existence is lamented in much of the writing on Partition, both fiction and non-fiction, and there are frequent articulations of the need to ‘preserve a memory, however fugitive, of that culture before time and history have placed it beyond reach.’¹ The historical literature on Punjab, however, has as its backdrop the fact of Partition and attempts to read its roots further and further back into history. In such a teleological reading of Punjabi history, there is little scope to examine those aspects of culture which brought communities together rather than prised them apart. This is perhaps rashly what I want to do.

This paper is divided into four sections. The first section is a brief analysis of the historiography of Punjab and the few attempts to write about the popular and syncretic aspects of Punjabi culture. The second maps out some important sites on which the historian can focus to recover the textures of shared Punjabi culture. The third focuses on

the attacks on that culture and whether these attacks were successful in destroying it. The last section discusses sources and methodology.

Historiographical Approaches to the Study of Punjabi Society and Culture

British histories of Punjab represented it as a region of instability, violence and a long established tradition of communal animosity. They viewed all conflict in pre-colonial Punjab as resulting from deep-seated religious hostility. By contrast, mid nineteenth century histories penned by Punjabis emphasised a shared past the idea of a '**sanjhi Punjabiyat**' and detailed a shared cultural landscape. Ganesh Das' *Char Bagh-i-Punjab* for instance, sees the people of Punjab as consisting of three communities Muslim, Sikh and Hindu however, there was no single criterion in his work by which he divided the people of Punjab into social groups. The criteria he used ranged from religion, sectarian belief, profession and tribe. By 1900 however, with the growth of socio-religious reform movements in urban centres like Lahore and Amritsar, new community-centred histories began to proliferate. These bypassed the folk forms and shared cultural traditions of Punjabis and focused primarily on the evolution of what they saw as distinct and monolithic religious communities.

This trend of writing community histories continued in the work of nationalist historians and beyond. The historiography on late nineteenth and twentieth century Punjab tended to emphasize the social formations of religious community, class, and *zat*. J.S Grewal's *The Sikhs of the Punjab* traced the development of a Sikh identity and community from the foundation of the Sikh panth to the demand for a separate Sikh nation of Khalistan in the late seventies. Richard Fox focused on the privileging of a militant Singh identity by the Akalis who were committed to an orthodoxy that they believed represented original Sikhism, but that in many respects had only been promulgated by an urban reform movement in the last quarter century. Fox detailed the role of the colonial state in nurturing Singh identity, in order to constitute a martial species for an Indian army arranged on racial principles. The work of Kenneth Jones focused on the Arya Samaj, and the role played by the Samaj in the emergence of a reformed Hindu identity and consciousness in Punjab. In *Empire and Islam*, David Gilmartin examined the colonial encouragement to *zat* or tribal identities and the slow and conflicted process of the emergence of an 'Islamic' identity through the efforts of both reformist pirs of the rural Sufi shrines as well as the urban ulema. Writing a history of the construction of Jat identity in rural south-east Punjab, Nonica Dutta related it to the decline of warrior culture, the rise of a village based peasant economy, the influence of the reformist ideologies of the Arya Samaj and the decline of syncretic traditions. Thus,

most of this scholarship studied the sharpening of community boundaries. The backdrop, either implicitly or explicitly, was Partition on the basis of religion, or the rise of the Khalistan demand on the basis of a reified Sikh identity.

Almost all the books referred to above are prefaced by a description of the remarkable diversity and plurality of Punjab in terms of religion, language and culture. However, informed by the predominance of religious reform movements in the late nineteenth century, the colonial categorization of ‘tribes’ and ‘castes’ as the region’s most important social institutions, and the region’s partition in 1947, the historiography of colonial Punjab largely neglected the cultural and religious practices shared by most Punjabis, and those forms of sociality that transcended the boundaries of religious, caste or zat differences.

Important exceptions to this trend is the work of Harjot Oberoi, Anil Sethi, Anna Bigelow and Farina Mir. Both Oberoi and Sethi uncovered aspects of the shared popular culture of Punjab, but their focus remained on the attacks on that culture by urban reformers in the late nineteenth century. They portrayed a world in which Punjabis quickly gave up their syncretic cultural traditions and began to subscribe to the normative religious and cultural practices propagated by, for example, the Arya Samaj and Singh Sabha movements. But was this the entire picture? Did Punjabis indeed turn away completely from their syncretic culture? Or is there evidence to suggest that syncretic Punjabi culture was resilient in the face of reformist attacks and sharpening community boundaries?

Farina Mir’s work explores the practice of saint veneration, particularly of Muslim pirs, which she understands as ‘a locus of a kind of sociality in which people participated irrespective of their religious, class or zat affiliations.’ Anna Bigelow’s research on Malerkotla provides another kind of affirmation. The only Muslim majority region in Indian Punjab today, Malerkotla is a refreshing reminder that communities continue to have an interest in cooperative cohabitation and actively work to create spaces where pluralism and difference are embraced and applauded. Malerkotla remained peaceful during the bloodshed of Partition as well as during the anti-Sikh riots following the assassination of Indira Gandhi. Up to the present day, this area is characterized by bhaichara or brotherly harmony. Anna Bigelow examines the nature and impact on civic life of inter-religious exchange at local shared sacred sites whose patronage, management and devotional traditions are shared by multiple religious communities.

The Ingredients of Shared Punjabi Culture

The previous section of the paper has referred frequently and interchangeably to the

‘shared’, ‘composite’, ‘popular’, and ‘syncretic’ culture of Punjab. These various terms have been used to suggest a culture and set of practices that transcended community boundaries. In terms of dress, food, music, leisure, entertainment and even language to a certain extent, a whole range of distinctly Punjabi preferences and practices can be readily discerned. Moreover, these commonalities and shared attitudes are not confined to the non-religious aspects of life. In sharp contrast to the narrative of religious polarization, there is a powerful sense in which Punjabi religious expressions have flowed across religious divisions.

An extremely important source for the study of Punjab’s shared culture is the colonial census. This is ironic because the census was instrumental in introducing new fixed and bounded definitions of religious identity and became the basis for the increasing competition between communities for access to employment, education and political representation. However, the census also documented the gaps between the categories the British thought governed social and religious behaviour and the way people actually lived their lives. Census officials constantly came up against evidence that defied the logic of imperial taxonomies which regarded the Punjab as constituting separate and well defined religious groups. The bewilderment of these scholar-officials is characterized by the words of Denzil Ibbetson, the Commissioner of the 1881 Census of Punjab: ‘on the borderlands where these great faiths meet ... the various observances and beliefs which distinguish the followers of the several faiths in their purity are so strangely blended and intermingled that it is often impossible ... to decide in what category the people shall be classed. Successive census reports show that large numbers of Hindus regularly undertook pilgrimages to what were apparently Muslim shrines, many Muslims conducted part of their life-cycle rituals as if they were Hindus, and equally, Sikhs attended Muslim shrines and Hindu sacred spots.

The worship of Sufi pirs was one common practice that brought together many Punjabis. Both Ibbetson and E.D Maclagan, the authors of the Punjab Census Reports of 1881 and 1891 respectively, gave detailed descriptions of shrines of saints such as Sakhi Sarwar Sultan and Baba Farid which were the focus of the shared piety of Punjabis. Sakhi Sarwar’s shrine at Nigaha in the Dera Ghazi Khan district was described as containing the tombs of the saint and his wife, a shrine to Baba Nanak and a temple to Vishnu, and held up as ‘exemplifying the extraordinary manner in which religions are intermingled in the Punjab’. Major Aubrey O’Brien, a court appointed trustee of a Muslim shrine, commented on the popularity of the Sakhi Sarwar shrine and the ‘cosmopolitan’ nature of the congregation: ‘Men, women and children, Sikhs, Hindus and Mohammedans alike,

come from all the districts in the Punjab. There are traditions to suit each and all are welcomed by the Mahommadan servants of the shrine. Baba Farid's shrine at Pak Pattan in the Montgomery District drew enormous crowds of Hindus and Muslims for its annual fair and was repeatedly mentioned in census reports. Ibbetson described the numerous saints that had a following in Punjab as 'generally Mahomedan', but adds that they were worshipped by Hindus and Muslims alike with the 'most absolute impartiality'.

There were also innumerable local goddesses and cults which were subscribed to by Punjabis across communities. These included Guga Pir, whose primary prowess lay in overpowering snakes and curing snakebites; and Sitala Devi, the 'Cool One' who was said to cure small pox. There was also the cult of the Panj Pirs or Five Saints, although who the five saints of the quintet were could vary: sometimes they were the five Pandavas, sometimes the five holy personages of Shia Islam, sometimes a selection of Muhammadan saints. In the centre and west of the province there could be found 'a queer admixture of Hindu and Musalman objects of worship', and the same list of the Five Saints could contain Sakhi Sarwar, Guru Gobind Singh, Durga, Vishnu and Khwaja Khizr, or Guga Pir, Balaknath Thakur, Sakhi Sarwar and Shiv.

The Punjabi literary tradition was another site which spoke of the cultural coherence of Punjabis. A major component of this tradition was the qisse (stories) of Puran-Bhagat, Sassi-Pannun, Sohni-Mahiwal and Heer-Ranjha. While historically qisse had been circulated orally, they also began to appear in published form in the nineteenth and twentieth century. Their circulation in textual form took place alongside their continued public performance in rural and urban contexts. The Heer-Ranjha texts were composed, transmitted and circulated among members of all religious communities in the Punjab. These qisse privilege saint veneration above other forms of religiosity and a concept of piety that does not conform to clear-cut and normative understandings of religion. In doing so, they too challenge the emphasis within existing historiography on the sharpening of religious boundaries during the late nineteenth century and point to a 'shared nexus of piety' subscribed to by all Punjabis irrespective of their religious identity.

The cultural solidarity of Punjabis could also be seen during festivals like Holi and Muharram. Many non-Hindus participated in Holi, and many non-Muslims especially women, took part in Muharram processions. In Lahore and Amritsar the spring festival of Basant was celebrated by all three communities. The particularly Punjabi harvest celebration, Baisakhi, was similarly shared.

Fractures and Continuities

In the late nineteenth century, this shared culture became the target of reformist groups like the Arya Samaj and Tat Khalsa. Shared practices had developed through a process of religious and cultural synthesis resulting from the historic encounters between the Islamic, Hindu and Sikh traditions in Punjab. This cultural synthesis was unacceptable to reformers who were concerned with the clear definition and defence of religious boundaries. Consequently, they launched a vigorous attack on all practices that seemed to blur religious boundaries and dilute distinctive religious traditions.

The Tat Khalsa reformers, for instance, attempted to establish a normative Sikh tradition and do away with the plurality within Sikhism. Their energies were directed at establishing a separation between the Hindu and Sikh cultural universe and constructing a set of life cycle rituals and cultural practices that marked out the Sikh community as distinct. Consequently, they discouraged Sikh participation in festivals such as Holi, condemned Sikh veneration of Sakhi Sarwar and Guga Pir, and censured the undertaking of pilgrimages to non-Sikh shrines. Gyani Dit Singh, a prolific pamphleteer of the Tat Khalsa, wrote tirelessly to condemn the popular religious practices of Punjabis, both because he considered them superstitious and because they resulted in the intermixing of religions and castes. Bhai Vir Singh, a supporter of the Singh Sabha movement also condemned popular religion, and was particularly critical of Sikh women. In his novel *Sundari* he accused them of turning away from the 'true gurus' and teaching 'someone else's religion' to their offspring. 'Your children will grow up to be half baked like you Sikh on the head, Brahmin around the neck and Muslim below the waist', he informed them.

The propaganda of the urban reformers did have an impact on Sikh mentalities. Anil Sethi's research demonstrates that many who had Sarwar as a family saint joined the Khalsa. On the eve of the 1911 census, Sikh newspapers instructed the Sikhs not to return themselves as Sultanis or as Sultani Sikhs. In their view, 'Sultani Sikh' was a 'meaningless phrase', a contradiction in terms since the former appellation denoted an Islamic identity and Sikhs could not be Muslims. The Arya Samajists also condemned what they saw as superstitious and immoral practices within Hinduism. Letters written to the *Arya Patrika* often raised the issue of Hindus attending Muslim shrines. They emphasised the need to 'convince our Hindu brethren that it is repugnant to their religious doctrines and authorities nay it is a sin to pay homage at [Muslim] tombs and shrines'.

Religious controversy and competition in urban Punjab is a familiar and well

documented story. The Arya Samaj and the Tat Khalsa reformers used newspapers, periodicals, pamphlets, bazaar sermons and public debates to popularize their version of 'Hindu' and 'Sikh' tradition, and condemn all practices that ran counter to their idealized view of community and culture. The urban ulema also sought to purge Sufism of 'un-Islamic' elements, and conjured up visions of a golden age when Islam was unsullied by syncretic practices. Religious controversy and an increased communal awareness was only intensified by the British understanding of Punjabi society through religious categories. The atmosphere of communal hostility was characterized by the occurrence of fifteen major riots between 1883 and 1891 over cow slaughter, and controversies arising due to the coinciding of the Hindu festivals of Ram Lila and Muharram. The shuddhi or 'reconversion' campaigns of the Arya Samaj, through which they attempted to bring Hindus who had converted to Islam, Christianity or Sikhism back into the fold, specifically attacked liminal groups. This also added to the atmosphere of communal tension.

Clearly, by the early part of the twentieth century the articulation of group identities in Punjab had gained a new stridency and force. Along with this came a stronger articulation and policing of community boundaries. Much work has been done to document these new fractures in Punjabi society. However, there were also continuities in religion and culture and not all trends in Punjabi society pointed towards increasing polarization and division. At the political level, the continuing popularity of the Unionist Party in the vast rural tracts of Punjab indicates that it was still possible, well into the 1940s, for Punjabi politicians to ally without regard for communal identities. Khizr Tiwana, a leading Unionist, dismissed the Congress and the Muslim League as being 'predominantly Hindu' and 'entirely Muslim' respectively, and projected the Unionist Party as representing the common interests of Punjabis irrespective of community. Their rhetoric emphasising the shared political interests of Punjabis was coupled with a commitment to the shared cultural values of rural Punjab and a commitment to the pluralism of rural culture.

But how far was this true in the realm of culture? How successful were attempts of socio-religious reformers to manipulate popular religion and culture, and replace traditions that served to bring communities together with practices that served to distinguish communities from one another and mark clear boundaries between them? Did the practices and traditions that contributed to the 'composite' culture of Punjab disappear or is there evidence to show that there was no complete cultural transformation in Punjab?

There are no easy answers to these questions. Trying to recover evidence for the resilience of Punjabis' composite culture and traditions is no simple task. However, it is evident that not all Punjabis perceived themselves in the religious categories of 'Muslim', 'Hindu' and 'Sikh' and even many of those who did so, held on to older, shared practices and customs. The continuing worship of Sufi pirs and saints was one aspect of the enduring hold of shared practices. But their worship was also attacked by reformists although the latter's propaganda was not entirely successful in driving out these practices. In the 1911 Census after three decades of the Singh Sabha attack on Sakhi Sarwar, 79,085 Sikhs returned themselves as followers of the Pir and in the section titled 'Hindu Sects Worshipping Muslim saints in addition to their own gods' the 1921 Census enumerated 88,837 worshippers of the Pir. The resilience of the belief of some Punjabis in Sakhi Sarwar becomes even more clear on reading an article titled 'A Panjab Saint' written in 1934 by a lawyer from Lahore. The lawyer gives a detailed description of the continuing popularity of the Sakhi Sarwar cult and the 'extensive' following it has across Punjab. He documents that the 'shrines are visited and offerings are made by Hindus, Sikhs and Musalmans alike and the Majawars or the Pujaris who accept these offerings are also Hindus, Sikhs and Musalmans'. For the Lahori lawyer, the worship of Sakhi Sarwar was politically significant and he described the worshippers of the pir as forming 'a fraternity and model society, in which while retaining their own creeds, they pass as associates and brethren', and suggested that it is on 'principles like these that the foundations of the great Indian nation are to be laid'.

The reformers also failed to ensure that people participated in only the festivals of their particular religious grouping. There had been a persistent campaign against Sikh participation in festivals like Holi and Diwali. But people refused to abandon festivities linked to the agrarian cycle, much to the ire of reformers who filled newspapers with letters condemning the continuing participation of Sikhs in Holi, and of Hindus in Muharram processions. Scholars have documented the incidence of communal violence due to conflict over festival processions and public space. However, festivals were also an opportunity for religious communities to demonstrate a commitment to coexistence and cooperation in an atmosphere which was rife with controversy and confrontation. In 1898 a Muharram procession in Multan became the occasion for riots between members of the Hindu and Muslim communities. In the same year however, in Lahore, Delhi and Ludhiana, Hindus and Muslims participated in each other's festivals. The Civil and Military News in Ludhiana reported the 'sincerity and cordiality of feeling with which

the Hindus joined the Muhammadans in celebrating their festivals of the two Eids and the Muharram, and the enthusiasm with which the Muhammadans entertained the Hindus on the occasion of the recent Dussehra festival'. It went on to add, 'experience has taught both communities that the eclat of the national festival depends, not only on living peacefully together, but also on joining each other in celebrating their festivals'. Such expressions of inter-community solidarity even in urban spaces which are usually seen as dominated by competition and conflict between religious groupings, are extremely significant. There is a need to document how far such practices continue, and whether or not they had all but disappeared by the 1940s.

David Gilmartin has documented the role played by the Sufi sheikhs of rural Punjab in spreading and popularizing the Muslim League's Pakistan demand in the 1940s. Richard Eaton's work on the shrine of Baba Farid at Pakpattan describes the shrine as playing a very different role one that incorporated non-Muslims into its sacred landscape. From the point of view of the present enquiry, it is interesting that until the late 1930s, the shrine continued to integrate people of various castes and creeds into its activities. Many Hindu civic leaders and merchants attended the *dastarbandi* ceremony held in 1938 to mark the installation of a new Diwan at the shrine. Ganpat Rai, a businessman and representative of a large market in Pakpattan, offered *nazranas* on behalf of the *mandi* (market). Many *Khattris* were also in attendance at the ceremony and made offerings to the new Diwan. Clearly, when non-Muslims offered *nazrana* at the shrine, they might not have subscribed entirely to the Islamic conceptual structure of the shrine. However, their doing so is no less significant because of this, and was probably inspired not only by a belief in the charismatic powers of the shrine, but also out of respect for a local institution and out of a sense of civic responsibility.

These examples of continuing co-existence and overlap across religious boundaries are intended to illustrate the nature of the enquiry I am proposing. They testify to the fact that developments in Punjabi history did not all flow inexorably towards Partition and division. At the level of culture and religion, new definitions of what it meant to be Hindu, Sikh and Muslim emerged owing to the efforts of reformers and the institutions introduced by the colonial state. However, older attachments to shrines and saints, ballads and poetry, and popular festivals allowed people to transcend the new boundaries that were being drawn. Sometimes this was done consciously as a political statement and sometimes because it had always been so.

Sources

In order to recover some of these expressions of continuing cultural co-existence and sharing one will no doubt have to play the role of a ‘ragpicker’ of history. Coexistence and interaction make poor record and barely find a place in the archive. I will therefore have to sift through district gazetteers and municipal records to see whether and to what extent people continued to come together across community boundaries for public festivals and celebrations. I will also need to examine reports of pilgrim communities and *murid* registers to assess whether or not there were dramatic changes in the number and profile of people who undertook pilgrimages to the shrines such as those of Sakhi Sarwar and Baba Farid. No doubt newspapers will provide some evidence of resistance to the parting of ways between communities, although once again, the Punjab press was notorious for being sensationalist and whipping up conflict and controversy. Another important source to study how far people held on to older cultural conceptions and inter-community networks would be the tracts of precisely those reformers who tried to disrupt them. The propagandist tracts of the Arya Samaj and the Tat Khalsa would give an indication of whether their efforts were successful, or whether on account of failure they needed to become more vociferous.

Another important source from which one can recover traces of the composite culture of Punjab is literature. A lot of the authors writing in the aftermath of Partition, held on to a vision of Punjab in which despite political undercurrents and religious controversies, the two communities had lived together for centuries in a workable harmony almost like cousins.³¹ Fiction writers of the post-Partition period have testified to this in novels such as *Jhoota Sach*, *Tamas*, *Aag ka Darya*, *Kale Kos* and *Udas Naslein*. In addition, it would also be useful to examine the literary landscape of pre-Partition Punjab to see what sort of themes authors focussed on, and what sort of picture of Punjabi society and culture emerged from their work.

Travelling across Punjab in 1945, Malcolm Darline, an old Punjab hand observed, ‘What a hash politics threatens to make of this tract where Hindu, Muslim and Sikh are mixed up as the ingredients of a well made *pilau*.’³²

It is the flavours that went into the making of that *pilau* that I wish to explore.

REFERENCES:

- 1 Intizar Hussain, *The Seventh Door and Other Stories*, p.13.
- 2 Ian Talbot, 'State, Society and Identity: The British Punjab, 1875–1937' in Gurharpal Singh and Ian Talbot (eds.), *Punjabi Identity: Continuity and Change*, p.8.
- 3 Indu Banga and J.S. Grewal (eds.), *Early 19th Century Punjab: From Ganesh Das's Char Bagh-i-Punjab*.
- 4 Anil Sethi, *The Construction of Religious Boundaries in the Punjab 1850–1920*, Unpublished PhD Dissertation.
- 5 J.S Grewal, *The Sikhs of the Punjab*.
- 6 Richard Fox, *Lions of the Punjab: Culture in the Making*.
- 7 Kenneth W. Jones, *Arya Dharm: Hindu Consciousness in 19th century Punjab* .
- 8 David Gilmartin, *Empire and Islam: Punjab and the Making of Pakistan*.
- 9 Nonica Dutta, *Forming an Identity: A Social History of the Jats*

FROM PAPER TO SCREEN: AN EMPIRICAL STUDY ON SCREEN ADAPTATIONS FROM LITERATURE WITH REFERENCE TO THE *GUIDE*, *TRAIN TO PAKISTAN* AND *PINJAR*

Dr. Neelam Bhardwaj

Associate Professor

P.G. Dept. of English

S.C.D. Govt. College

Ludhiana, Punjab, India

Abstract

Man, being socially hungry creature, is always on a ride to know more information, what others are doing, how they are enacting and why? These questions make us rely on literature made available to us, films inspired by the literature and everything that portrays the culture only to walk along with the society updated and informed. In order to cater a huge audience, film makers from all over the world have adopted literature writings for movie making. The key purpose of these screen adaptations lies in giving visual appeal to the black and white words of the author's writings. Because filmmakers have to consider the taste of audience, the demand of the present time and target audience as per the place and country, it forces the script to be changed from the original novel to make the authenticity of both the medium.

This study is based on three Bollywood movies i.e. 'Guide', 'Train to Pakistan' and 'Pinjar' which have been inspired by R.K. Narayan's *The Guide*, Khushwant Singh's *Train to Pakistan* and Amrita Pritam's *Pinjar*. The research methodology will be content analysis that how writer's experience with words can make movie audience fall for it through the adaptations.

Keywords: Screen Adaptations, Bollywood Film maker, Content analysis, Audience, Novels.

Introduction

Literature has been a way of artistic expression for centuries now. Writers have told tales about gods and goddesses, heroes and their valiant victories, historical epics, romantic tragedies, comic incidents, legendary episodes, and much more. Cinema is by far doing the same thing for quite a few years now. One major strong point in cinema, which is absent in literature, is the advantage of visually showing the whole picture on the screen that helps the audience connect with the moment more closely. What writers of

these literatures are blessed with are the Indian Film directors, who have time and again found their interests within the enlightening or hard hitting and petrifying truths enclosed within the well-researched and knitted content. Films in India often reflect politics, culture, poverty, corruption, patriarchy and over and all disposes the very essence of our culture. Inspired by novels or literature that embraced the culturist value, directors have triumphed the action of putting life into the meaningful framed words. If literature has an impact on culture, so does a Film based upon it; to a greater extent. Indian Films like 'Hyderabad Blues' by Kukunoor, 'Salaam Bombay' by Meera Nair, 'Choker Bali' by Rituparno Ghosh, 'Devdas' by Bhansali, 'Water', one of the trilogy by Deepa Mehta and 'Slumdog Millionaire' by Danny Boyle portrays the life and its situation of Indian society.

For a long time, there has existed an interrelationship and mutual influence between literature and other forms of artistic expressions. This has resulted in painting and music based on works of fiction, drama and poetry, as well as literary works emulating pictorial styles and musical structures. The creative exchange between literature and film was initiated in the last decade of the 19th Century. Initially, film was most related to photography and painting. With the passage of the time, many changes have been made in the film industry. As scientific development advances, many new techniques have been adopted in the film making process. With the help of camera, sound and animation, film has become very interesting and audience catching. In the ancient time, people were fond of watching dramas and with the advent of film industry; the interest of watching drama has changed into watching films. There is a grand and interesting history of the origin and development of Indian film industry, i.e. Bollywood.

Cinema and Literature are two distinct but equally extraordinary works of art. Where literature was a popular form of expression during the 18th and 19th century, cinema has taken its place by the 20th century onwards. There has been a changing trend in the representation of Indian films through the years. The way movies were made in the 1950s is completely different from the way it is done in the twenty first century. Most movies generally like to deliver what the audience desired, and thus the main reason for the shift in the theme and plot of movies would be the shift in the mind-set of the people watching it. Furthermore, there are restricted readers for different genres and subject of novel and literature respectively. But film making satisfies the hunger of a large heterogeneous audience with the element of 'entertainment'. The idea of screen adaptations dates back years ago when people had limited options for entertainment and recreational activities. Being the largest film producing nation, Indians never fall behind in lacking stories or concept for the films. Apart from trying our creative talent on

comedy, fiction, romance, action, horror or thriller, we have always relied upon literature in search for virtuous stories; while every film genre has an Indian social connection for sure which is a reflection of the culture. Though book worms often argue and are unhappy of the adoptions saying, "never judge a book by the Film", there are majority who loves these book stories turned into life within the frames. The time consumption of adapting is huge because primarily the literature is some or the other way related to the culture and keeping the same tone, connecting with the audience interest a writer/director has to adapt the reflection of the society as a secondary significant task; it becomes more complex if the genre is historical. Examples of Satyajit Ray, Mrinal Sen, Ritwik Ghatak, and Shyam Benegal who have had flawlessly transformed many novel words to screen dialogues is inspiring.

Films Based on Literature

There are many films based on literature. At the time of adaptation, many changes have been made to make the films interesting and eye catching. Numerous films have been made from literature. Some of the Films adapted from Indian literature are: 'Pinjar' - One of the most appreciated works of Amrita Pritam, *Pinjar* is a story set in India's partition. On a screen version, with the same name in 2003 the story defines hardships faced by the rural Indian women who were restricted with society laws.'Shatranj Ke Khiladi' - Directed and adapted by Satyajit Ray in 1977, the film is inspired by a book story with the same name by Munshi Premchand revolving around struggle for Independence and dissolution of the princely states. 'Saawariya' - A story inspired by Fyodor Dostoevsky's short story 'White Nights', is adapted by Sanjay Leela Bhansali in 2007.

There are many such Bollywood films which take inspiration from the novels, just like 'Ramleela' by Sanjay Leela Bhansali was inspired by William Shakespeare's *Romeo and Juliet*. Chetan Bhagat's *Two States* adaption into the same name film was the complete reflection of the society and its fight against the losing the love to caste. People tend to relate more when the book/story/concept is transformed into a film.

. Films like 'Jane Eyre', 'Les Misérables', 'The Great Gatsby', 'Wuthering Heights', 'Anna Karenina', 'The Importance of Being Earnest', 'Pride and Prejudice', 'Moby Dick', 'Guide', 'Omkaara' 'Parineeta', '3 Idiots', 'Kai Po Che', 'The Blue Umbrella', 'Tere Mere Sapne', 'Pinjar', 'Namesake', '2 State's', 'Train to Pakistan', 'Tamas' etc are based on literature. Sometimes it may happen that literature is more interesting than films and sometime films are more interesting than original text.

Results and Discussions

As far as title of the paper is concerned, this paper discusses in detail R.K. Narayan's *The Guide*, Khushwant Singh's *Train to Pakistan* and Amrita Pritam's novel *Pinjar* respectively.

***The Guide* (Novel) & 'Guide'(Film) - Similarities and Differences**

The Guide is a novel by R.K. Narayan, published in 1958. Like most of Narayan's works the novel is based on Malgudi, the fictional town in South India. The novel describes the transformation of the protagonist, Raju, from a tour guide to a spiritual guide and then one of the greatest holy men of India. The novel brought its author the 1960 Sahitya Akademi Award for English, by the Sahitya Akademi, India's National Academy of Letters. It is a story of a common guide Raju. Raju performs his duty as a railway guide of Malgudi. Rosie is a heroine of the novel who is a dancer marries to a scholar Marco. Marco is an archaeologist who is always busy with his research work and he does not pay attention to his beautiful and pretty wife Rosie. With the course of time she falls in love with Raju. His husband leaves her and she lives with Raju against his orthodox mother. With the help of Raju, Rosie becomes a famous and successful dancer. However apart from the core story of Raju, Rosie and Marco many episodes and incidents like Raju's childhood, Raju's father's shop business, Raju's mother talk with her brother etc. have been developed by Narayan fully. Raju is arrested by the police for his malpractice and on his release from jail he does not return to his village and roams here and there and eventually reaches at another village, by an innocent villager Velan he is misunderstood as a saint. All the villagers worship him like a great saint and they have great faith in him. As a result, he has to make fast for twelve days to please the God of rain and at the end of the novel Raju scarifies and rain falls.

'Guide' is a Hindi romantic film, directed by Vijay Anand. The film was released in 1965. Dev Anand and Waheeda Rehman play as a leading character in the film. A 120-minute U.S. version was written by Pearl S. Buck, and directed and produced by Tad Danielewski. The film was screened at the 2007 Cannes Film Festival, 42 years after its release.

The movie opens with Raju (Dev Anand) being released from jail. Raju was a freelance guide, who earned his living by taking tourists to historic sites. One day, a wealthy and aging archaeologist, Marco (Kishore Sahu) comes to the city with his young wife Rosie (Waheeda Rehman), the daughter of a courtesan. Marco wants to do some research on the caves outside the city and hires Raju as his guide. Marco is very busy with his research meanwhile his wife Rosie wants to visit many historical places with her

husband but he refuses to come with her and orders Raju to show him various historical places. With the passage of time, both Rosie and Raju develop feelings of love, visit many places, and exchange their ideas, thoughts and feelings with each other. One day on returning from her visit, Rosie goes to meet Marco at the cave where he is generally busy with his research work and finds a girl making love with him. She decides to leave her husband and runs in anger. Raju helps her and offers a shelter in her home against his mother's wish. With the course of the time many incidents take place and movie moves ahead. Raju makes her a famous dancer and he sets her schedule of her dance program. He is arrested by the police for his malpractice. Thus, he ruins his life and business both at a time. Due to his good conduct in the jail, his punishment is lessening down and he is released earlier than the decided date. He reaches another village where he is mistaken as a saint by an innocent villager and he tells his entire story. All the villagers believe him a great saint and have great faith in him. He has to make fast for the villagers to please the God of rain. At the end of the film his mother and Rosie both come to meet him and he dies by hoping that rain may fall.

Certain changes have been made by the filmmaker in the film. First of all, the filmmaker changes the background of the story from Malgudi to Rajasthan. He also uses the flashback techniques in the film. Many incidents like Raju's childhood, his father's shop business, Marco's conduct etc. have been eliminated from the film. Romantic songs and scenes are added to make the film interesting. Thus, both film and novel are interesting in their own way.

***Train to Pakistan* (Novel) & '*Train to Pakistan*'(Film) - Similarities and Differences**

Train to Pakistan is a novel by Khushwant Singh published in 1956. Originally, it was published as *Mano Majra*, a masterpiece containing perfect narrative sequences, artistically planned plot and characters full of life can be coined as the first major Indian English novel on Partition. As V.A. Shahne opines, "It is a grim story of individuals and communities caught into the vortex of the partition of undivided India into two states in 1947" (Shahne 332).

The novel can be divided into four parts viz. (i) Dacoity, (ii) Kaliyug, (iii) *Mano Majra*, and (iv) Karma. These sub-titles are characteristically Indian.

The novel is set in a small village, *Mano Majra*, of Punjab province on the Indo-Pak border in 1947, where the action and interaction of the characters and events of the novel take place. When the Indian sub-continent was passing through the most turbulent period of its history, the Partition accompanied with migration, civil war communal riots, mass killings, women raped and abducted, children injured and property destroyed, the

tiny village Mano Majra seems to be away from the communal problems and fratricidal conflict. Sikhs and Muslims, equal in number, live like brothers at Mano Majra. The simple and innocent people dwelling here are still unaware of the things happening outside their village.

However, the peaceful life of Mano Majra people is disturbed by Mali and his friends, the dacoits, and their routine chores are churned into bits by an untimely arrival of a train from Pakistan. Mali, a dacoit, with his gang murders a money lender – Lala Ramlal, who refuses to part with his treasury. After committing the crime and before leaving the village, these dacoits throw a few bangles in the house of Jugga, Jaggat Singh. He is a local dacoit, who had served several sentences in the past and was ordered by the local police not to leave his house after sunset. But at the time of Lala Ramlal's murder he was with Nooran, the Muslim weaver's daughter, in the outskirts of Mano Majra. When Nooran and Jugga return to the village, they find people disturbed due to the dacoit and murder.

Hukumchand, the recently transferred divisional commissioner, is staying in the officer's rest house. He is engaged that night in a sensual and sexual affair with a teen aged prostitute Haseena. Soon, disturbed by the gunshots and chaos, he leaves the girl and goes to enquire about the happenings. The police come to Mano Majra the next day to collect the details of the happening. The same day, an educated man Iqbal, who calls himself a socialist, comes to Mano Majra by a train and settles at the Gurudwara. He has been sent there for the political enlightenment of the people. Iqbal, not for once also, reveals his religion. Both Jugga and Iqbal are held by police on the charge of murdering Lala Ramlal. Hukumchand orders serve action to get the truth out from both of them. On the other hand, a little disturbed Mano Majra gets the major attack very soon. The peaceful atmosphere of the village soon sees its end.

The events start moving fast. Dark clouds of fear and distrust start hovering over the Muslims and Sikhs of the village. Brotherhood and unity start giving space to apprehensions and hatred. Muslims evacuate their houses and leave for Chandannagar camp for shelter and to be transported to Pakistan soon later.

The arrival of Sikhs from outside and the news of beastly atrocities on them and their brothers in Pakistan bring the attitude of the people to crisis. The Sikh and Hindu fanatics decide to take revenge upon Muslim for what they had done to Hindus and Sikhs in Pakistan. They plan to blow up the train that was to carry Muslim refugees to Pakistan. Both Nooran with Jugga's child in her womb and Haseena are to go to Pakistan by the same train.

Hukumchand experiences helplessness about the nearby ghastly future. He takes a chance by releasing Jugga and Iqbal. He feels that either of the two would be able to save the train. But Iqbal, like Hukumchand feels helpless and withdraws. Jugga comes to know about Nooran and the plan to blow the train. Nooran was also travelling by the same train. He determines to save her. He goes to the bridge and cuts the rope connecting the explosive material with his 'Kirpan' and lets the train cross the border safely. The intention was just one: to save Nooran's life. In the process, he is shot by the Sikh fanatics. Jugga falls on the railway track and the train to Pakistan runs past his body carrying other people along with Nooran safely to their destined station.

'Train to Pakistan' is a Hindi film released in 1998 and directed by Pamela Rooks. It sets in Mano Majra which is a silent village on the border of India and Pakistan, close to where the railway line crosses the Sutlej River. The film develops around the love affair of small-time dacoit Juggut Singh (Nirmal Pandey), with a local Muslim girl, Nooran (Smriti Mishra). Mano Majra incidentally was the original title of the book upon its release in 1956. The villagers are a mix of Sikhs and Muslims, who live in harmony. The Sikhs own most of the land, and the Muslims work as labourers. During the summer of 1947, when the Partition of India was taking place, the entire country was a hotbed of extremism and intolerance. The Muslims in India moved towards the newly formed Pakistan, and the Hindus and Sikhs in Pakistan migrated to refugee camps in India. One day, a train arrives from Pakistan, which carries bodies of all the travellers who have been butchered while they tried to depart from Pakistan. That is when this quiet village is changed forever. The entire film is based on the original novel. Mohan Agashe played his role as Hukum Chand, Nirmal Pandey as Jaggat Singh, Jagaa, Rajit Kapoor as Iqbal, Smriti Mishra as Nooran, Divya Dutta as the Muslim prostitute girl, Mangal Dhillon as the Sub Inspector in the film.

Singh's novel was thematically quite strong and appealing and to adapt it on a silver screen was a challenging task. And Rooks was not an exception. Neither has Rooks excluded much from the novel, nor has she included anything from any other sources. But she has introduced a few alternatives in the characters belonging to the original work. Rooks, in the screen adaptation has presented Hukumchand, the District Magistrate and Deputy Commissioner reminisce the past of Mano Majra. Unlike Khushwant Singh, Rooks has tried to balance the ghost train and bodies in the river (Sikhs and Hindus massacred by Muslims) by showing Sikh Militants looting the Muslims of Mano Majra. Pamela Rooks has tried her best to render it on the screen. It does depict horror and trauma of the Partition period being faithful to the source text. It is too accurate and thus

upto certain extent helps the less perspective reader to understand the novel and to appreciate it better. It faithfully retains the attributes

***Pinjar* (Novel) & ‘Pinjar’(Film) - Similarities and Differences**

Pinjar is a novel written by Amrita Pritam, recipient of Bhartiya Gyanpith Award. It has been later translated into English entitled as *The Skeleton* by Khushwant Singh. The novel published in 1950, soon after Partition. In 2003, almost after fifty years the novel has been brought on screen by Chankya fame director Chandraprakash Dwivedi. In the words of D. R. More, “Pinjar is remarkable for its poetic presentment of the theme of the exploitation of the weaker sex on the background of the partition tragedy” (More235).

The novel deals with the exploitation of the women by the men. Though the novel has the background of the partition, it differs from other partition novels. In novel, the play of love and hate, the complexities of human mind above all the predicament of the abducted women are depicted the background of the partition-tragedy.

In *The Skeleton*, Amrita Pritam tells us the story of a worn Poro, who is first abducted and then married by a Muslim boy named Rashida, and her final reconciliation with her fate. She longs to a family of moneylenders of Chatto, a village in the Punjab. She is young and beautiful and her marriage is fixed with young and handsome youth, Ram Chand from Rattoval, neighbouring village. But unfortunately, Rashida, a Muslim boy has his eye on her for a long time, abducts and takes her home and finally marries her. The ill-starred and disappointed Poro escapes from Rashida's house and goes back to her parents who ask her to back to Rashida. As the parents close their doors upon her, she goes back to Rashida, adjusts herself with him and in the course time gives birth to a child. Now she is given a Muslim name Hamida. Poro-turned-Hamida, however, finds it very difficult live in the Muslim house.

About this time, the partition fever soars up and all no Muslims have to undergo several trials and tribulations. After partition, turmoil is over; the Indian police and army come to take the abducted Hindu and Sikh girls to their homes. Many women go to India happily but Poro decides to live with her husband and son in newly created Pakistan. It is on this note of Poro's reconciliation with the changed circumstances that the novel ends. Thus, in the novel, Amrita Pritam has presented her own experience of partition.

‘Pinjar’ is a Hindi film directed by Chandraprakash Dwivedi and released in 2003. The film is totally based on the English novel *The Skeleton* by Amrita Pritam. Almost all the episodes are taken from the original novel. To make it more interesting, certain cinematographic changes have been made. The film sets during the partition time

i.e. the Hindu-Muslim problems during the partition of India. Urmila Matondkar, Manoj Bajpayee and Sanjay Suri are in the lead roles in the film. Besides critical acclaim, the film also won the National Film Award for Best Feature Film on National Integration.

The novel *Pinjar* is a sad tale of sufferings of Pooro and other females starting from pre-partition period in 1936 followed by abductions of females during Partition of the sub-continent. The film *Pinjar* is about the same sufferings and exploitations of Pooro and other females but at the eve of Partition. Pooro's suffering on the screen start in 1946 and extends up to 1947 where the film ends. Dwivedi does not lengthen Pooro's suffering for eleven long years. He also decreases the number of sufferers as compared to the novel *Pinjar*. There is no reference to Kammo or Tara's characters or their sufferings. The mad woman played by Seema Biswas, the Hindu female refugee whom Pooro helps to reach the Hindu camp and Laajo are the only sufferers shown on the screen. One of the reasons could be that he wishes to focus more on the core events and centralize the major characters, and through access to their psyche, wants his viewers to re-experience the event of partition and the novel too.

Thus, the victims are depicted more as sufferers of communalism during the Partition period. There is a shift in the time period and degree of sorrow and also in the number of the sufferers. This reduction in tragedy helps to balance the audience's capacity of enduring it. Tragedy on the screen does fulfil the function of Catharsis. But too much of tragedy, especially on the screen may dilute the effect and prove melodramatic. The reducing of the time period turns the story purely a Partition film.

Conclusion

Thus, it can be said that Literature and film are the different branches of the same tree. Though both these arts have certain connections and differences, both have a similarity of taking its readers/audience to a different world. Creators of both film and literature are sailing in the same boat. They share a same passion for expressing ideas and emotions and transporting us into different worlds, real and imaginary. Many films are based on the literature and many fictions are also made from the films. Both have their effects on each other. That's why it is true to say that Literature and Bollywood are made for each other. 'Pinjar', 'Train to Pakistan' and 'Guide' are readers and audience catching films and novels. So, literature plays a very important role in every aspect which gives meanings and words to expressions and feelings.

Works Cited

- More, D.R. *India & Pakistan Fell Apart*. Shruti Publications, 2004.
- Narayan, R.K. *The Guide*. Indian Thought Publication, 1958.
- Pritam, Amrita. *The Skeleton*, Sterling, 1987.
- Shahne, V.A. "Khushwant Singh: An Artist in Realism." Naik, M.K.(ed.).
- *Critical Essays on Indian Writing in English*. Macmilan, 1977.
- Singh, Khushwant. *Train to Pakistan*, India Book House, 1956.

STATUS OF WOMEN IN MEDIEVAL INDIA

Prof. Priyanka

Asst. Prof. History Dept.

Sant Baba Bhag Singh University,

Jalandhar

Indian Civilization has accorded varying status to women across its journey in history from relatively liberal in certain spheres in period before later Vedic age followed by general deterioration in period following later Vedic age, to its further acceleration and consolidation in medieval and early modern period. In this paper, we will focus on the status of women in medieval Indian history. With the advent of Islam, new forces appeared on the Indian horizon. These forces not only brought changes in the political, economic, religious sphere but also to a great extent in Indian society. There had been definite deterioration in the status of women in the centuries that followed the Vedic age which we will discuss further through various aspects such as, purdah system, women education, concept of marriage and slavery.

PURDAH SYSTEM

Strict Veiling of women was the common practice among the Muhammadans in their natively lands, which they stressed upon here in India also. Even a liberal king like **Akbar** had to issue strict orders that:

'If a young woman was found running about the streets and bazars of the town and while so doing did not veil herself or allow herself to be unveiled, she was to go to the quarters of the prostitutes and take up the profession'.

B.N. Sharma's view is that purdah before the Muslim rule in India could have been partial. This system became well grounded in northern India by 1200 A.D with the advent of Muslim culture. The Hindus adopted purdah as a protective measure to save the honour of their women folk and to maintain the purity of their social order. Seclusion thus became a sign of respect and was strictly observed among the high-class families of both communities. *Barbosa*, an early 16th century traveller had referred to the strict observation of purdah by the women of Bengal.

Among Muslim, if for any reason a lady of rank discarded purdah even for a temporary period the consequence for her were disastrous. For instance, Amir Khan the governor of Kabul renounced his wife when her purdah was broken when she jumped

from the back of an elephant who had run amuck. The system, however, was less rigorously observed in Rajput families. As the women trained in the art of warfare, would frequently take part in hunting parties and other expeditions. Along with this it is viewed that women belonging to lower stratum of society were entirely free from the bondage of purdah. Furthermore, they were expected to help their husbands in all external pursuits and internal economy.

EDUCATION

Education is a useful tool in the hands of women which makes her strong and independent ways.

Altekar, is of the view that 'during the Muslim rule the percentage of literacy among Hindu women declined with great rapidity'. It can only be asserted for the girls in aristocratic and affluent families which experienced a setback due to invasion but the position of education in the common strata of society was very poor and as the marriageable age was lowered it deprived girls from primary education.

By the tenth century A.D. India became famous as an important Islamic country to which Muslims thronged from all parts of the Islamic world. So, the education was based on the same pattern as imparted in other Islamic countries i.e., religious education. After Mahmud, Mohammad Ghori was one of the most important rulers who played a vital role in sowing the seed of education in India. He despite his political preoccupations, contributed to the cause of education and established some schools in Ajmer. Qutbuddin Aibak who loved learned people, established mosque schools in his province where religious education was imparted to the masses. The *Muizzi college* at Delhi was one of the best centres of learning in the reign of Sultan Raziya. Nasiruddin was also a great scholar and he appreciated and rewarded scholarship. Sultan Ghiyasuddin Khalji established a madarasa exclusively for women because he considered their education essential for the progress of the country. Sultan Firoz Shah Tughluq being an eminent educationist deputed teacher to various parts of empire.

Despite all these developments in the sphere of education, ladies in medieval India, did not attain to that degree of literary education as Muslim ladies of Baghdad and Spain, yet with such luminaries as **Raziya Sultan, Gulbadan begum, Jahan Ara, Mehr Angez, Islam Khatoon** etc. Muslim women in India had no reason to fear comparison with contemporary Muslim women in other parts of the world. *Mira Bai, Dewalrani, Rupmati, Salima Sultana, Nurjahan, Siti un Nisa* (the tutoress of Jaahn Ara) and *Zab un Nisa* (the eldest daughter of Aurangzeb) were poetesses of distinction. The Sultan of Hinawar, in south-west coastal region of India, who was an Arab descendant, seems to

have been particularly keen about the education of his female subjects. *Ibn Battuta* who visited his kingdom during his world tour, informs us that there were as many as thirteen girl's schools in his capital, and the women of that place were pretty, chaste and knew the holy Quran by heart. Hence, it can be ascertained that education of women was limited to the elite and was not a general scenario.

EARLY MARRIAGES

Marriage was an occasion of jubilation and celebrations. Looking at the status of Medieval Indian Girls, historians are of the view that they were married off at the age of 8-10, were not allowed access to education and were treated as the material being. The plight of women can be imagined by one of the shlokas of Tulsidas where he writes "Dhol, gawar, shudra, pashu, nari, ye sab tadankeadhikari". Meaning that animals, illiterates, lower castes and women should be subjected to beating. Thus, women were compared with animals and were married off at an early age. At Another instance, according to Mukundram, a Bengali poet of the 16th century says that a father was considered fortunate and worthy of the favours of God who could get his daughter married in the ninth year. **Afif**, also tells us that the worries of the parents increased when their daughter reached the age of puberty.

Both Hindus and Muslims favoured an early age for boys and girls. **Akbar** wished to interfere with these conditions and fixed the minimum age limit at sixteen years for boys and fourteen for girls. It is difficult to say how far his enactments were carried out. The childhood marriage had its own drawback. The marriage had been the turning point in the life of girls. Early marriage devoid them of any education only of name, regarded as ineligible for any holy sacraments and religious sacrifices, and too young to exercise any influence on the choice of her husband and the position of wife steadily deteriorated. Instead of possessing coordinate authority and equal partnership with the husband in dealing with household affairs her status confined to that of an obedient and humble servant to her lord. A very heart moving drawback of the child marriage was marital faithlessness on the part of the husband. Early marriages were naturally followed by early maternity, which increased the mortality among women between the ages of fourteen and twenty-two. The enormous disparity between the ages of the two parties naturally helped the spread of the practice of having concubines in society. To some extent a polygamous society was also a result of early marriages of girls.

SLAVERY

Slavery has been a socio-economic system under which certain persons known as slaves were deprived of the personal freedom and compelled to perform labour or service. It was a legal or informed institution under which a person (called as 'slave') was compelled to work for another (sometimes called 'The master' or slave owner). The term also refers to the status or condition of those persons who were treated as the property of another person or household. Slaves were held against their will since the time of their capture, purchase or birth, and also deprived of the right to leave, to refuse the work, or to receive compensation (such as wages) in return for their labour. Thus, slavery has been a form of un-free labour.

'The International Encyclopaedia of social sciences' also mentions that 'slavery was defined as an institution whereby someone is subject to the dominion of another contrary to nature.

Similarly, Encyclopaedia Britannica states that "slavery is the social sanctioning of involuntary servitude imposed by one person or group upon another".

Studies indicate that both men and women slaves were not only engaged in different kinds of jobs but also had varied interests. During Medieval times the classification of the women slaves could be ascertained from the important terms dealing with female slaves, such as *Dhatri* (appointed by princely and elite class to nurture their children), *Gehdasi* (domestic women slaves), *Pricharika* (at the disposal of the royals). Despite the various pure and impure works done by the female slaves some of them emerged as cultured and virtuous slaves. *Udda*, *Nonika* and *Valga* are the three names quoted by *Kalhana* who were the slaves of queen *Suryamati* of Kashmir and who jumped into burning pyre when *Suryamati* committed sati with her husband. *Rajasekhara* mentions about a highly educated, very intelligent and a poetess of high order slave girl named, *Vicaksana*. An inscription of 14th century (1343 A.D.) also testifies the property rights of female slaves and their children. This institution that emerged during the later Vedic period, kept on continuing throughout the medieval period and onwards.

In our present write up, we tried to understand the status of women in Medieval Indian society, in accordance with the education, marriage, slavery and the purdah system. A society's condition as good or bad can be determined from the status of women in the respective society. The present sphere of study indicates that the condition of women was not so good, as their status declined more. All strata of women were affected

by this, be it elite, poor or the women slaves. Yet it cannot be neglected that we come across some learned women, reformers, administrators and women warriors too. Which shows us that despite the general social decline, women in this era strived for their existence.

REFERENCE:

1. <http://hdl.handle.net/10603/113757>
2. A Social, Culture and Economic History of India by Chopra-Puri-Das
3. History of Medieval India, V.D. Mahajan
4. A History of Medieval India, Satish Chandra
5. Advanced Study in the History of Medieval India, J. L. Mehta

THE RELEVANCE OF JANE AUSTEN'S NOVEL; SENSE AND SENSIBILITY IN THE 21ST CENTURY

Rupanjit

Research Scholar, Department of English
Punjabi University, Patiala

ABSTRACT

Jane Austen's was recognized as a great and world famous novelist in the beginning of the 18th century. Here, novels are the best source of communication with the readers. Her novels revolve around home lost and mentions gained the threat of poverty and the promise of wealth and Jane's own life and gave her a unique insight in 41 years. She stayed in many houses at the age of eleven. She wrote plays, satires, poems but her six world famous novel highlights her own personality worldwide. This world famous novel was first literary efforts written in 1790 but published in 1811 A.D. The objectives and relevance of this novel is love, fraud, marriage, social values, social existence and a complete social standard of the people, women desires for love marriage with a suitable and a rich man. These objectives of this meaningful and renowned novel are too relevant in the 21st century and it's a complete satire especially in the South- Asian countries and even in the whole world. Faultless technical construction, abounding in quiet humour, and excelling in the shading of characters and sensitive analysis of her feelings are comparing in the 21st century of the social life of the people in the whole world.

Keywords: Mind theory, Satire, Free indirect discourse and depiction of feminine.

OBJECTIVES OF THE RESEARCH PAPER:

- 1) Introduction
- 2) Review of Jane Austen's works.
- 3) Characters of the Novel
- 4) Overview of the Novel
- 5) What is mind theory for writing a novel?
- 6) Relevance of Satire and Free indirect discourse in the Jane Austen's novel Sense and Sensibility
- 7) Depictions of feminine in the 21st century (love, fraud, marriage, social values, social existence and a complete social standard of the people, women desires for love marriage with a suitable and a rich man);

1) INTRODUCTION:

Sense and Sensibility novel was written by world famous novelist Jane Austen's. This novel follows the life and loves of two sisters like Ellinore Dashwood and Marriane Dashwood. *Sense and Sensibility* is a novel by Jane Austen, published in 1811. It was published anonymously; *By A Lady* appears on the title page where the author's name might have been. It tells the story of the Dashwood sisters, Ellinor (age 19) and Marianne (age 16½) as they come of age. They have an older half-brother, John, and a younger sister, Margaret (age 13). The novel follows the three Dashwood sisters as they must move with their widowed mother from the estate on which they grew up, Norland Park. Because Norland is passed down to John, the product of Mr. Dashwood's first marriage, and his young son, the four Dashwood women need to look for a new home. They have the opportunity to rent a modest home, Barton Cottage, on the property of a distant relative, Sir John Middleton. There they experience love, romance, and heartbreak. The novel is likely set in South West England, London, and Sussex between 1792 and 1797.¹ The novel, which sold out its first print run of 750 copies in the middle of 1813, marked a success for its author. It had a second print run later that year. It was the first Austen title to be republished in England after her death, and the first illustrated Austen produced in Britain, in Richard Bentley's Standard Novels series of 1833.² The novel has been in continuous publication since 1811, and has many times been illustrated, excerpted, abridged, and adapted for stage and film.³

2) REVIEW OF JANE AUSTEN'S WORKS:

Jane Austen's was recognized in the history of English novel for her six world famous novels like Sense and Sensibility (1811), Pride and Prejudice (1813), Mansfield Park (1814), Emma (1816), Northanger Abbey (1817) and Persuasion (1818). Her novels are really based on the realism manners, epistolary, present social commentary and mostly humorous were hidden in her novel but there was not any kind of supernatural elements were hidden in her novels. But here, in this research paper researcher wants to presents the relevance of her first world famous novel, Sense and Sensibility. The characters of her novel, overview of the story and detailed wise other objectives are explained as under;

3) CHARACTERS OF THE NOVEL, SENSE AND SENSIBILITY

- **Henry Dashwood** – a wealthy gentleman who dies at the beginning of the story. He asks John, his son by his first wife, to look after (meaning ensure the financial security of) his second wife and their three daughters.
- **Mrs Dashwood** – name always refers to the second wife of Henry Dashwood. She is left in difficult financial straits by the death of her husband. She is 40 years

old at the beginning of the book. Much like her daughter Marianne, she is very emotive and often makes poor decisions based on emotion rather than reason.

- **Elinor Dashwood** –the eldest daughter of Mr and Mrs Henry Dashwood. She represents the "sense" half of Austen's title *Sense and Sensibility*. Thus, the description of most of the novel's characters and events reflects Elinor's thoughts and insights.
- **Marianne Dashwood** – the romantically inclined and eagerly expressive second daughter of Mr and Mrs Henry Dashwood. Her emotional excesses identify her as the "sensibility" half of Austen's title (at the time, this word meant what we now call "sensitivity"). She decides her conduct should be more like that of her elder sister, Elinor.
- **Margaret Dashwood** – the youngest daughter of Mr and Mrs Henry Dashwood. She is thirteen at the beginning of the book. She is also romantic and good-tempered but not expected to be as clever as her sisters when she grows older.
- **John Dashwood** – the son of Henry Dashwood by Henry's first wife. He intends to do well by his half-sisters, but he has a keen sense of avarice, and is easily swayed by his wife.
- **Fanny Dashwood** – the wife of John Dashwood, always referred to as "Mrs. John Dashwood" or "Fanny Dashwood" – not to conflict with "Mrs. Dashwood (above)" – and sister to Edward and Robert Ferrars. She is vain, selfish, and snobbish. She spoils her son Harry. She is very harsh to her husband's half-sisters and stepmother, especially since she fears her brother Edward is attached to Elinor.
- **Edward Ferrars** – the elder of Fanny Dashwood's two brothers. He forms an attachment to Elinor Dashwood. He is disowned by his mother on discovery of the engagement after refusing to give it up.
- **John Willoughby** – a philandering nephew of a neighbour of the Middletons, a dashing figure who charms Marianne and shares her artistic and cultural sensibilities. He is also contrasted by Austen as being "a man resembling 'the hero of a favourite story'".
- **Colonel Brandon** – a close friend of Sir John Middleton. He is 35 years old at the beginning of the book. He falls in love with Marianne at first sight, as she reminds him of his father's ward, Eliza, whom he had fallen in love with when he was young. He was prevented from marrying Elizabeth because his father was determined she marry his older brother. He is a very honourable friend to the

Dashwoods, particularly Elinor, and offers Edward Ferrars a living after Edward is disowned by his mother.

- **Sir John Middleton** – a distant relative of Mrs Dashwood who, after the death of Henry Dashwood, invites her and her three daughters to live in a cottage on his property. Described as a wealthy, sporting man who served in the army with Colonel Brandon, he is very affable and keen to throw frequent parties, picnics, and other social gatherings to bring together the young people of their village. He and his mother-in-law, Mrs Jennings, make a jolly, teasing, and gossipy pair.
- **Lady Middleton** – the genteel, but reserved wife of Sir John Middleton, she is quieter than her husband, and is primarily concerned with mothering her four spoiled children.
- **Mrs Jennings** – mother to Lady Middleton and Charlotte Palmer. A widow who has married off all her children, she spends most of her time visiting her daughters and their families, especially the Middletons. She and her son-in-law, Sir John Middleton, take an active interest in the romantic affairs of the young people around them and seek to encourage suitable matches, often to the particular chagrin of Elinor and Marianne.
- **Robert Ferrars** – the younger brother of Edward Ferrars and Fanny Dashwood, he is most concerned about status, fashion, and his new barouche. He subsequently marries Miss Lucy Steele after Edward is disinherited.
- **Mrs Ferrars** – Fanny Dashwood and Edward and Robert Ferrars' mother. A bad-tempered, unsympathetic woman who embodies all the foibles demonstrated in Fanny and Robert's characteristics. She is determined that her sons should marry well. She disowns her eldest son for his engagement to Lucy Steele but her youngest son later marries the very same woman.
- **Charlotte Palmer** – the daughter of Mrs Jennings and the younger sister of Lady Middleton, Mrs Palmer is pleasant and friendly but somewhat silly, and laughs at inappropriate things, such as her husband's continual rudeness to her and to others.
- **Thomas Palmer** – the husband of Charlotte Palmer who is running for a seat in Parliament, but is idle and often rude. He is considerate toward the Dashwood sisters.
- **Lucy Steele** – a young, distant relation of Mrs Jennings, who has for some time been secretly engaged to Edward Ferrars. She assiduously cultivates the friendship with Elinor Dashwood and Mrs John Dashwood. Limited in formal

education and financial means, she is nonetheless attractive, manipulative, and scheming.

- **Anne "Nancy" Steele** – (often called "Miss Steele") Lucy Steele's elder, socially-inept, and less clever sister.
- **Mr Harris** – an apothecary who treats Marianne when she falls ill at Cleveland.
- **Miss Sophia Grey** – a wealthy and malicious heiress whom Mr Willoughby marries to retain his expensive lifestyle after he is disinherited by his aunt.
- **Miss Morton** – wealthy daughter of Lord Morton – whom Mrs Ferrars wants her eldest son, Edward, and later Robert, to marry.
- **Mr Pratt** – an uncle of Lucy Steele and Edward's tutor.
- **Eliza Williams (Jr.)** (daughter) – the ward of Col. Brandon, she is about 15 years old and bore an illegitimate child to John Willoughby. She has the same name as her mother.
- **Eliza Williams (Sr.)** (mother) – the former love interest of Colonel Brandon. Williams was Brandon's father's ward, and was forced by him to marry Brandon's older brother. The marriage was an unhappy one, and it is revealed that her daughter was left as Colonel Brandon's ward when he found his lost love dying in a poorhouse.
- **Mrs Smith** – the wealthy aunt of Mr Willoughby who disowns him for seducing and abandoning the young Eliza Williams, Col. Brandon's ward.

4) **OVERVIEW OF THE NOVEL**

Before elaborating the plot of the novel, the researcher first of all want to explain the overall long narrative story of the novel like Henry Dashwood, his second wife, and their three daughters live for many years with Henry's wealthy bachelor uncle at Norland Park, a large country estate in Sussex. That uncle decides, in late life, to will the use and income only of his property first to Henry, then to Henry's first son (by his first marriage) John Dashwood, so that the property should pass intact to John's four-year-old son Harry. The uncle dies, but Henry lives just a year after that and he is unable in such short time to save enough money for his wife Mrs Dashwood, and their daughters, Ellinor, Marianne, and Margaret, who are left only a small income. On his deathbed, Mr Henry Dashwood extracts a promise from his son John to take care of his half-sisters. But before Henry is long in the grave, John's greedy wife, Fanny, persuades her husband to renege on the promise, appealing to his concerns about diminishing his own son Harry's inheritance, despite the fact that John is already independently wealthy thanks to both his inheritance from his mother, and his wife's dowry. Henry Dashwood's love for his second family is

also used by Fanny to arouse her husband's jealousy, and persuade him not to help his sisters financially.

John and Fanny immediately move in as the new owners of Norland, while the Dashwood women are treated as unwelcome guests by a spiteful Fanny. Mrs Dashwood seeks somewhere else to live. In the meantime, Fanny's brother, Edward Ferrars, visits Norland and is attracted to Elinor. Fanny disapproves of their budding romance, and offends Mrs Dashwood by implying that Elinor must be motivated by his expectations of coming into money.

Mrs Dashwood moves her family to Barton Cottage in Devonshire, near the home of her cousin, Sir John Middleton. Their new home is modest, but they are warmly received by Sir John and welcomed into local society, meeting his wife, Lady Middleton, his mother-in-law, the garrulous but well-meaning Mrs Jennings, and his friend, Colonel Brandon. Colonel Brandon is attracted to Marianne, and Mrs Jennings teases them about it. Marianne is not pleased, as she considers the thirty-five-year-old Colonel Brandon an old bachelor, incapable of falling in love or inspiring love in anyone.

A 19th-century illustration by Hugh Thomson showing Willoughby cutting a lock of Marianne's hair While out for a walk, Marianne gets caught in the rain, slips, and sprains her ankle. The dashing John Willoughby sees the accident and assists her, picking her up and carrying her back to her home. After his rescue of her, Marianne quickly comes to admire his good looks and his similar tastes in poetry, music, art, and love. His attentions, and Marianne's behaviour, lead Elinor and Mrs Dashwood to suspect that the couple are secretly engaged. Elinor cautions Marianne against her unguarded conduct, but Marianne refuses to check her emotions. Willoughby engages in several intimate activities with Marianne, including taking her to see the home he expects to inherit one day and obtaining a lock of her hair. When an engagement, or at least the announcement of one, seems imminent, Mr Willoughby instead informs the Dashwoods that his aunt, upon whom he is financially dependent, is sending him to London on business, indefinitely. Marianne is distraught and abandons herself to her sorrow.

Edward Ferrars pays a short visit to Barton Cottage, but seems unhappy. Elinor fears that he no longer has feelings for her, but she will not show her heartache. After Edward departs, sisters Anne and Lucy Steele, vulgar cousins of Mrs. Jennings, come to stay at Barton Park. Lucy informs Elinor in confidence of her secret four-year engagement to Edward Ferrars that started when he was studying with her uncle, and she displays proof of their intimacy. Elinor realises Lucy's visit and revelations are the result of her jealousy and cunning calculation, and it helps Elinor to understand Edward's recent

sadness and behaviour towards her. She acquits Edward of blame and pities him for being held to a loveless engagement to Lucy by his sense of honour.

Elinor and Marianne accompany Mrs Jennings to London. On arriving, Marianne rashly writes several personal letters to Willoughby, which go unanswered. When they meet by chance at a dance, Willoughby is with another woman. He greets Marianne reluctantly and coldly, to her extreme distress. She leaves the party completely distraught. Soon Marianne receives a curt letter enclosing their former correspondence and love tokens, including the lock of her hair. Willoughby is revealed to be engaged to a young lady, Miss Grey, who has a large fortune. Marianne is devastated. After Elinor reads the letter, Marianne admits to Elinor that she and Willoughby were never engaged. She behaved as if they were because she knew she loved him and thought that he loved her.

As Marianne grieves, Colonel Brandon visits and reveals to Elinor that Willoughby seduced, impregnated, then abandoned Brandon's young ward, Miss Eliza Williams. Willoughby's aunt subsequently disinherited him, and so, in great personal debt, he chose to marry Miss Grey for her money. Eliza is the illegitimate daughter of Brandon's first love, also called Eliza, a young woman who was his father's ward and an heiress. She was forced into an unhappy marriage to Brandon's elder brother, in order to shore up the family's debts, and that marriage ended in scandal and divorce while Brandon was abroad with the Army. After Colonel Brandon's father and brother died, he inherited the family estate and returned to find Eliza dying in a pauper's home, so Brandon took charge of raising her young daughter. Brandon tells Elinor that Marianne strongly reminds him of the elder Eliza for her sincerity and sweet impulsiveness. Brandon removed the younger Eliza to the country, and reveals to Elinor all of these details in the hope that Marianne could get some consolation in discovering Willoughby's true character.

Meanwhile, the Steele sisters have come to London as guests of Mrs Jennings. After a brief acquaintance, they are asked to stay at John and Fanny Dashwood's London house. Lucy sees the invitation as a personal compliment, rather than what it is: a slight to Elinor and Marianne who, being family, should have received such an invitation first. Too talkative, Anne Steele betrays Lucy's secret engagement to Edward Ferrars, Fanny's brother. As a result, the sisters are turned out of the house, and Edward is ordered by his wealthy mother to break off the engagement on pain of disinheritance. Edward, still sensitive of the dishonour of a broken engagement and how it would reflect poorly on Lucy Steele, refuses to comply. He is immediately disinherited in favour of his brother, Robert, which gains him respect for his conduct and sympathy from Elinor and Marianne.

Colonel Brandon shows his admiration by offering Edward the living (a clergyman's income) of the Delaford parsonage, so to enable him to marry Lucy after he takes orders.

Mrs Jennings takes Ellinor and Marianne to the country to visit her second daughter, Mrs. Charlotte Palmer, at her husband's estate, Cleveland. Marianne, still in misery over Willoughby's marriage, goes walking in the rain and becomes dangerously ill. She is diagnosed with putrid fever, and it is believed that her life is in danger. Ellinor writes to Mrs. Dashwood to explain the gravity of the situation, and Colonel Brandon volunteers to go and bring Marianne's mother to Cleveland to be with her. In the night, Willoughby arrives and reveals to Ellinor that his love for Marianne was genuine and that losing her has made him miserable. He elicits Ellinor's pity because his choice has made him unhappy, but she is disgusted by the callous way in which he talks of Miss Williams and his own wife. He also reveals that his aunt said she would have forgiven him if he married Miss Williams but that he had refused.

Marianne recovers from her illness, and Ellinor tells her of Willoughby's visit. Marianne realizes she could never have been happy with Willoughby's immoral, erratic, and inconsiderate ways. She values Ellinor's more moderated conduct with Edward and resolves to model herself after her courage and good sense. Edward later arrives and reveals that, after his disinheritance, Lucy jilted him in favour of his now wealthy younger brother, Robert. Ellinor is overjoyed. Edward and Elinor marry, and later Marianne marries Colonel Brandon, having gradually come to love him. The two couples live as neighbours, with both sisters and husbands in harmony with each other. Willoughby considers Marianne as his ideal but the narrator tells the reader not to suppose that he was never happy.

5) **What is mind theory for writing a novel?**

In literary criticism, **stream of consciousness** is a narrative mode or method that attempts "to depict the multitudinous thoughts and feelings which pass through the mind" of a narrator.¹ The term was coined by Alexander Bain in 1855 in the first edition of *The Senses and the Intellect*, when he wrote, "The concurrence of Sensations in one common stream of consciousness (on the same cerebral highway) enables those of different senses to be associated as readily as the sensations of the same sense".² But it is commonly credited to William James who used it in 1890 in his *The Principles of Psychology*. In 1918, the novelist May Sinclair (1863–1946) first applied the term stream of consciousness, in a literary context, when discussing Dorothy Richardson's (1873–1957) novels.¹ *Pointed Roofs* (1915), the first work in Richardson's series of 13 semi-autobiographical novels titled *Pilgrimage's*² the first complete stream-of-consciousness

novel published in English. However, in 1934, Richardson comments that "Proust, James Joyce, Virginia Woolf & D.R. were all using 'the new method', though very differently, simultaneously".³ There were, however, many earlier precursors and the technique is still used by contemporary writers. In the same way, Jane Austen's also used this term in her first and very famous novel, *Sense and Sensibility*. In this novel both the name also highlights mental status of both the Sister's Like youngest sister's Marianne represents her character's as Sensibility means too emotional in the whole explanations of this novel and Elder sister's Elinore also represents the characters of Sense means using logic during each and every moment of life. So, this keyword or objective shows that the whole story of the novel revolves around the mind theory of both the sister in this novel, *Sense and Sensibility*.

6) **Relevance of Satire and Free indirect discourse in the Jane Austen's novel *Sense and Sensibility***

Satire means irony, in the whole journey of novel, the novelist through the character's of Elinore Dashwood, her sibling John's wife Fanny Dashwood, greedy Lucy and Mr. Willoughby. In the Jane Austen's novel, '*Sense and Sensibility*' D.A. Millar draws our attention to an essential quality of free indirect discourse and the satire on the society through the protagonist characters of Jane Austen's first world famous novel, '*Sense and Sensibility*'. Millar observes that the repetition of this sentence allows us to see the two ways in which it may be read as indirect impersonal performance of Elinore Dashwood's consciousness and as the mere matter of fact notation and satire on the sensible character of Marianne Dashwood and also able to denote a fact about both sisters of Dashwood family's state of mind.

7) **Depictions of feminine in the 21st century** (love, fraud, marriage, social values, social existence and a complete social standard of the people, women desires for love marriage with a suitable and a rich man.) :This research paper focuses on one important early women novelist in order to detect and investigate feminist criticism in eighteenth century writing. Jane Austen is considered leading novelists of her day. Before I explain my reasons to focus this paper on female protagonists in *Elinore, Marianne, Fanny and a greedy character's Lucy in the Sense and Sensibility*, I want to state briefly what generally motivated me to work on eighteenth and early nineteenth-century literature. For sentimental writing relied so heavily on stereotypes of domestic order and the assumption that women should be subordinate to men, social fears and pressure made it difficult for writers to be comic, critical and female. To nourish such fears, numerous conduct books of the period defined proper femininity, setting up strict rules and guidelines for feminine

behaviour. Those books were mostly in terms antithetical to the critical spirit of female comedy and laughter, which were considered a great threat to consisting social orders. The conduct writers contributed to what literary theorists call “naturalization of the feminine ideal”.

Conclusion

After analyzing the detailed overview of the Jane Austen’s novel, *Sense and Sensibility*, the researcher can conclude that time unity (means time, place and action of the novel) may be 18th century but the relevance of the study is same in the 21st century. Because in the present society, all the family members want to marry their daughter’s in a well settled families and maintain their social standard, the story also the girls psyche for love marriage and arrange marriage, love and fraud and satire on their observation. In this research paper, the research scholar tries to cover the all areas of Jane Austen’s writings. I hope this paper will be fruitful for new thinkers and researchers also.

REFERENCE

- 1 *Le Faye, Deirdre (2002). Jane Austen: The World of Her Novels. London: Frances Lincoln Publishers. p. 155. ISBN 0-7112-1677-0*
- 2 Looser, Devoney (2017). *The Making of Jane Austen*. Baltimore, MD: Johns Hopkins University Press. p. 19. ISBN 978-1421422824.
- 3 Looser, Devoney (2017). *The Making of Jane Austen*. Baltimore, MD: Johns Hopkins University Press. pp. 106–7, 219–20. ISBN 978-1421422824.
- 4 J. A. Cuddon (1984, pp. 660–1)), *A Dictionary of Literary Terms*. (Harmondsworth, Penguin Books.
- 5 William C. Waterhouse, "The Source of the Stream". *NY Times Review of Books*, 22 November 2007.
- 6 May Sinclair,((April 1908, pp. 57–58) 'The Novels of Dorothy Richardson', *The Egoist*, Vol. 5, No
- 7 *Joanne Winning (2000). The Pilgrimage of Dorothy Richardson. Univ of Wisconsin Press. ISBN 978-0-299-17034-9.*
- 8 In a letter to the bookseller and publisher Sylvia Beach *Windows of Modernism: Selected Letters of Dorothy Richardson*, ed. Gloria G. Fromm Athens, Georgia, University of Georgia Press, 1995, 282.

LI-FI TECHNOLOGY FOR DATA TRANSMISSION THROUGH LED

Prof. Navjot Kaur

Govt College Ropar

Computer Science, HEIS

ABSTRACT

Li-Fi stands for Light-Fidelity. The technology is very new and was proposed by the German physicist Harald Haas in 2011. Li-Fi provides transmission of data through illumination by sending data through an LED light bulb that varies in intensity faster than human eye can follow. In this paper, we will discuss the technology in detail and also how Wi-Fi can be replaced by Li-Fi. Wi-Fi is useful for general wireless coverage within buildings while Li-Fi is ideal for high density wireless data coverage in confined areas where there are no obstacles. Li-Fi refers to visible light communication (VLC) technology that uses as medium to deliver high-speed communication. Li-Fi provides better bandwidth, efficiency, availability and security than Wi-Fi and has already achieved high speeds in the lab. This increasing made the capacity of Wi-Fi is reduced due the limitation of radio frequency resources. In the technology of Wi-Fi we can't add more routers if the user is increased, while we can add the light in Li-Fi.

Introduction to LI-FI Technology:

Light Fidelity (Li-Fi) is a wireless optical networking technology that uses visible light from LED for data transmission.. To connect to a Li-Fi network, devices must be equipped with the capability to recognize the LED light signals and use them to transfer data. A unique security aspect of Visible Light Communication (VLC) is that it works only when the device has a line of sight to the light transmitter. Li-Fi is a wireless technology holds the key to solving challenges faced by 5G.

Li-Fi can transmit at multiple gigabits, is more reliable, virtually interference free and uniquely more secure than radio technology such as Wi-Fi. Li-Fi enables the electronic device to connect to the internet with no wire. In order to make a communication line between node, a Li-Fi will need a transceiver to transmit and receive the data. This transceiver will have a modulation technique to make the LED enable to carry the data using the light. The emergence of Li-Fi is to overcome the shortage of the current technology. We all know that right now Wi-Fi is the most used technology to

connect many devices to the internet. As time comes by, the use of internet based devices is increased.

Wi-Fi : Wi-Fi basically a used to transmit the data from one place to another place at a very high rate. Basically Wi-Fi travels a larger distance which is not possible for the Li-Fi. the first wireless products were brought to the market under the name Waveland with raw data rates of 1Mbits/s and 2Mbits/s. Hayes who held the chair of IEEE for 10 years, has been called as Wi-Fi father. Wi-Fi is a wireless networking technology that allows devices such a computers, mobile devices and other equipment to interface with the internet.it allows these devices and many more to exchange information with one another, creating a network. Internet connectivity occurs through a wireless router.

How does Li-Fi work

Li-Fi technology consists of LED Lamp as the media transmission and photo detector as a receiver of transmitted data. Lamp driver is needed to make LED working properly. While amplification and processing are responsible to manage the signal that comes from the photo detector.

In digital transmission system, data will be converted in to binary bits in the form of zeros and ones equivalent to ‘on’ and ‘off’ states. Visible light is an ultra-fast electromagnetic wave with unlimited bandwidth to utilize. High speed switching of light can’t be detected by human eyes but highly sensitive photodiodes can efficiently detect the modulation of light interact with the detectors.

Compared radio waves used in conventional wireless systems, visible light has thousand times higher bandwidth. Unlimited bandwidth makes it one of the most efficient solutions for data-intensive applications. Li-Fi technology is fast, full duplex and bidirectional communication system capable of data rate up to 224 gigabits per second.

The human eye cannot see the intense modulation taking place .with this technique; data can be transmitted from a LED light bulb and back at high speeds.

Block Diagram of Li-Fi System

Li-Fi system mainly includes two parts namely the transmitter and receiver. The input signal at the transmitter section can be modulated with a specific time period then send the data using LED bulbs in 0 and 1 form. Here, the flashes of LED bulbs are denoted with 0 ans 1. At the receiver end, a photodiode is used to receive the LED flashes strengthens the signal & gives the output.

The transmitter section includes the input ,timer circuit , an LED bulbs. The input of the transmitter can be any kind of data like text,voice,etc. the timer circuit in this

section is used to provide the necessary time intervals among every bit ,and these are transmitted to the receiver end in the form of LED flashes.

The receiver section includes photodiode as well as amplifier.here,photodiode receives the LED bulbs flashes then changes the flashes into electrical signals, finally, the amplifier receives the signals from the photodiode and amplifies to provide the output.

Li-Fi Applications:

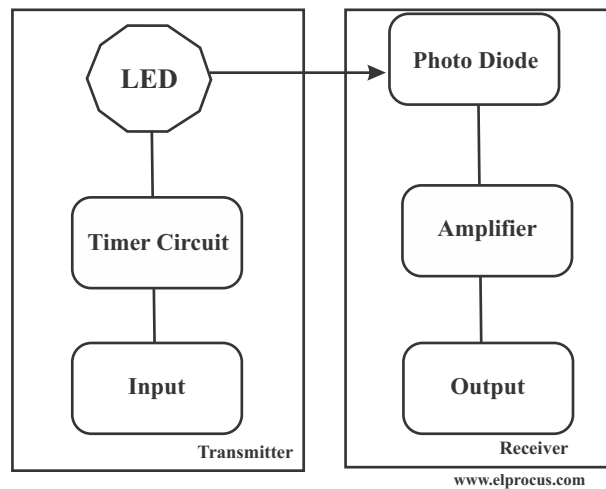

Li-Fi applications are varied as a result of its key features, such as directional lighting, energy efficiency, high data rate capability, signal blocking by walls and integrated networking capability.

Li-Fi in Hospitals: As Li-Fi does not interface with radio frequency devices ,Li-Fi can be safely used in many hospital applications. For example , in corridors, waiting rooms, patient rooms and operating theatres,Li-Fi technology will allow a light communication network , which will remove electromagnetic interference issues from smartphones and the use of Wi-Fi in hospitals.Li-Fi can also enable patients on their beds connecting to internet news,emails,video games and social media platforms through their smartphones.

Li-Fi in Retail: Li-Fi can help directing shoppers from the time they enter the shop. It can also help them to locate specific products in the store, collect digital coupons, check store promotions, check stock availability of some products on the shelves ,engage in the store online service through their smart devices and improve their store experience. For retailers, Li-Fi can enable them to send promotions to shoppers ,smart devices ,displaying promotions and offers.Li-Fi will

bring an opportunity for shopping malls and centres to be a frontrunner in gaining an understanding of their customers and ultimately influencing them .

Li-Fi in the Workplace: Li-Fi will not offer illumination but secure wireless connectivity in workplaces. As well as the networking capability, people will be able to take a Skype video conference call and move from one room to another without that conference call being interrupted. Workers and visitors will have a constant internet speed connection from the Li-Fi networks in the workplace using light, network access can also be controlled more effectively. For example, the overhead lighting in an office can provide access to the guest network while desk lamp can provide access to specific parts of a corporate network with access right assigned on a desk by desk basis.

Traffic management: If the cars' headlights and backlights are replaced by LED lamps, the Li-Fi network can be established between cars. Cars can communicate each other in order to reduce chances of car accidents. Also, the street lamps can be equipped with cameras to monitor the roads and detect any congestion or emergency cases, and then send the information directly through Li-Fi technology to the traffic management center to take quickly the possible action.

Airplanes: Using cell phones or Wi-Fi network to access the Internet is banned on airplanes, due to the fears of interference with sensitive airplane devices. In just few years ago, several airlines offered limited access to the Internet using Wi-Fi with very high charges. However, Li-Fi can utilize each seat's reading light to provide access to the Internet with a very high data rate, and without any concerns of interference.

Indoor navigation: By identifying each light (for example, through the use of the widely used MAC codes used by data routers and computers) it is possible to provide a smart means of navigating through urban environments. The identification of each code would be linked to a specific location. For example, light received from the closest fixture can indicate to a mobile user their exact position as they travel along a corridor.

Education system: Li-Fi is the latest technology that can provide fastest speed for Internet access. So, it can augment/replace Wi-Fi at educational institutions and at companies so that the people there can make use of Li-Fi with the high speed.

Disaster management: Li-Fi can be used as a powerful means of communication in field of disaster such as earthquake or hurricanes. The average people may not know the protocols during such disasters. Subway stations and tunnels, common dead zones for most emergency communications, pose no obstruction for Li-Fi.

Mobile Connectivity: Mobiles, laptops, tablets, and other smart phones can easily connect with each other. The short-range network of Li-Fi can yield exceptionally high data rates and higher security.

Advantages of Li-Fi technology:

Efficiency : conventional RF communication system consume a lot of energy and most of this used to cool base stations or Aps.however ,Li-Fi communication systems are based on LED lamps which consume less energy and provide communication in addition to the illumination function. Thus Li-Fi is more energy efficient.

Complexity: Li-Fi is a very simple technology in comparison with the radio technology.it is based on direct modulation and direct demodulation, and a light source in the transmission side, and a photo detector in the receiver side. However any radio technology system, Wi-Fi for example, requires a complex RF circuit for modulating the information and transmit the data. Also the radio receiver is more complex since it require synchronous demodulation circuit.

Availability : The wireless communications in the RF band have some restrictions for use in some places, such as hospitals and airplanes, whereas lamps are available everywhere and can be used in any place. Therefore, by replacing the typical fluorescent lamps with LED lamps, we will make the wireless communications available everywhere.

No fading: One of the biggest issues for signals in the radio range is the channel fading caused by multipath propagation. The reflected signal may be in anti-phase with the transmitted signal, and thus they will cancel each other and cause signal fading. The light signal always adds and cannot cancel each other. Therefore, multipath fading is not an issue for light signals.

Cost-effective: Besides all the previous benefits, the cost of a Li-Fi system is much less than a Wi-Fi system .This is because the LED light bulbs and the required circuit components in a Li-Fi system are cheaper than the required components in a radio system. In fact, no need for special LEDs for a Li-Fi system.

Security: Unlike the radio waves, light waves cannot penetrate through the walls. As a result, the data will be securely confined around the light source, and cannot be accessed by intruders for bad intentions.

Connectivity: Our homes already have lighting widely installed. The use of Li-Fi enabled lighting will transform the applications that can be envisaged, not only the interconnection of devices, such as televisions, computers but also connecting ordinary

domestic appliances, such as fridges, washing machines, microwaves and vacuums, The “internet of everything”.

Sensitive data: Hospitals are a specific case of an environment where both EMI sensitivity and security of data are issues. Li-Fi can enable the better deployment of secure networked medical instruments, patient records, etc.

High speed :Combination of low interference, high bandwidths and high-intensity output, aids Li-Fi provides high data rates i.e., 1 Gbps or even beyond.

Security: In a meeting room environment, the access area of each channel is the width of the light pool, and can be accessed by multiple users. Each user can receive higher data rates than would be the case for an equivalent Wi-Fi channel. In the case of Li-fi, with its greater number of available access points. Each pool of light provides full channel data rates with fewer simultaneous users. The overall net benefit to each user is up to 1000 times greater speeds. In addition, and in contrast to radio waves, the light does not pass through the walls. Therefore, with minimal precautions to avoid leakage from windows, etc. security is fundamentally enhanced as compared with Wi-Fi.

Limitations of Li-Fi technology:

Blockages : The light signal is more sensitive to blocks and obstacles than the radio signal. In indoor situations, unlike radio signals, light signals cannot pass through walls. This is coverage disadvantage, but security advantage at the same time. In outdoor communication environments, the quality degradation of data transmission will be severely affected by using light waves instead of radio waves.

NLOS issues : The Li-Fi system will be less reliable when there is no line of-sight between transmitting source and receivers. Therefore, the number of transmitters should be increased in order to increase the possibility of LOS between transmitters and receivers.

Uplink issues: Most of the presented experiments and demonstrations of this technology are done for just the downlink direction. Due to practical reasons, the reverse communication direction, from wireless devices to the AP or the BS is not feasible. Although there are many publications that promote or review this technology, most of these studies ignore this issue from consideration. There are two possible alternatives for the uplink direction in Li-Fi system, either to use infrared waves or using high-frequency radio waves.

Comparison	Li-Fi	Wi-Fi
Full form	stand for light fidelity	stands for wireless fidelity
Invented/Coined	Coined by Prof. Harald Haas in 2011	By NCR corporation on 1991
Operation	it transmits data using light by the help of LED bulbs	it transmits data using radio waves using Wi-Fi router
Technology	Present IrDA compliant devices	WLAN 802.11/b/g/n/ac/d standard compliant devices
Data Transfer Speed	About 1 Gbps	Ranges from 150Mbps to maximum of 2Gbps
Privacy	light is blocked by the walls hence provide more secure data transfer	walls cannot block radio waves so we need to employ more techniques to achieve secure data transfer
Frequency of operation	10, 000 times frequency spectrum of the radio	2.4Ghz, 4.9Ghz and 5Ghz
Data density	work with high dense environment	work in less dense environment due to interference related issues
Bare minimum Components used	LED bulb, LED driver and photo detector	Routers, Modems and access points
Applications	Used in airlines, undersea exploration etc.	Used for internet browsing with the help of Wi-Fi hotspot

Limited Range: The fact that light can't penetrate through walls might be a good thing when it comes to security but this also means that Li-Fi has a very limited range. That means you can only use it effectively in closed spaces. In establishments, lights must be tactically placed in rooms, and halls to expand the scope of the Li-Fi network. In open spaces Wi-Fi's coverage can go up to 32 meters but Li-Fi can only go up to 10 meter.

Limited Compatibility: Since Li-Fi is a new technology, not many devices are compatible with it. Most devices that we use now still use hardware for Wi-Fi

networking and it's unlikely that we see Li-Fi enabled personal devices in the next couple of years.

Difference between Li-Fi and Wi-Fi

Conclusion: Despite the fact that Li-Fi is an efficient, fast and cost effective technology more research and development has yet to be done in this area before we have a flexible solution .Due to higher demand for high speed data ,many wireless technologies are evolving .Li-Fi technology also has huge potential due to its efficient and cost effective nature .we can see that Li-Fi is an advanced approach on design ,having the best ever design of internet by largely reducing the size of device which transfers data, implementation. . Although there are some disadvantages, but can be eliminated by careful further research. Li-Fi has provided a step forward invention in the world of growing hunger communication, this is safe to all biodiversity including humans and progressing towards a greener, cheaper and brighter future of technologies.

REFERENCES:

- <http://www.online.in/IJIRV2I6/006.pdf>
- <https://www.ijsr.net/archive/v4i12/NOV151778.pdf9>
- www.oledcomm.com 17
- <http://www.internationaljournalsrsg.org>
- <https://www.ijsr.net/archive/v4i12/NOV151778.pdf9>
- <https://www.rfwireless-world.com/Terminology/Advantages-and-Disadvantages-of-LiFi.html>
- <https://www.rfpage.com/li-fi-technology-working-principle-and-applications>

Book Review

HUM HINDU NAHIN

Harbhajans Singh Sapra

Hum Hindu Nahin Hain - A book was written by Bhai Kahan Singh Nabha in 1898 to counter the vitiating environment created by Christianity and Arya Samaj, leashing out an unethical, misleading and fallacious propaganda with forceful conversion of Sikh youth to Christianity and Hinduism. The book did answer with proof that Sikh Religion is a Distinct and Latest Religion.

According to the world famous OXFORD Dictionary, a religion is “the belief in the worship of a super human controlling power; especially a personal God or Gods.” Jonathan Ach’s definition of a religion in Google, describes the religion as:- Religion Is Three Things viz. 1. A Belief In System 2. A Rational Worship and 3. A Moral System of Social Relationship.

In simple words, religion has been describes as a set of principals that are practised by an individual. The Religion of a person is not donated by One’s Ancestors but by One’s Belief. Sikhs (unlike Hindus) like Islam have a common belief in one God but that does not convert them as Muslims. Jesus was born out of Jewish parents but Jews have never claimed that the Christians are Jews.

Time and again the Hindu fundamentalist stir up the question of “Sikhs and Sikhism” as an integral part of Hinduism. Specially now when the Ruling Party has a Political Agenda of declaring the entire country - India as a Hindu Nation.

Sikhism is not a combination of principles selected from Hindu and Muslim Faiths. Sikhism is an Original, Distinct, Revealed and a Complete Religion in all respects. Now Considered As “Fifth Largest Religion In The World”. A person who was well versed in Urdu and Persian languages, has described the attributes of Sikhism as :-

- 1. It is Ahl-Al-Maqam ;** Having it’s own spiritual and political capital viz. The Holy City Of Amritsar (As Mecca for Islam) with its world famous Harmendar (Golden Temple) and Akal Takhat, which are it’s focal points and the highest seat of spiritual and temporal authority.
- 2. It is Ahl-Al-Kitab;** Possessing it’s own holy book i.e. Guru Granth Sahib (As Quran in Islam) which is not only the GURU Eternal of it’s adherents,

but is unique among all the World's Sacred Scriptures. It has been acclaimed as the only Non-Denominational Scriptures i.e. "The Scriptures Of Universal Religion."

- 3. It is Ahl-Al-Milla;** Being a True Religion revealed by Guru Nanak and having its own fellowship of faith and cohesive community, called Sangat and Panth.
- 4. It is Ahl-i-Kalam;** Having firm faith in the doctrine of Shabad -the Holy Word, and the Shabad Guru i.e "The Word is Guru and Guru is Guide."
- 5. It is Ahl-Al-Zaban;** Having its own language viz. Punjabi (Arabic in Islam) with its own script Gurmukhi, in which its Scriptures, Annals, and Chronicles etc. Stand recorded, right from beginning.
- 6. It is Ahl-Al-Nishan ;** Having its own Distinct flag or Banner called Kesari Nishan Sahib with Khanda (The Khalsa Emblem) inscribed in or installed there in, keeps on wavering over all Sikh temples, called Gurdwaras.
- 7. It is Ahl-Al-Shahad ;** Cherishing a long line of Great Martyrdoms, like those of two Prophets (Viz. Fifth Guru Arjan Dev and ninth Guru Teg Bahadur), the Sahib - zadas (Baba Ajit Singh, Jhujhar Singh, Zoravar Singh and Fateh Singh) and their followers (Bhai Mati Das, Bhai Sati Das and Bhai Mani Singh).
- 8. It is Ahl-Al-Shamshir;** Possessing the ceremonial sword called Kirpan as a symbol of Power, Sovereignty, and Weapon of defence and Justifiable offence in time of need. This specific weapon is significant part of the required Uniform of the Khalsa.
- 9. It is Ahl-Al-Sunah ;** Having its own usage, custom and distinctive code of conduct recorded in its scriptures - such as composition of Bhai Gurdas, Bhai Nand Lal, also various Rahit Namas (Code of Conduct) and Rahit Maryadas (Code of Discipline).

These distinctive features in it self prove that Sikhism is a Modern religion and absolutely different from all other world religions. It took 239 years for Sikhism to evolve by the Teachings of Ten Gurus, which are canonised (in their own hand) in the form of Shri Guru Granth Sahib ji and recognised as a Living Guru.

All other world religious Scriptures have been authored by various writers with different versions and several years after the demise of the Revealing Personality. This resulted in duality as Protestant vs Catholics in Christianity and Shia vs

Sunni in Islam. 33 Crore Deities in Hindu Faith, resulted in confusion, duality, jealousy and different set of rituals in performing religious functions based on Idols. Sikhism has Sri Guru Granth Sahib Ji as the only and solo living Guru to follow.

The customs and rituals of Sikh Religion are simple to follow and observe, Still they are Distinct and Different from the rituals of all other World Religions, as described below :-

1. Sikh means Disciple - a Learner and Seeker of Truth. Sikhs believe in One God and One system - to follow the path of Gurbani i.e. Hymns of Gurus, Compiled in Shri Guru Granth Sahib Ji. All Sikh functions, like marriages, birthdays, death or other ceremonial needs, related to an individual or to a religious gathering, are performed and celebrated in the presence of Shri Guru Granth Sahib Ji, with Recitation of Gurbani (Sacred Hymns) and Shabad Keertan (Singing Hymns).
 2. Places of Sikh prayer called Gurdwaras follow similar rituals every where and every day i.e. singing Guru Shabad (Hymns) and praising one God, in the presence of Shri Guru Granth Sahib Ji. Respect of Granth Sahib Ji is maintained in a highly dignified manner. All Sikh devotees sit on the floor with rapt attention and devotion, listening to the preachings of the Guru. Most of the Sikh Sangat is able to recite the Hymns along with the Granthi's (Head Priest) recitation from Shri Guru Granth Sahib Ji or those Hymns being sung by Ragi's (performers of Keertan) in classical musical notes. All other world religions have a schedule of offering different prayers on different days. Mostly rituals differ, depending on the choice of place, custom, time of the day and the direction to face (whether east or west) for reciting prayers. Specially in Hindu religion different Idols are respected.
 3. Gurdwaras remain open all year round. Any one can visit Sikh temple anytime, belonging to any cast, creed or faith. Visitors just have to observe the following very simple instructions as detailed follows :-
 1. Shoes to be removed outside and kept in the Jora Ghar (shoe house).
 2. Hands and feet to be washed properly (at facilities provided).
 3. Head to be covered as a mark of respect. (Cloth provided).
 4. Maintaining silence, discipline for decorum and tranquility.
- For visitors to places of other world religions, many obstacles are enforced based on gender, cast, dress code, day of the week and time.
4. Every one can share free meals in Langar Hall (community kitchen) after observing prescribed formalities (instructions) . Every one present in the presence of Guru Granth

Sahib Ji, will be served Karah Prasad (Sweet Halwa) after completion of ritual of offering of prayers.

5. Karah Prasad (Sweet Halwa) is prepared fresh every day in a specified formulation and distributed equally to every one present in the Sikh's place of worship.
6. Sharing and caring is a unique feature of Sikh religion, treating every one alike viz. whether rich or poor, of high or low cast, of any colour or creed and faith. Always a humble and welcoming treatment is extended to all.
7. Sikh prayer is a universal prayer, wishing well for the entire humanity. The prayer ends with the following words "Nanak Naam Chardi Kala, Tairay Bhanay Sarbat Da Bhala." which means "Nanak, May Your Name be Exalted, and May All Mankind Prosper According to your Will."
8. Sikh faith is "Sarab Sanjhi Gurbani" i.e. Guru Hymns belong to the Entire Humanity and are expressed in a very simple language.
9. The hymns of 15 Bhagats (Saints), who had faith in one God and feeling of brotherhood of mankind, were also included in the Sikh's Granth Sahib. It is noteworthy that among these Saints, there were Muslims and Hindus of different classes including low castes and even outcasts.
No other world religion has reference in their scriptures of any person who is follower of another faith. Cast is prominent and difference in treatment to visitors to their places is visible and some times not congenial.
10. Nishkam (without self gain) voluntary service helps keep the Sikh places of worship - spic and span round the clock. This kind of service provided by Sikh Faith followers is missing in most of other world religions.

Special Aspect of Sikh Gurus Which No Other World Faith Leaders Have ;

Guru Nanak Dev Ji (1469-1539) the founder of Sikhism, came on the scene in India, during the Muslim Rule when Hindu community was tortured. Hindu community also suffered at the hands of their high cast Hindus i.e. Brahmins who considered themselves superior to one-sixth of the population (so called low caste) as untouchable and treated them badly.

First message Guru Nanak Dev Ji Preached after revelation was :-

“ I am neither Hindu nor Muslim. I am follower of God. ”

Guru Nanak Dev Ji said “ For my spiritual guidance, I do not believe in Hinduism or Islam, nor do I follow their rituals. My path is love for One Almighty, Who is the Lord of our bodies and souls. He is addressed as Ram by Hindus and Allah by Muslims. Guru

Ji gave us, Three Pronged Formula of 1. Kirt Karo (work honestly) 2. Vand Chako (share your earnings with the needy) and 3. Naam Japo (recite the name of God).

Guru Nanak Dev Ji challenged the prevailing discrimination against women who were regarded as inferior. He asked, "how women could be rated as inferior when they give birth to all men including Kings." Guru Ji was the first religious head of the world, to restore equal rights to men and woman.

Guru Ji's unique philosophy of interfaith understanding through dialogue, set a new trend to attain peace, progress and unity in the strife torn world. Guru Ji used a logical and scientific approach based on Bibek- Budhi (intellect) which helps to resolve issues of futile rituals, superstitions, idol worship, and cast.

Guru Nanak Dev Ji is the most travelled person in the world history. He travelled more than 28000 Km in 28 Years, accompanied by his life time companion Mardana - a Muslim, on foot through unchartered territories in all directions.

1. In His first journey (1499-1503) Guru Ji covered most part of the present day India and Pakistan (Haridwar, Varanasi, Kamrup-Assam and Saidpur- Pak).
2. His second Udasi (Journey 1507-1514) covered South India and Ceylon (Visiting places like Bidar, Rameshwaram and Sangaldeep of Sri Lanka).
3. Third sojourn (1514-1518) Guru Ji travelled through North, passing through Kashmir, Nepal, Sumer Parbat, Tibet and Sikkim in the Himalayas.
4. Last Udasi (1519-1521) Guru Ji along with his companion (Mardana) visited West viz. places like Mecca, Madina and several parts of Middle East.

Guru Nanak Dev Ji preached his philosophy in very simple words during all his sojourns. P. M. Vium, an English lady writer of book - Sikh Belief - describes in an emotional manner, the spiritual teachings of Guru Nanak to the masses. She says that "Sikh religion is such a simple path, that if a person worships God with utter devotion, he can easily become one with God. According to teachings of Guru Nanak Dev, God is the father of all human beings and all human beings are brothers of each other. That is why in this Sikh religion, all people without any discrimination of caste, creed, colour or sex, can sit together and worship God in one place."

Sikh religion is perhaps the only world religion where there is no system of forced conversion. Call of Guru Nanak Dev Ji to those who want to join the Sikh Faith is "Should you seek to engage in the Game of Love, step in my Street with thy head placed on Your Palm" voluntarily.

Guru Amar Das, the third Sikh Guru was a staunch Sanatani Hindu, who visited Haridwar to bathe in the Ganga every year, for 21 years. He adopted Sikh

religion at the mature age of 62. He was impressed by listening to the recitation of Hymns of Sikh Gurus from Bibi Amro, wife of his nephew and daughter of second Sikh Guru, Guru Angad Dev Ji. Such is the power of Gurbani i.e. word of Guru.

This is what Fifth Sikh Guru, Guru Arjan Dev Ji, the compiler of sacred scriptures i.e. Granth Sahib, has himself stated in unambiguous terms back in 1604 AD :-
“ I observe neither fasting (like a Hindu).nor the month of austerity (like Muslims).For I serve God alone. Who saves all at the last. Gosain of the Hindus and Allah of the Muslims are one to me. I have broken free from Hindus as well as from Muslims. Neither I go to Mecca to perform Hajj (like Muslims) nor I perform worship at pilgrim places of Hindus. I serve only the sole Lord (GOD) and no other. I bow to one Formless Lord in my heart. Our body and soul belong to the One Supreme Being, Who alone is both Ram and Allah for us.”

No where in the world one can find an example of a companion of the Prophet to belong to another religion. Guru Nanak Dev Ji's life time companion was Bhai Mardana who was a Muslim. The foundation stone of Golden Temple was laid by Mian Meer- a Muslim Sufi Saint. Guru Hargobind Ji (6th Guru) built a Mosque in Hargobind Pura for His Muslim Followers at his own expense.

No where in the world any example is available, where a Religious Head of one religion offers himself to be sacrificed for saving the community of another Faith. Ninth Sikh Guru, Shri Teg Bahadur Ji sacrificed his life to save followers of Hindu Religion from torture and forced conversion to Islam enforced by Mughal Rulers.

Uniqueness of Sikh religion.

Qazi Nurul Islam states that Sikhism goes one step further for its attitude towards other religions and its world views. Sikhism is the religion which was founded on the principles of Interfaith Understanding, Mutual Respect and Harmony.

Sir Aurobindo, the sage-scholar of Pondicherry observed “A more striking instance was the revealing of Sikh religion, its long line of Gurus and then novel Direction and Form given to it by the Tenth Guru in the Democratic Institution of Khalsa. The Sikh Khalsa was an astonishing way, an Original Novel Creation and its face was turned not to the past but to the future.”

Nirmal Kumar Jain has likewise asserted that those who consider that the “Sikh religion as an off shoot of Islam, are as mistaken as those who think Sikhism to be an off shoot of Hinduism. Like every original religion, it is born of a direct Revelation. It is not based on any Scriptures. It does not derive from any established creed, it does not fight any preceding religion.” It has no resemblance to any other faith.

Ghulam Muhi-ud-Din, the news writer of Emperor Aurangzeb, sent a copy of the address of Guru Gobind Singh dated 1699 AD, to Emperor, which is as follows :

“ I wish you all embrace one creed and follow one path, rising above all differences of the religions as now practiced. Let the four Hindu castes, who have different rules laid down for them in the Shastras, abandon them altogether, and adopt the way of mutual help and co-operation, and mix freely with one another. Let no one feel superior to another. Do not follow the old scriptures. Let none pay heed to the Ganga and other places of pilgrimage which are considered to be holy in the Hindu religion, or worship the Hindu deities such as Rama, Krishna, Brahma and Durga ; but all should cherish faith in the teaching of Guru Nanak and His successors. Let men of the four castes receive my baptism (of the Double-edged sword). eat from the same vessel, and feel no aloofness from or contempt for one another.” Addressed at the time of evolution of Khalsa by tenth Sikh Guru.

No other prophet but Sikh Guru has declared “God has no marks, no colour, no caste, no outline, no costume and is indescribable. He is fearless, luminous, and measureless in might. He is King of the Kings. And the Lord of Prophets.”

Guru Gobind Singh Ji’s mission was clear from the outset as stated below :-

Guru Gobind Singh Ji declared “ Those who call me God, will fall into deep pit in hell. Regard me as one of His slave and have no doubt whatever about it.”

“ I came into this world charged with the duty to uphold the right in every place and to destroy sin and evil. The only reason I took birth was to see that righteousness may flourish, that good may live, and tyrants be torn out of their roots.”

“ The creation of the Khalsa was the greatest work of the Guru. He created a type of superior universal man of God. The Guru regarded himself as the servant of the Khalsa. He said, to serve them pleases me the most; no other service is so dear to my soul. The Khalsa was the spearhead of resistance against tyranny.” Quote by Nobel Laureate Miss Pearl S Buck.

Guru Gobind Singh ji is the only Prophet in the world who gave the following guidelines, valid and valued for time to come, to his followers - the Khalsa Panth :-

1. Not to remove hair from the body, head and beard.
2. Not to use tobacco or other intoxicants.
3. Not to eat or touch Kuttha (Halal or kosher) meat of an animal.
4. Not to commit adultery

Today the entire world is fighting for destructive influence of Tobacco and Aids.

Guru Gobind Singh ji wrote Zafarnama - a letter in Persian language to the Emperor Aurangzeb :- “Even though my four sons were killed, I remain like a coiled snake. What

bravery is to quench a few sparks of life. When God is a friend, what an enemy can do, even though he multiplies hundred times? If an enemy practices enmity and hatred a thousand times, he cannot injure even a hair on one's head, as long as God is a friend."

Despite sacrificing his father, mother and four sons, Sikh's Tenth Guru remained in Chardhi Kala (ascending spirit) and stated "what if four sons have died, thousands of my sons and daughters live on." Such sacrifices and positive attitude has no parallel.

Tenth Master had 52 poets in his court. His love for being well versed with other languages was manifested by Guru Ji deputed few of his followers to visit Benaras to learn Sanskrit. Bhai Gurdas (Contemporary of 5th guru) wrote 675 Kabitts (Poems) in Braj. Nand Lal Goya, a disciple of Tenth Guru, wrote two books in Persian Language viz. Diwan (61 Ghazals) and Zindagi Nama (510 couplets). Such level of literacy has not been observed in History of that time in any religion of the world.

Mortally stabbed in his tent by assassins, commissioned by a regional Mughal leader, Tenth Master deputed his disciple Banda Singh Bahadur to proceed to Punjab.

There were many rulers and struggles in the world but the following examples of Sikh struggle of establishing the sovereignty in Punjab are unparalleled.

Madho Das (Kashmere Hindu) a practising Tantrik, impressed by Guru Gobind Singh Ji, adopted Sikhism and was named Banda Singh Bahadur. Guru Ji provided Banda with a Hukam Nama (an edict) and five Singhs before his death in 1708. Banda left Nanded and arrived in Punjab in the winter of 1709. Large number of Sikhs offered to serve the cause of Khalsa. After winning minor battles, Banda challenged the Nawab of Sirhind and defeated him - setting the First sovereign rule of Khalsa. Success of Banda and his men, forced emperor Bahadur Shah to organise all his forces to arrest or kill Banda, but he failed, fell sick and soon died. The new Mughal ruler Faruk Siyar kept on chasing Banda and his army. Sikhs kept on inflicting heavy blows on the Mughal Army. Long spells of war resulted in depleting resources and loss of fighters, forcing Banda and his army to slip to hill areas in 1715. Finally the Mughals captured Banda with his 700 hundred men, and took them to Delhi. Upon arrival in Delhi in early 1716, one hundred of Banda men were brutally murdered each day. No Sikh soldier got lured to give up his Faith, instead accepted death gladly. Eyes of Banda Singh were gouged and body was mutilated but Banda remained calm.

Mughal Emperor Faruk Siyar issued an edict after which every Sikh was to bear rested and offered only one option, either Islam or death. A schedule of valuable reward was proclaimed. For every Sikh head, Rs 25/- were to be given and for a Sikh captive,

sum of Rs 100/- was to be awarded. This killing spree continued by Mughal Rulers like Zakria Khan, Mir Manu, Nadir Shah and Ahmad Shah Abdali till 1768.

Tyranny does not have a long life and tyrants always perish under the weight of their own sins. Khalsa left the jungles and descended into the plains of Punjab. After humbling Mughals, Sikhs formed many independent principalities known as MISLS (confederations). They exercised sovereignty in Punjab and sang Raj Kare Ga Khalsa with solid justification. Ranjit Singh hammered these Sikh factions into a nation and made it one of the most powerful States in Asia. Sikh Rule extended from borders of China and Tibet in the north to deserts of Sindh in the South, and from Afghanistan in the North -West to the river Ganga in the east (1801 AD to 1849 AD).

Maharaja Ranjit Singh, the ruler of Sikh Empire in India, has beaten competition from around the world to be named the “Greatest Leader of All Times” in a poll conducted by “BBC World Histories Magazine.

Commander in Chief of Khalsa Army was named best conquerer. “ Hari Singh Nalwa tops the list of Top Ten World Conquerers” compiled by Billionaires Australia.

Bhai Maharaj Singh, the Spiritual leader of Nationalist Sikhs was the first freedom fighter who took weapons against British Rule in 1847. He was captured in 1856 and deported to Singapore to be imprisoned in Outram Jail.

In 1869 AD, an organised peaceful crusade was launched by Baba Ram Singh Ji85 Namdharis were blown away by cannons. For this non-co-operative movement, (first of its kind in the world) Baba Ram Singh was deported to Rangoon.

INA i.e. Azad Hind Fauz, General Mohan Singh a Sikh was an important leader.

Twentieth century famous Indian freedom fighter was a Sikh named Bhagat Singh.

Following are the contribution of Sikhs, who are only 2% of the population of India, in the freedom Struggle against the Britishers :-

1. Hanged by the British Government -121 out of which 93 (77%) were Sikhs 2. Life Imprisonment - out of 2646, Sikhs imprisoned numbered 2147 (81%) 3. Jallianwala Bagh Massacre- 1800 people killed out of which 800(62%) were Sikhs 4. INA had 42000 recruits under Bose out of which 28000 (67%) were Sikhs.

Gurudwara Movement of the Sikhs (1921-24) was the beginning of the national struggle for freedom of India, as accepted by prominent Indian leaders who’s comments are listed below :

Pandit Jawahar Lal Nehru :- I salute the Akalis who have started the struggle for freedom and are fighting for it.

Pandit Madan Mohan Malaviya :- Guru Ka Bagh Morcha has given birth to the freedom movement which must lead us to Swaraj.

Lala Lajpat Rai :- Freedom is our birthright. The Akalis are the legitimate sons of Mother India who are fighting for her.

Dr. Saffudin Kitchlew commented :- Our Sikh brothers have taught us the way to achieve freedom. No power can stop us now, from becoming a free nation.

Mahatma Gandhi telegraphed to Sikh Leaders :- Congratulations. The first battle of Indian freedom has been won.

Since the beginning of 20th century, Sikhs have started migrating out of India and today they are inhabiting virtually every corner of the world. They have faced many problems. Sikhs are now winning the entitlement and legal sanctions for maintaining their outward identity. They gel into all societies, carrying with them the unique Moto of their Gurus “ No One Is Our Enemy, Nor Any One Is A Stranger, We Live In Accord With Everyone.”

Sikhs meet the criteria of representation as a distinct ethnic group which have a distinct appearance, culture, language, food and history. Sikhs in USA will now be counted as a separate ethnic group in 2020 census, declared by Organisation of the Minority Community which described it as a milestone (P T I January 15, 2020).

That being so, Sikhism can in no way be called an admixture or juxta position of various doctrines, gathered from this religion or that theological system by its Prophet - Teachers, who were genuine messengers of God. Its tenants and teachings have been borrowed neither from Hinduism nor from Islam, nor from any other source. These allegations are levied by those who have not been able to study or understand the essentials of Sikhism properly or dispassionately.

The renowned Hindi Poet Maithali Saran Gupta writer of famous book Bharat Bharti said “Whatever their present position, the future of the community who’s sons can lay their lives for their faith, is bound to be glorious.”

REFERENCE

- Bhai Kahan Singh Nabha , Hum Hindu Nahin 1898
- www. Sikhsangat . com
- www. Sikhnet. com
- www. Fateh Sikhnet . com
- www. Sikh Philosophy . Net

पंजाब के संगीत—जीवी वर्ग एवं जातियां

डा. अलंकार सिंह

असिस्टेंट प्रोफ़ेसर, संगीत विभाग,
पंजाबी विश्वविद्यालय, पटियाला

राजदीप कलेट

(पी—एच.डी. शोधार्थी)
पंजाबी विश्वविद्यालय, पटियाला

पंजाब राज्य भारतवर्ष में अपनी संस्कृति एवं कला द्वारा अन्य भागों से अग्रगण्य रहा है। पाँच दरियाओं की भूमि होने के कारण भारतीय सभ्यता की मूल जड़ें पंजाब में ही पनपी एवं विकसित हुईं। इतिहास पर गौर करें तो हमें यह ज्ञात होता है कि भारत एक धर्मनिर्पेक्ष देश रहा है। आर्य लोग भारत में 2000 पू. ई. के भीतर आने शुरू हुए थे।¹ उन्होंने यहाँ के मूल निवासियों द्राविड़ों को दूर जंगलों, पहाड़ों में भगा दिया तथा कई लोगों को ज़बरदस्ती अपनी अधीनता भी स्वीकार करवाई। ये “वही मिश्रित जातियाँ हैं, जो आज कल पेशावर, काश्तकार, कारीगर, मजदूर एवं बरवाले ‘पहरेदार’ के रूप में हिन्दू गाँव में पाई जाती हैं।² जो लोग पहाड़ों एवं जंगलों में चले गए, वे फल इत्यादि वस्तुएँ खा कर अपना जीवन बसर करने लगे परन्तु जब बाढ़, सूखा तथा प्राकृतिक आपदाओं ने इन्हें दूसरी जगहों पर जाने के लिए विवश किया, तो इन्होंने अपनी सुरक्षा हेतु कबीलों में रहना शुरू कर दिया। धीरे-धीरे इन कबीलों ने अपने पेशे के आधार पर अपनी एक विशेष पहचान बनाई तथा उसी व्यवसाय से ही विभिन्न जातियाँ अस्तित्व में आईं। हर एक कबीला तथा वर्ग विशेष व्यवसाय के आधार पर सामाजिक जन-जीवन के साथ जुड़ गया। इन जातियों ने अपने जन्म-जात हुनर को व्यवसाय के रूप में प्राप्त कर अपनी पहचान को उसी कला रूप के ज़रिए पेश किया। मीरासी, बाजीगर, सुनार, तरखान, चमार इत्यादि शब्द व्यवसाय के रूप में ही उत्पन्न हुए हैं।

समाज काजातिगत विभाजन

भारतीय समाज प्राचीन समय से ही श्रेणीगत जाति के अंतर्गत विभाजित रहा है। इस विभाजन का आधार प्राचीन समय में विभिन्न लोगों द्वारा किये जाने वाले कार्य थे। इस सामाजिक विभाजन के पीछे व्यवसाय एक अहम भूमिका अदा करता था। प्राचीन समय में जातिगत वर्ग चार भागों में विभाजित थे: ब्राह्मण, क्षत्रीय, वैश्य एवं शूद्र। जो बुद्धिमान थे और दिमागी शक्ति ज़्यादा रखते थे, वे ब्राह्मण कहलाए। इनका कार्य धार्मिक कार्य करना तथा आम जनता को शिक्षा प्रदान करना था। बाहू-बल की प्रबलता रखने वाला, जो जनता की रखवाली का सूचक बना, उसे क्षत्रीय कहा जाने लगा। वैश्य, जिन के हिस्से खेती-बाड़ी और व्यापार करना आया, यह तीसरे दर्जे की श्रेणी में आए। साधारण लोगों की सेवा करने वाले और दिमागी प्रफुल्लता के पक्ष से नीचे दर्जे के लोगों को शूद्र कहा जाने लगा। इन्हें अछूत समझा जाता था। धीरे-धीरे यह वर्ग विभाजन इतना ज़्यादा कठोर हो गया कि “ब्राह्मण का पुत्र चाहे उस में ब्राह्मण का कोई गुण हो अथवा न हो, ब्राह्मण ही कहा जाने लगा तथा शूद्र का पुत्र कितना भी गुण-वान

हो, शूद्र ही रह गया।³ समय के परिवर्तन से इन वर्णों में से ही बहुत सी जातियों का जन्म हुआ जो एक दूसरे से व्यवसाय के रूप में अलग हो गईं। ऐसी जातियों में तरखान, सुनार, घुमार, जट्ट, लुहार, छींभे, नाई, तेली, चमार, मीरासी इत्यादि पेशा सूचक जातियाँ हैं। “इन बहुत से समूहों में से, जिन्हें जातियाँ कहा गया है, बहुत सारे समूहों के नाम, उन के मुख्य व्यवसाय एवं उन के पेशों के नाम से लिए गए अनुभव होते हैं और आज भी बहुत से समूह इन कार्यों व पेशों को धारण कर के बैठे हुए हैं।⁴ उपरोक्त जातियों के नाम भी शायद इसी तरह प्रचार में आए होंगे। इस तरह किसी भी श्रेणी को निम्न तथा उच्च वर्ग में दिखाने का श्रेय व्यवसाय पर ही निर्भर होता है। संगीत कला एवं अन्य ललित कलाओं का भी जातिगत रूप में निरंतर विकास हुआ है। ऐसी जातियों एवं वर्गों में बाज़ीगर, मीरासी, ढाडी, भराई, भट्ट, चारण, कथक, मुतरिब इत्यादि सम्मिलित हैं।

पंजाब के संगीत जीवी वर्ग

पंजाब एक सरहदी प्रदेश होने के कारण शुरुआत से ही हमलों की लपेट में आता रहा है। इन हमलों ने पंजाबी सभ्यता एवं संस्कृति को बहुत प्रभावित किया, जिसका अत्याधिक प्रभाव हमारी कलाओं पर पड़ा। साधारण जनता बाहरी विदेशियों के हमलों से अपने बचाव के लिए ही जूझती रही और कलाओं के प्रति ज़्यादा सुचेत ना रह सकी। पंजाबियों का मुख्य व्यवसाय खेती-बाड़ी होने के कारण इनका ज़्यादा ध्यान ज़मीन सम्पत्ति को बढ़ाने में ही लगा रहा और संगीत जैसी कोमल कला इनके लिए सिर्फ एक रूचि मात्र ही बन कर रह गई परंतु इस कार्य को निम्न श्रेणी मीरासियों ने संभाला, जो सिर्फ अपने जजमान ‘उच्च वर्गों’ पर ही निर्भर थी। मीरासियों तथा संगीत से जुड़े पंजाब के अन्य वर्गों संबंधी चर्चा निम्नलिखित है:

• मीरासी

मीरासी पंजाब का एक ऐसा जाति-समूह है, जो संगीत को समर्पित है। इन्हें गाने-बजाने वाले लोग भी कहा जाता है। इनके बारे में जानने से पहले मीरासी शब्द का अर्थ जान लेना अति आवश्यक है।

“एच.ए. रोज़ मरासी शब्द को अरबी शब्द मीरास के समानांतर मानते हैं।⁵ भाई कान्हू सिंह नाभा मीरासी के बारे में लिखते हैं “मीरास संभालने वाला, एक मुसलमान जाति, जो भट्टों के तुल्य है और अपने जजमानों की वंशावली ‘मूरिषों की पीढ़ियां’ पढ़ती है, भाई मरदाना इसी जाति से श्री गुरु नानक देव का सिक्ख हुआ।⁶ शमशेर सिंह अशोक मीरासी का शाब्दिक अर्थ “मीरास, मालकी या विरासत के हक्क का दावेदार’ मानते हैं। कृपाल कज़ाक एवं जगराज धौला मीरासी का अर्थ ‘मृत्यु की रास’ से मानते हैं, भाव कि किसी ज़मींदार एवं जागीरदार की मृत्यु हो जाने के पश्चात् मीरासी को उस के वस्त्र, चढ़ावे के पैसे एवं गेहूँ लाग के रूप में दिए जाते थे। ‘मृत्यु की रास’ को अपनाने हेतु ही इन का सम्बन्ध इस से जुड़ जाता है।

मीरासी समुदाय के बुजुर्गों के अनुसार मीरासी शब्द मुख एवं रसी के सुमेल से बना है, जिसका अर्थ ‘मुख के रसीले’ होने से है।

उपरोक्त विचार-विमर्श को देखते हुए यह कहा जा सकता है कि यह सभी धारणाएँ अपनी जगह

पर सही हो सकती हैं, क्योंकि एक मीरासी का कार्य लागी (ओलगी) बनकर ज़मींदार के वंशावलीनामे को रसीले मुख से गाना भी है। इसीलिए इस का भाव मीरास से लेना ज़्यादा सही है, जो विरासत में आई संगीत रूपी संपत्ति को संभालता है और उसका रसीले मुख से गायन करता है। इस जाति को अन्य विभिन्न नामों से भी जाना जाता है जैसे—“डूम—मिरासी, मीर—आलम, मीर, मरासी, मीरज़ादे, बाबे के, दादे के, मरदाने के, बाबा, दादा इत्यादि। ये अपने आप को ‘मीर—आलम’ कहे जाने पर गौरवान्वित महसूस करते हैं। हरियाणा में इन्हें डूम कहा जाता है। मीरासियों को नीच दिखाने के लिए डूम शब्द का प्रयोग किया जाता है। “मीरासियों को घृणा की भावना से ‘डूम’ कहा जाता है। मीरासी भी जब लड़ते—झगड़ते हैं तो एक—दूसरे को नीचा दिखाने के लिए डूम शब्द का प्रयोग करते हैं। यहीं से पता चलता है कि यह जाति समूह डूम कबीले से ही निकला है। एलबरूनी¹⁰ अनुसार, “इन का कार्य गाँव की सफ़ाई एवं दूसरे गंदे कार्य को करना था। एलबरूनी की टिप्पणी पर आश्चर्य होता है कि इतना बड़ा विद्वान होकर भी वह सफ़ाई जैसे काम को गंदा कह रहा है। इस विचारधारा से प्रतीत होता है कि उस समय उन के ऊपर या तो कोई राजनैतिक दबाव होगा या फिर वह भी अन्य सामाजिक प्राणियों की तरह निम्न वर्गों के प्रति अपना नज़रिया ऐसा रखते होंगे।

मीरासी समुदाय पंजाब में ऐसा जाति समूह है, जो निम्न होते हुए भी जाटों, ज़मींदारों के भीतर रहा है। उच्च श्रेणियों का लागी बन कर यह उनके कार्यक्रमों, त्योहारों, जन्म से मृत्यु तक के विभिन्न अवसरों पर भागीदार रहा है। यद्यपि उच्च वर्णों ने इस जाति समूह को एक हाशिए पर ही रखा। ये गाँव में एक जजमान के साथ जुड़े होते थे और इनकी आने वाली पीढ़ियाँ भी उसी जजमान पर निर्भर होती थीं। ये जजमान का वंशावलीनामा जुबानी याद रख कर उसका गायन करते थे। ये उनका यश एवं गुणगान गा कर बताते थे। इसके फलस्वरूप इन्हें सूखा भोजन जैसे गेंहू, चावल, चीनी, तेल, वस्त्र इत्यादि पदार्थ जीवन व्यतीत करने के लिए दिए जाते थे। इसे ही ‘लाग’ कहा जाता था। यह वह समय था, जब लोग एक—दूसरे पर आश्रित थे और अपने फ़र्ज एवं आस्था को कुदरत की देन समझ कर स्वीकार कर लेते थे। तब ज़्यादातर लोग रोज़ी—रोटी पर ही आधारित थे परन्तु हरी क्रांति एवं विश्वीकरण ने इस कला जीवी जाति को हाशियाकृत कटघरे में खड़ा कर दिया। मण्डी ने तो इस वर्ग के सामाजिक जीवन को बुरी तरह से प्रभावित किया। स्वर की समझ रखने वाले मीरासी वर्ग के यह सुरीले गायक एवं वादक मण्डी में प्रचलित बेटुके अर्थां वाले गीतों को अपनी गायकी में सम्मिलित ना कर सके और सदैव गरीबी में ही अपनी जिन्दगी बसर करते रहे। इन्होंने सदैव स्वर एवं ताल को ही अहमियत दी और अपनी विरासती गायकी को आज—कल की पॉपुलर गायकी के अनुकूल नहीं बदलने दिया परन्तु जिन्होंने समय की नब्ज को पहचानते हुए प्रचलित गायकी में अपनी विरासती एवं सुरीली गायकी का सुमेल कर नए अंदाज़ में पेश किया, वे कलाकार सफल भी हुए। ऐसे गायकों में सरदूल सिकंदर, फ़िरोज़ खान, मध्घर अली, सुरिंदर खान, मास्टर सलीम, माशा अली इत्यादि कलाकारों के नाम वर्णित हैं।

• डूम

“संस्कृत में डम, डोम एवं डोंब, यह तीन शब्द संकीर्ण जाति की एक नीच जाति के लिए आए हैं।

डूम हिन्दू तथा मुस्लमान जाति में पाए जाते हैं। श्री गुरु नानक देव जी का प्रिय सिक्ख भाई मरदाना इसी जाति में से पैदा हुआ था।¹¹ इन्हें आदर की दृष्टि से नहीं देखा जाता था। इसलिए समाज से इनकी दूरी निश्चित होती थी। जी.एस. गुरिए कहते हैं, “पंजाब में डूम नाम का एक और समूह है जिसे मीरासी कहते हैं। यह लोग पेशे से भांड अथवा गवैये एवं कुर्सीनामा लिखने वाले हैं। कुछ जाट परिवार उन्हें इस उद्देश्य के लिए ही नौकर रखते हैं। वे गायक होने का दावा करते हैं और उनमें से लगभग सभी ही मुसलमान हैं।¹² एच.ए. रोज़ “डूम को कंचन कह कर परिभाषित करता है, जो किन्नरों के साथ तबला बजाते थे और यह लड़कियां अक्सर ही मीरासी होती थीं।¹³ इस तरह हमें पता चलता है कि डूम कुर्सीनामा लिखने वाले गायक थे, जो तबला एवं सारंगी का वादन भी किया करते थे। मीरासीयों में डूमों को सब से निम्न माना जाता है और इन्हें ग्रंथों में अछूत भी कहा गया है। अन्य विद्वान मीरासी तथा डूम को एक ही समझते दिखाई देते हैं, जैसे जी.एस. गुरिए एवं भाई कान्ह सिंह नाभा, जिन्होंने भाई मरदाना को डूम अथवा मीरासी दोनों समूहों में रखकर यह बताया है कि यह दोनों एक ही जाति के अलग नाम हैं। इनके बारे में एक तथ्य प्रचलित है: “गुणियन के सागर हैं, जात के उजागर हैं, भीखारी बादशाहों के, प्रभों के मीरासी, सिंघों के रबाबी, कब्बाल पीरजादों के, सभी हमें जानत हैं, डूम मालजादों के।¹⁴

● भांड

यह मीरासी जाति में से ही एक श्रेणी है। लोगों को हँसाना इन का मुख्य कार्य है। नकल की पेशकारी के लिए दो व्यक्तियों का होना अनिवार्य है। यह अपनी आकर्षक बातचीत से संक्षेप रूप में एक कहानी को पेश करते हैं तथा अंतिम चरण पर जाकर लोगों के हास्य उत्पन्न करने वाले पात्र बन जाते हैं। “भांडों की यह परम्परा दो हासरसी पात्रों रंगा एवं बिगला से आरम्भ हुई मानी जाती है।¹⁵ रंगा जो बातचीत की एक कड़ी जोड़ता है एवं बिगला उस कड़ी में रंगे को चमोटा मार कर एक आकर्षक अथवा मनोरंजक अंदाज़ में जवाब देता है। यह कहानी की चर्म सीमा होती है, जिससे बहुत हास्य उत्पन्न होता है।

भांडों द्वारा की जाने वाली क्रिया को नकलें भी कहा जाता है। इसके परिप्रेक्ष्य में गुरदियाल सिंह कहते हैं, “नकल रंगा एवं बिगला के पात्रों द्वारा पेश की जाने वाली बहुत संयमी, सरल बात-चीत में से आई चतुर अथवा कारज भरपूर कहानी है, जो शब्द-अर्थों के उतार-चढ़ाव पर चमोटे की पटाकी के टकराने से उत्पन्न होती है, अपितु दोनों के प्रश्न उत्तरों के विरोधात्मिकता से बोलने के अंदाज़ पर जलौ में आकर बिगले के बहुत ही अकस्माक उत्तर के साथ पटाका चलने हेतु खत्म हो जाती है।¹⁶

पंजाब के अन्य भांड परिवार इस पेशे को छोड़ चुके हैं। उन्होंने अन्य पेशों को अपना लिया है। बहुत से भांड मीरासी अच्छे गायक भी रहे हैं। इनमें से बरकत सिद्धू, पूरन शाहकोटी, मास्टर सलीम, सायदा बेगम, ज्योति-नूरां इत्यादि कलाकारों के नाम उल्लेखनीय हैं।

भांडों की एक और विधा नकलिए के नाम से भी जानी जाती है। नकलिए जाति नहीं बल्कि एक पेशा है। महान कोष में नकलिए को “नकल करने वाला, किसी और की तरह शकल बनाने वाला “सवांगी” कहा गया है।¹⁷ नकलिया शब्द नकल से बना है। इस में तीन प्रस्तुतियों को एक साथ पेश किया जाता है।

“यह नकलिए स्वर, ताल, गीत-संगीत, नृत्य एवं अदायगी ‘अदाकारी’ में माहिर होते हैं। जो कलाकार नकल से सम्बन्धित सभी कार्य करते हैं, उन्हें ‘पंच पटिया’ कहा जाता है। भाव यह है कि वे संगीत ‘हारमोनियम, ढोलक वादन’, गायकी, नृत्य, संवाद एवं अदाकारी पाँचों में ही निपुण होते हैं।¹⁸ छोटी नकलों को ‘टिच्चर’ ‘5 से 7 मिनट’ एवं लम्बी नकलों को ‘पटड़ियां’ ‘30 मिनट से 1 घण्टे से अधिक तक’ कहा गया।

“लम्बी नकलों में हीर-रांझा, सोहणी-महिवाल, कीमा-मलकी, सस्सी-पुन्नु, लैला-मजनुं, पूर्ण भक्त, रूप बसंत, राजा हरीशचन्द्र, पृथ्वी सिंह एवं किरणमई, दुल्ला भट्टी आदि डामे किए जाते थे।¹⁹

नकलिए पुरुष से महिला बन कर अजीबो-गरीब हरकतें करते दिखाई देते हैं, शायद इसी कारणवश इन्हें निम्न श्रेणी तक सीमित रखा हुआ है। अन्यथा देखा जाए तो पंजाबी समाज में नृत्य को गायन एवं वादन से कम ही प्रमाणिकता प्राप्त हुई है। यह वर्ग विशेष संगीत के साथ जुड़ा रहा है परन्तु इन्हें पंजाबी समाज में नीच एवं कंजरोँ/नचारों के बराबर समझा जाता रहा है।

पंजाबी हास्य-व्यंग्य में भांड एवं नकलियों का महत्वपूर्ण स्थान रहा है। पंजाब के बुर्जुग ‘उच्च वर्ग’ विवाह, शादी, खुशी एवं त्योहार के अवसर पर इन्हें बुलाना बड़ा मान-प्रतिष्ठा वाला कार्य समझते थे। भांडों एवं नकलियों ने अपना यह पिता-वंशी मूल कार्य छोड़कर गायन, वादन एवं अन्य व्यवसायों को धारण कर लिया है। पंजाब में निम्न घनौर के मीरासी प्रसिद्ध नकलिये हुए हैं।

उपरोक्त तथ्यों के प्रकाश में यह कहा जा सकता है कि मीरासी, भांड, डूम एवं नकलिए, इन सब का मूल समान है। यह लोगों का मनोरंजन करने का ही कार्य करते आए हैं और निरंतर कर रहे हैं। इनके समाज में व्यवसाय के आधार पर यह निम्न व उच्च श्रेणी में आते हैं।

● भट्ट

भट्ट योद्धाओं, शूरवीरों का गुण-गान करने वाले थे। इनका प्रमुख कार्य राजा-महाराजा की वंशावली गा कर उनका गुण-गान करना था। “भट्टों की लिपि को भट्टाखरी कहा जाता है, जिसमें लगे-मात्राएं नहीं होती। इसी बोली से यह कुर्सीनामा बनाते हैं।²⁰

यह इनका पिता-वंशी पेशा था। यह ब्राह्मणों की सब से नीची जाति से सम्बन्धित हैं परन्तु इनकी उच्च विद्वता, राज-काज की सूझ-बूझ, साहित्य सृजन की कला इन्हें उच्च श्रेणी में शामिल करती है। इन का कार्य राजाओं-महाराजाओं की वाह-वाह को प्राप्त करना भी रहता है। श्री गुरु ग्रंथ साहिब में 11 भट्टों की वाणी को सम्मलित किया गया है। भाई कान्हू सिंह नाभा ने भट्ट को इस तरह दृष्टिगोचर किया है:

“लोगों के मंगलमयी समय पर यश गायन कर के दान लेने वाला, राजा की वंशावली व कुछ प्रशंसा कर के गुजारा करने वाला, विद्वान एवं वीर बहादुर।²¹

“भट्टों के कई तरह के कुल नाम पाए जाते हैं: राए भट्ट, राजा भट्ट, यग भट्ट, ब्रह्म भट्ट।²² इन्हें विभिन्न नामों से भी पुकारा जाता है जैसे, ‘पूर्व में ‘बही वंचा’, उत्तरी भाग के लोग ‘जागा’ मारवाड़ के राए एवं कापड़ी कहते हैं।²³

हिन्दू भट्टों के अतिरिक्त मुसलमान भट्टों के बारे में भी प्रमाण मिलते हैं। “ये हिंदुओं के विपरीत बहुत कम हैं। इन्हें निम्नलिखित भागों में विभाजित किया गया है:

- | | | | | |
|-----|-------|--------|-----|-------|
| ‘क’ | (i) | चुराल | ‘ख’ | कपराल |
| | (ii) | पंज | | |
| | (iii) | सम्मित | | |
| | (iv) | गुदराल | | |

‘क’ श्रेणी अन्य वर्गों से विवाह रचा लेती थी किन्तु कपराल श्रेणी में ऐसी कोई धारणा प्रचलन में नहीं थी। यह वंशावली की स्वर रचना बनाकर उसे गायन करके सुनाते थे।²⁴

● चारण

चारण राजपुताने की जाति है, जो भट्टों के तुल है। “वंश की कीर्ती गाने वाला भट्ट बंदीजन “जिस को जस बंद पढ़ै सम चारण” संगीत के अनुसार नृत्य के समय घूँघरू बजाने वाला एवं हंसी के वचन कहने वाला ‘चारण’ है।²⁵ इनका मुख्य पेशा गायन माना गया है। “चारण काचली एवं मारू दो जातियों में विभाजित हैं।²⁶ वेदों एवं पुराणों में भट्टों के अतिरिक्त चारण जाति का ही उल्लेख मिलता है, जिन्हें राजस्थान की प्राचीन जाति कहा गया है। यह राजाओं की वंशावलियां एवं उन की महिमा गाया करते थे। “चारण भट्टों तुल इस पक्ष से विभिन्न थे कि इन्होंने अपने लाग निश्चित किए हुए थे। जब कि भट्टों में ऐसी परम्परा देखने को नहीं मिलती।²⁷ इन्हें हास्य व्यंग्य करने वाले बंदीजन भी माना जाता है। चारणों के बारे में यह कहा जाता है:

“ब्राह्मण के मुख की कविता
कुछ भाट्ट ली कुछ चारण लिनि।”²⁸

● ढाडी

ढाडी को महान कोष में, “ढड बजाकर योद्धाओं की वारें गाने वाला भाव यश गाने वाला कहा गया है।²⁹ इस तरह ज्ञात होता है कि ढड वाद्य के साथ गायन करने हेतु ही इन्हें ढाडी कहा जाता है। “कबीलों की एक दूसरे से अधिक मजबूत एवं बलवान दिखने की भावना में से वीर रस काव्य उत्पन्न हुआ। कबीलों के आपसी युद्धों की वारता उस कबीले के गायक गा कर सुनाया करते थे। ऐसी प्रचलित परंपरा में गायकी की पेशकारी करने वाले गायकों की एक विशेष श्रेणी का जन्म हुआ, जिन्हें बाद में ढाडी कहा गया।³⁰ गुरु नानक देव जी ने भी गुरबाणी में ढाडी शब्द का प्रयोग किया है और अपने आप को परमात्मा का ढाडी कहा है:

“खेसमें के दरबार ढाडी वसिया
सचा खसम कलाणि कमल विगसिया”³¹

ढाडी मुसलमानों की श्रेणी में आते हैं। इनका मुख्य कार्य दरबारों में अपने पूर्वजों की बहादुरी के किस्से सुनाना व युद्ध में योद्धाओं के बारे में एवं वीर रस कविता सुना कर उन्हें प्रोत्साहित करना है। वर्तमान में ढाडी गायकी के साथ प्रयुक्त होने वाले साज़ ढड एवं सारंगी हैं। ढाडी परंपरा के इतिहास को

दो भागों में रखा गया है:

- (i) धार्मिक वारें या किस्सा सुनाने वाले ढाडी। इनके द्वारा सिक्ख धर्म के इतिहास को उजागर करने वाली रचनाओं को गायन किया जाता है।
- (ii) दूसरी श्रेणी सामाजिक उत्सवों, त्योहारों एवं अखाड़ा गायकी का श्रृंगार बनती है। इसमें महान योद्धाओं की बहादुरी के किस्से, प्रेम-गाथाएं आदि का ढाडी गायन के विषय के रूप में चयन किया जाता है।

- **भराई**

भराई पंजाबी लोक संगीत परम्परा में अपनी एक विशेष पहचान बनाए हुए हैं। ये मुसलमान एवं हिन्दु दोनों जनजातियों में पाए जाते हैं। “भराई कोई जाति नहीं है बल्कि यह एक व्यवसायिक मुखी या आध्यात्मिक बंधु भाव से बंधा एक समूह है, जिस से विभिन्न जाति के लोग सम्बन्ध रखते हैं: डोगर, हावड़ी, डूम, रावत, राजपूत, मोची, गुज्जर एवं बढ़ई ‘तरखान’ शामिल हैं, पर जाट इनमें शामिल नहीं है। हालांकि यह मुस्लिम धर्म से सम्बन्धित है, परन्तु उनके विवाह हिंदू रीति-रिवाजों के अनुसार होते हैं।³² समाज में इनका काम अलग-अलग साज़ एवं ढोल बजाना था अथवा इन कलाकारों को ढोली के नाम से सम्बोधित किया जाता था। यह समाज में उच्च दृष्टि से दिखने वाला समूह है।

- **कथक**

“कथा कहे सो कथक—कथा कहने वालों को कथक कहा जाता था। ये घूम कर गाने वाले कलाकार एवं कथा-वाचक होते थे, जो एक जगह से दूसरी जगह पर जा कर प्यार एवं बहादुरी के गाथा-गीत गाते थे।³³ ये भी लोगों का मनोरंजन गा कर किया करते थे। इनका स्थान अन्य कई निम्न जातियों से उच्च रहा है। एच.ए. रोज़, निवेदिता सिंह और अन्य कई विद्वान कथक नृत्य को इसी वर्ग-विशेष से उपजा मानते हैं।

- **मुतरिब**

मुतरिब भी संगीतकार हुए हैं। इन्हें मीरासियों में से ही माना गया है। डूम अथवा मीरासियों में से ये उच्च श्रेणी के कलाकार माने जाते थे। “वह विवाह एवं त्योहारों पर गाते थे और हसन, हुसैन एवं अली के कार-विहार का विवरण रखते हैं।³⁴

उपरोक्त वर्ग एवं जातियां उन वर्गों के अंतर्गत आती हैं, जिनका काम पिता-वंशी था। कई वर्ग या जातियां ऐसी भी हैं, जिनके इतिहास में तो संगीत नहीं रहा मगर बाद में उन्होंने संगीत को व्यवसाय या पेशे के रूप में अपनाकर पंजाबी संगीत परम्परा को अमीर बनाया। ऐसे वर्ग निम्नलिखित हैं:

- **बाज़ीगर**

भारत के विभिन्न प्रदेशों में बाज़ीगर वर्ग भारी मात्रा में देखने को मिलता है। कान्हू सिंह नाभा बाज़ीगर को “खेल करने वाला; नट, जादूगर³⁵ कहते हैं। बाज़ी का अर्थ है “खेल: “बाज़ी खेल गए बाज़ीगर” ‘मारू सोलहे म: 1’।³⁶ इस तरह बाज़ीगर बाज़ी खेलने वाले कलाकार या प्रदर्शनकार को कहते हैं।

इनका सम्बन्ध राजपूत हिंदुओं से जोड़ा जाता है। बाजीगर लोगों का मनोरंजन करने वाला वर्ग है। एच.ए. रोज़ “बाजीगरों को मुसलमान एवं नट को हिंदू बताते हैं। बाजीगरों में स्त्री, मर्द दोनों ही प्रदर्शन करते हैं पर नटों में अकेले मर्द ही भागीदार बनते हैं।³⁷

उपर्युक्त तथ्यों से ज्ञात होता है कि बाजीगरों की पृष्ठभूमि चाहे कुछ भी हो पर यह पंजाब का ऐसा वर्ग है, जो खेलों के माध्यम से और करतबों की प्रदर्शनी कर लोगों का मनोरंजन करता रहा है। धीरे-धीरे अपने करतब दिखाने की कला को इन्होंने संगीत के साथ जोड़ लिया, जिसके फलस्वरूप यह करतब दिखाने के लिए उत्साहित होने हेतु ढोल, नगाड़ा आदि संगीत वाद्यों का प्रयोग करने लगे और वादन के साथ-साथ गायन एवं नृत्य को भी अपनी प्रदर्शनी के भागों में सम्मिलित कर लिया। आज पंजाब में संगीत के क्षेत्र में बाजीगर वर्ग ने बहुत नामवर कलाकार पैदा किए हैं, जिनमें वडाली बंधू, सोनी राम लालका, संत राम खीवा, गामा राम सुनामी, जगत राम लालका, लक्खी वणजारा, लखविंदर वडाली आदि गायक शामिल हैं। गायन के इलावा इस वर्ग के लोगों ने संगीत वाद्यों एवं लोक नृत्य को भी प्रदर्शित करके संभाला है। स्त्रियों ने सम्मी, झूमर, गिद्धा और मर्दों ने सियालकोटी भँगड़ा और लुड्डी आदि लोक नृत्यों से लोगों का मनोरंजन किया है।

● रविदासिए

इन्हें पुरातन समय में चमार कहा जाता था। भक्त रविदास एक अनुभवी एवं ज्ञानवान व्यक्ति थे। “वह चमार जाति से थे और अपनी जाति पर उन्हें गर्व था।³⁸ इनकी वाणी श्री गुरु ग्रंथ साहिब में 16 रागों में दर्ज है। आप ने अपनी पहचान बताते हुए लिखा है:

“मेरी जात कमीनी पाति कमीनी ओछा जनम हमारा।।

तुम सरनागति राजा राम चंद कहि रविदास चमारा।³⁹

इस तरह रविदास अपने आप को चमार बताते हैं। भक्त रविदास के बाद इस जाति के लोगों को रविदासिए कहा जाने लगा। स्व. अमर सिंह चमकीला, कलेर कंठ इत्यादि गायक इसी वर्ग में से हुए हैं।

● वाल्मीकि

महांऋषि वाल्मीकि के नाम से ही इस वर्ग का नाम वाल्मीकि पड़ा। ऋषि वाल्मीकि ने रामायण की रचना की थी। इस वर्ग का भी संगीत को महत्वपूर्ण योगदान रहा है। यह माना जाता है कि “गुग्गा ज़ाहर पीर द्वारा इन्हें बख़शिश प्राप्त है। यह गुग्गा गायन करते हैं, जिसे ‘पैड़ी’ कहा जाता है और गायक को ‘सद्धये’ कहा जाता है। सद्धये गाने के कारण ही इन्हें सद्धये कहा जाने लगा।⁴⁰ स्व. साबर कोटी, उ. बी. एस. नारंग, लहम्बर हुसैनपुरी, अमनिन्दर बॉबी इत्यादि इस वर्ग के प्रमुख कलाकार हैं।

उपर्युक्त विचारधारा को ध्यानपूर्वक समझने से कई तथ्य सामने आते हैं कि ये संगीत से सम्बंधित सभी वर्ग, जिन्होंने संगीत को अपने सीने से लगाकर तथा संभाल कर रखा है, सदैव ही गरीब तथा निम्न स्तर पर रहे। देखने पर अनुभव होता है कि आज पंजाबी संगीत का जो तिनका मात्र भी शुद्ध रूप हमारे समक्ष है, वो इन निम्न एवं हाशियाकृत जातियों के कारण ही है।

हमारा भारतीय समाज एक ऐसे ढाँचे में बंधा हुआ है, जिसमें उच्च वर्ग की श्रेणी निम्न वर्ग पर

आदेश थोपती नज़र आती है। यह एक तरफ़ उनकी आर्थिक स्थिति के प्रति चिंता प्रकट करती है और वहीं दूसरी तरफ़ उन्हें निम्न स्तर पर रहने के लिए विवश भी करती है। यह सारी प्रणाली राजनीति से इस कदर बंधी हुई है जिसकी मार हमेशा निम्न वर्ग या निम्न जातियों को सहनी पड़ी है। यह कला जीवी वर्ग अपने आश्रयदाताओं का मनोरंजन भी करते रहे हैं परन्तु उनसे प्राप्त राशि से इनका गुज़ारा भी नहीं होता था। जीवन की आवश्यक वस्तुओं की कमी रखने वाली कला से सम्बन्धित यह जातियां हमेशा वही पेशा करती आई हैं, जो उच्च वर्गों के साधन सम्पन्न व्यक्तियों के दिल को अच्छा लगा है। जागीरदारी प्रबंध ने हमेशा इनको अपने मोहताज बना कर दोहरे अर्थ का प्रतिमान देकर अपने नीचे लगाकर रखा है।

जैसे एक चमार को पशुओं की चमड़ी उतारने का काम करने हेतु उसे कर्मशील कह कर सराहा जाता है, वहीं उसकी इस बात को छोटा कह कर उसकी निंदा भी की जाती है। उसी प्रकार मीरासियों को जहाँ एक तरफ़ अपनी विरासत को संभालने और संगीत की समझ रखने के लिए सम्मानित किया जाता है, वहीं दूसरी ओर मीरासियों का व्यवसाय संगीत होने के कारण पंजाब में इसे 'कंजरपुणा' भी करार दिया जाता रहा है। यहां हमारे समाज के दो तरह के प्रतिमान नज़र आते हैं।

उपर्युक्त सभी वर्गों की संगीत को महत्त्वपूर्ण देन रही है, परन्तु मीरासी वर्ग शुरुआत से वर्तमान तक संगीत से निरंतर जुड़ा रहा है। अगर हम इनके संगीत के प्रति योगदान को एक पल के लिए भुला दें तो हमें पीछे कुछ भी नहीं दिखेगा। इसलिए पंजाब की संगीत परम्परा में इनके बहुमूल्य योगदान को हमेशा याद किया जाता है परन्तु आधुनिक युग में मण्डी के दबाव नीचे आया यह वर्ग संगीत से अपनी आजीविका न कमा पाने हेतु आज अपनी ही सांगीतिक विरासत को छोड़कर अन्य कामों को करने के लिए मजबूर हो गया है। वैश्वीकरण के इस दौर में मीरासी वर्ग के उच्चता की कला रखते कई कलाकार गुमनामी एवं अंधकार का जीवन बसर कर रहे हैं, वहीं दूसरी ओर विरासती संगीत से बिल्कुल सम्बन्ध न रखने वाले कुछ वर्ग संगीत क्षेत्र में आकर अपनी किस्मत अज़मा रहे हैं तथा पैसे, मीडिया व वीडियोग्राफी के बल पर यू-ट्यूब इत्यादि पर छा रहे हैं। ज़रूरत है कि शोध-पत्र में अंकित सभी वर्गों को प्रोत्साहन, संरक्षण तथा आश्रय प्रदान कर इनकी पीढ़ी-दर-पीढ़ी चली आ रही सांगीतिक धरोहर को संभाला जाए। इसलिए सरकार तथा अन्य संस्थाओं द्वारा इन्हें वापिस अपनी सांगीतिक धरोहर को संभालने के लिए प्रोत्साहित कर सहायता प्रदान करना आवश्यक है।

संदर्भ:

1. हिमायूं कबीर, *भारती विरसा* 'पंजाबी पुस्तक', अनु. शिव कुमार बटालवी, यूनिवर्सिटी टैकस्ट-बुक बोर्ड, पंजाब, 1981, पृष्ठ 2.
2. मुहम्मद लतीफ़, *पंजाब दा इतिहास* 'पंजाबी पुस्तक', लाहौर बुक शॉप, लुधियाना, 1993, पृष्ठ 51.
3. ढिल्लों, हरदित्त सिंह, *पूर्व अते पश्चिम* 'पंजाबी पुस्तक', लाहौर बुक शॉप, लाहौर, 1940, पृष्ठ 188.
4. गुरिए, जी.एस. *भारत विच जाति अते नसल* 'पंजाबी पुस्तक', अनु. एन.एस. सोढी, पंजाबी यूनिवर्सिटी, पटियाला, 1977, पृष्ठ 29.

5. रोज़, एच.ए. *ए गलौसरी ऑफ़ द ट्राईबज़ एण्ड कास्टस आफ़ द पंजाब एण्ड नॉर्थ-ईस्ट फ़रंटीयर प्रोविंस*, भाग-तीसरा, 1990, पृष्ठ 105.
6. नाभा, भाई कान्हू सिंह, *गुरशब्द रत्नाकर महान कोष* 'पंजाबी कोष', भाषा विभाग, पंजाब, 1981, पृष्ठ 974.
7. अशोक, शमशेर सिंह, *मीरासियाँ दा पिछोकड़ अते भाई मरदाना* 'पंजाबी पुस्तक', गुरु नानक अध्ययन विभाग, गुरु नानक देव यूनिवर्सिटी, अमृतसर, 1973, पृष्ठ 7.
8. धौला, जगराज, *मरदाने के : सामाजिक, सभ्याचारक पहचान* 'पंजाबी पुस्तक', विश्व भारती प्रकाशन, बरनाला, 2012, पृष्ठ 9.
9. वही, पृष्ठ 14.
10. गुरिए, जी.एस. *भारत विच जाति अते नसल* 'पंजाबी पुस्तक', अनु. एन.एस. सोडी, पंजाबी यूनिवर्सिटी, पटियाला, 1977, पृष्ठ 29.
11. नाभा, भाई कान्हू सिंह, *गुरशब्द रत्नाकर महान कोष* 'पंजाबी कोष', भाषा विभाग, पंजाब, 1981, पृष्ठ 561.
12. गुरिए, जी.एस. *भारत विच जाति अते नसल* 'पंजाबी पुस्तक', अनु. एन.एस. सोडी, पंजाबी यूनिवर्सिटी, पटियाला, 1977, पृष्ठ 295.
13. रोज़, एच.ए. *ए गलौसरी ऑफ़ द ट्राईबज़ एण्ड कास्टस आफ़ द पंजाब एण्ड नॉर्थ-ईस्ट फ़रंटीयर प्रोविंस*, भाग-दूसरा, 1990, पृष्ठ 249.
14. वही, पृष्ठ 114.
15. दरिया (डा.), *पंजाबी लोकधारा अधियैन विभिन्न पासार* (पंजाबी पुस्तक), रवि साहित प्रकाशन, अमृतसर, 2017, पृष्ठ 83.
16. वही, पृष्ठ 83.
17. नाभा, भाई कान्हू सिंह, *गुरशब्द रत्नाकर महान कोष* (पंजाबी कोष), भाषा विभाग, पंजाब, 1981, पृष्ठ 677.
18. थूही, हरदयाल, *पंजाब दी लोक कला: नकलां ते नकलिए* (पंजाबी पुस्तक), पंजाब संगीत नाटक अकादमी, चण्डीगढ़, 2017, पृष्ठ 56.
19. वही, पृष्ठ 56.
20. सोहल, हरिंदर कौर (डा.), *पंजाबी गायकी: विभिन्न पासार* (पंजाबी पुस्तक), नानक सिंह पुस्तक माला, अमृतसर, 2012, पृष्ठ 80.
21. नाभा, भाई कान्हू सिंह, *गुरशब्द रत्नाकर महान कोष* (पंजाबी कोष), भाषा विभाग, पंजाब, 1981, पृष्ठ 903-904.
22. ज्ञानी गुरदित सिंह, *भट्ट अते उहनां दी रचना* (पंजाबी पुस्तक), पंजाबी साहित अकादमी, लुधियाना, 1961, पृष्ठ 54.
23. वही, पृष्ठ 54.
24. रोज़, एच.ए. *ए गलौसरी ऑफ़ द ट्राईबज़ एण्ड कास्टस आफ़ द पंजाब एण्ड नॉर्थ-ईस्ट फ़रंटीयर प्रोविंस*, भाग-तीसरा, 1990, पृष्ठ 99.
25. नाभा, भाई कान्हू सिंह, *गुरशब्द रत्नाकर महान कोष* (पंजाबी कोष), भाषा विभाग, पंजाब, 1981, पृष्ठ 463.
26. ज्ञानी गुरदित सिंह, *भट्ट अते उहनां दी रचना* (पंजाबी पुस्तक), पंजाबी साहित अकादमी, लुधियाना, 1961, पृष्ठ 50.

27. सोहल, हरिंदर कौर (डा.), *पंजाबी गायकी: विभिन्न पासार* (पंजाबी पुस्तक), नानक सिंह पुस्तक माला, अमृत्सर, 2012, पृष्ठ 84.
28. वही, पृष्ठ 84.
29. नाभा, भाई कान्ह सिंह, *गुरशब्द रत्नाकर महान कोष* (पंजाबी कोष), भाषा विभाग, पंजाब, 1981, पृष्ठ 565.
30. सोहल, हरिंदर कौर (डा.), *पंजाबी गायकी: विभिन्न पासार* (पंजाबी पुस्तक), नानक सिंह पुस्तक माला, अमृत्सर, 2012, पृष्ठ 51.
31. *श्री गुरु ग्रंथ साहिब*, पृष्ठ 148.
32. रोज, एच.ए. *ए गलौसरी ऑफ दि ट्राईबज़ एण्ड कास्टस ऑफ द पंजाब एण्ड नॉर्थ-ईस्ट फ़रंटीयर प्रोविंस*, भाग-तीसरा, 1990, पृष्ठ 86.
33. निवेदिता सिंह (डा.), *ट्रेडिशन ऑफ हिन्दुस्तानी म्यूज़िक*, कनिष्क पब्लिशर्स, नई दिल्ली, 2017, पृष्ठ 145.
34. वही, पृष्ठ 149.
35. नाभा, भाई कान्ह सिंह, *गुरशब्द रत्नाकर महान कोष* (पंजाबी कोष), भाषा विभाग, पंजाब, 1981, पृष्ठ 851.
36. वही, पृष्ठ 851.
37. रोज, एच.ए. *ए गलौसरी ऑफ द ट्राईबज़ एण्ड कास्टस ऑफ द पंजाब एण्ड नॉर्थ-ईस्ट फ़रंटीयर प्रोविंस*, भाग-दूसरा, 1990, पृष्ठ 79.
38. गुमटाला, चरनजीत सिंह, *भगत रविदास* (पंजाबी पुस्तक), पंजाबी राइटर्स कॉप्रेटिव सोसाइटी लिमिटेड, लुधियाना, 1995, पृष्ठ 09.
39. *श्री गुरु ग्रंथ साहिब*, पृष्ठ 659.
40. दिनांक 02.05.2019 को मुकेश अनारिया, ('आदि धर्म अनारिया समाज' संस्था के संस्थापक), चण्डीगढ़ से हुए फ़ोन वार्तालाप पर आधारित।

Volume - 2
ISSN: 978-93-52050-22-2

Multilingual Biannual
Social Sciences Peer Reviewed Journal

VIDIYA SAGAR PATRIKA ਵਿੱਦਿਆ ਸਾਗਰ ਪਤ੍ਰਿਕਾ



October-December issue 2019

Sunny Oberoi Vivek Sadan
Advance Institute Of Social Sciences
Sri Anandpur Sahib, Punjab

Volume - 1
ISSN: 978-93-52050-22-2

Multilingual Biannual
Social Sciences Peer Reviewed Journal

VIDIYA SAGAR PATRIKA



ਵਿੱਦਿਆ ਸਾਗਰ ਪਤ੍ਰਿਕਾ

ਅਕਤੂਬਰ-ਦਸੰਬਰ 2019

ਵਿਸ਼ੇਸ਼ ਅੰਕ - ਹੀ ਗੁਰੂ ਨਾਨਕ ਦੇਵ ਜੀ ਦੇ 550 ਸਾਲਾ
ਜਨਮ ਸ਼ਤਾਬਦੀ ਨੂੰ ਸਮਰਪਿਤ

ਸੰਨੀ ਓਬਰਾਏ ਵਿਵੇਕ ਸਦਨ:
ਐਡਵਾਂਸ ਇੰਸਟੀਚਿਊਟ ਆਫ ਸੋਸ਼ਲ ਸਾਇੰਸਜ਼
ਸ੍ਰੀ ਅਨੰਦਪੁਰ ਸਾਹਿਬ, ਪੰਜਾਬ

May-June 2020
ISSN: 978-93-52050-22-2

Multilingual Biannual
Social Sciences Peer Reviewed Journal



ਵਿੱਦਿਆ ਸਾਗਰ ਪਤ੍ਰਿਕਾ ਮਈ-ਜੂਨ 2020

ਸੰਨੀ ਓਬਰਾਏ ਵਿਵੇਕ ਸਦਨ:
ਐਡਵਾਂਸ ਇੰਸਟੀਚਿਊਟ ਆਫ ਸੋਸ਼ਲ ਸਾਇੰਸਜ਼
ਸ੍ਰੀ ਅਨੰਦਪੁਰ ਸਾਹਿਬ, ਪੰਜਾਬ

OCT-DEC 2020
ISSN: 978-93-52050-22-2

Multilingual Biannual
Social Sciences Peer Reviewed Journal



ਵਿੱਦਿਆ ਸਾਗਰ ਪਤ੍ਰਿਕਾ ਅਕਤੂਬਰ-ਦਸੰਬਰ 2020

ਸੰਨੀ ਓਬਰਾਏ ਵਿਵੇਕ ਸਦਨ:
ਐਡਵਾਂਸ ਇੰਸਟੀਚਿਊਟ ਆਫ ਸੋਸ਼ਲ ਸਾਇੰਸਜ਼
ਸ੍ਰੀ ਅਨੰਦਪੁਰ ਸਾਹਿਬ, ਪੰਜਾਬ



ਪੂਰਨ ਪੁਰਖ ਅਵਤਾਰ ਆਨ ਲੀਨ ਆਪ,
ਜਾਂ ਕੈ ਦਰਬਾਰ ਮਨ ਚਿਤਵਹਿ ਸੋ ਪਾਈਏ
ਘਟਿ ਘਟਿ ਬਾਸੀ ਅਬਿਨਾਸੀ ਨਾਮ ਜਾਕੋ ਜਗ
ਕਰਤਾ ਕਰਨਹਾਰ ਸੋਈ ਦਿਖਰਾਈਏ,
ਨੌਮੇ ਗੁਰ ਨੰਦ, ਜਗ ਬੰਦ ਤੇਗ ਤਯਾਗ ਪੂਰੇ,
ਮੰਗਲ ਸੁਕਵਿ ਕਹਿ ਮੰਗਲ ਸੁਥਾਈਏ,
ਆਨੰਦ ਕੋ ਦਾਤਾ ਗੁਰੂ ਸਾਹਿਬ
ਗੁਰੂ ਸਾਹਿਬ ਗੋਬਿੰਦ ਰਾਏ,
ਚਾਹੈ ਜੋ ਅਨੰਦ ਤਉ ਅਨੰਦਪੁਰ ਆਈਏ।



9 789352 050222